



成利有限公司

CHENG LIH METAL CO.,LTD

電纜線架及配件



ISO 9001 認證合格

鐵製梯型電纜線架

壹・線架分類表：

直式電纜線架	1
水平 90° 彎接頭	2
水平 60° 彎接頭	3
水平 45° 彎接頭	4
水平 30° 彎接頭	5
水平 T 型彎接頭	6
水平 X 型彎接頭	7
90° 垂直上升彎接頭	8
60° 垂直上升彎接頭	9
45° 垂直上升彎接頭	10
30° 垂直上升彎接頭	11
90° 垂直下降彎接頭	12
60° 垂直下降彎接頭	13
45° 垂直下降彎接頭	14
30° 垂直下降彎接頭	15
垂直 T 型下降彎接頭	16
垂直 T 型上升彎接頭	17
中心型異徑接頭	18
左縮型異徑接頭	19
右縮型異徑接頭	20

貳・通風鐵摺型線槽分類表：

直式電纜線槽	21
水平 90° 彎接頭	22
水平 60° 彎接頭	23
水平 45° 彎接頭	24
水平 30° 彎接頭	25
水平 T 型彎接頭	26
水平 X 型彎接頭	27
90° 垂直上升彎接頭	28
60° 垂直上升彎接頭	29
45° 垂直上升彎接頭	30
30° 垂直上升彎接頭	31
90° 垂直下降彎接頭	32
60° 垂直下降彎接頭	33
45° 垂直下降彎接頭	34
30° 垂直下降彎接頭	35
中心型異徑接頭	36
左縮型異徑接頭	37
右縮型異徑接頭	38

參· 歐用型線槽分類表：

直式電纜線槽	39
水平 90° 彎接頭	40
水平 60° 彎接頭	41
水平 45° 彎接頭	42
水平 30° 彎接頭	43
水平 T 型彎接頭	44
水平 X 型彎接頭	45
90° 垂直上升彎接頭	46
60° 垂直上升彎接頭	47
45° 垂直上升彎接頭	48
30° 垂直上升彎接頭	49
90° 垂直下降彎接頭	50
60° 垂直下降彎接頭	51
45° 垂直下降彎接頭	52
30° 垂直下降彎接頭	53
中心型異徑接頭	54
左縮型異徑接頭	55
右縮型異徑接頭	56

肆· 蓋板分類表：

直式，水平 90° 彎接頭蓋板	57
水平 60°，45° 彎接頭蓋板	58
水平 30°，水平 T 型彎接頭蓋板	59
水平 X 型，90° 垂直上升彎接頭蓋板	60
60°，45° 垂直上升彎接頭蓋板	61
30° 垂直上升，90° 垂直下降彎接頭蓋板	62
60°，45° 垂直下降彎接頭蓋板	63
30° 垂直下降，中心型異徑接頭蓋板	64
左縮型，右縮型異徑接頭蓋板	65

伍· 配件分類表：

直式連接片	66
伸縮型連接片	67
垂直可調連接片	68
水平可調連接片	69
終端封板	70
配電盤連接片	71
水平分岐接片	72
異徑連接片	73
異高型連接片	74
垂直分岐連接片	75
垂直旁接片	76
蓋板夾系列	77~78
壁架系列	78~79
固定片系列	80~81
分隔板及配件	81~83
吊架系列	84
水平垂直可調連接片	85
接地銅片，接地線	86

鐵製梯型電纜線架

電纜線架型號說明表

S	L	B	3	S	6	H
:	:	:	:	:	:	:
材	線架類型	線架高度	線架寬度	線架型式	線架角度	表面處理
質						
①	②	③	④	⑤	⑥	⑦

代號說明：

①

材質

S. 熱軋鋼板 (JIS G3131)

G. 鍍鋅鋼板 (JIS G3302)
雙面含鋅量：120 g/m²

4. 不銹鋼板 (SUS304)
6. 不銹鋼板 (SUS316)

⑦

表面處理

1.(H) 熱浸鍍鋅 (350 g/m²)
2.(P) 靜電粉體塗裝 (50 μ)

1.(P) 靜電粉體塗裝(50 μ)
2.不另行做表面處理,以本身表面的鍍鋅層使用

1.(P) 靜電粉體塗裝(50 μ)
2.不另行做表面處理,以本身的表面處理使用

② 線架類型：L：梯型線架

③ 線架高度：C: 100 H E: 150 H F:200H

④ 線架寬度：1: 100W 2: 200W 3: 300W 4: 400W 5: 500W
6: 600W 7: 700W 8: 800W 9: 900W 0: 1000W

⑤ 線架型式：S: 直式 HL: 水平彎接頭 HT: 水平三通接頭
HX: 水平四通接頭 IV: 垂直上升接頭 OV: 垂直下降接頭
VT: 垂直三通接頭 RC: 中心型異徑接頭 RL: 左縮型異徑接頭
RR: 右縮型異徑接頭

⑥ 線架角度：3: 30° 4: 45° 6: 60° 9: 90°

直式電纜線架

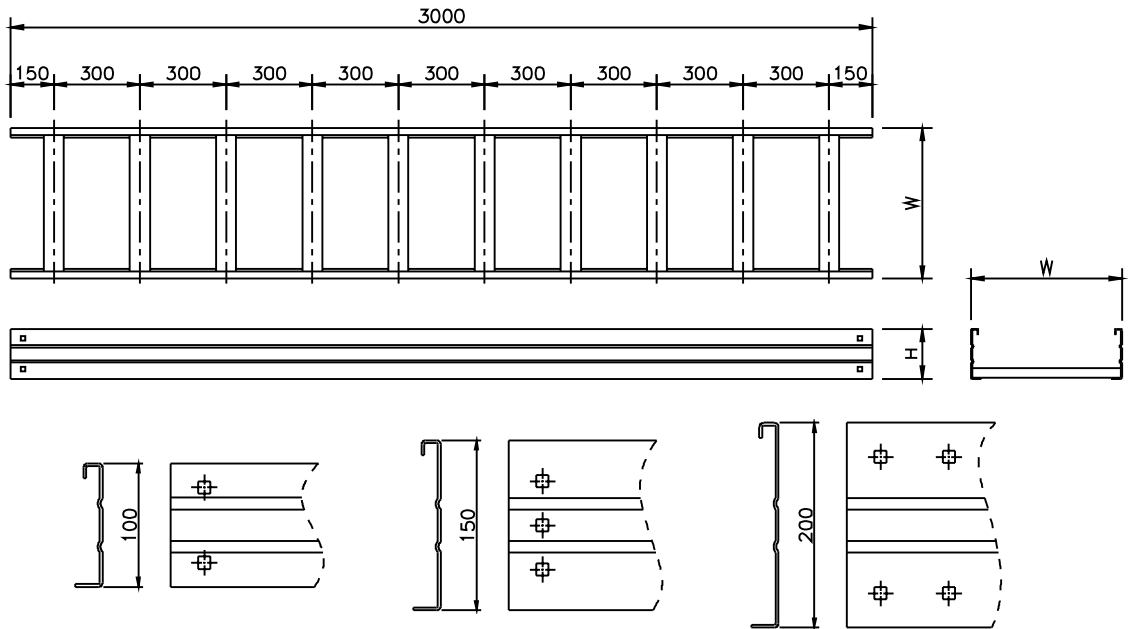
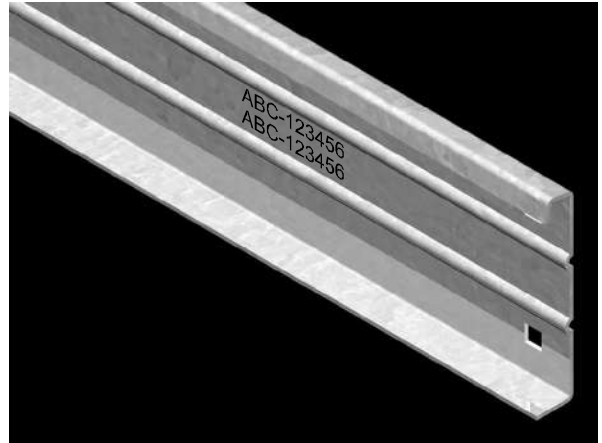
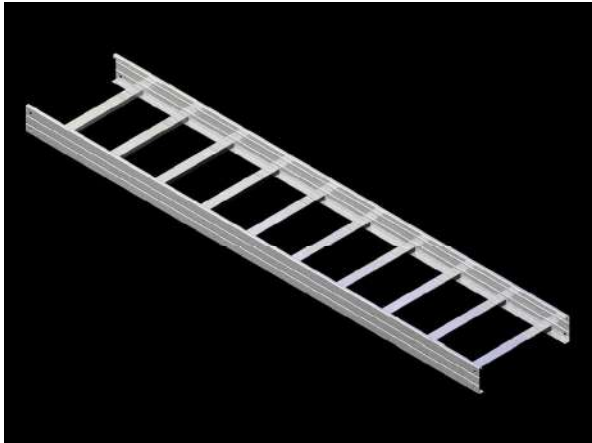

單位:mm

邊槽高度 100mm			邊槽高度 150mm			邊槽高度 200mm		
型號	線槽寬度	支撐跨距2M	型號	線槽寬度	支撐跨距2M	型號	線槽寬度	支撐跨距2M
CAT.NO	W	荷重kg/m	CAT.NO	W	荷重kg/m	CAT.NO	W	荷重kg/m
SLC1SH	100	197	SLE1SH	100	364	SLF1SH	100	571
SLC2SH	200	197	SLE2SH	200	364	SLF2SH	200	571
SLC3SH	300	197	SLE3SH	300	364	SLF3SH	300	571
SLC4SH	400	197	SLE4SH	400	364	SLF4SH	400	571
SLC5SH	500	197	SLE5SH	500	346	SLF5SH	500	487
SLC6SH	600	197	SLE6SH	600	288	SLF6SH	600	405
SLC7SH	700	197	SLE7SH	700	247	SLF7SH	700	348
SLC8SH	800	190	SLE8SH	800	216	SLF8SH	800	304
SLC9SH	900	169	SLE9SH	900	192	SLF9SH	900	270
SLC0SH	1000	152	SLE0SH	1000	173	SLF0SH	1000	243

- ★其他特殊規格可接受訂購生產。
- ★型錄圖面謹供參考,詳細製作規範以送審圖面為準。
- ★本公司保留圖形,尺寸任意修改之權利。

水平 90° 彎接頭

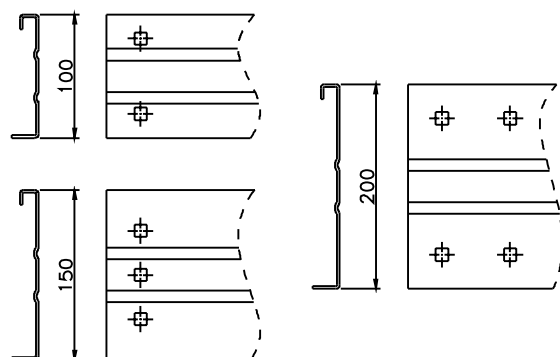
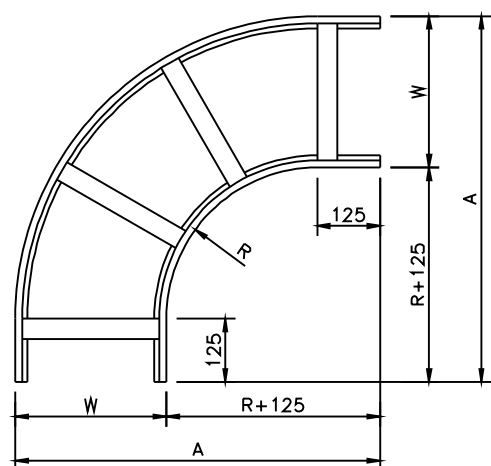
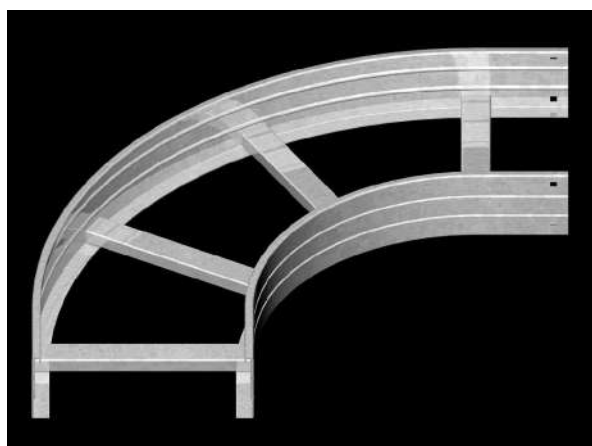

單位:mm

邊槽高度 100mm

型號 CAT.NO	寬度 W	半徑 R	總長 A
SLC1HL9H	100		525
SLC2HL9H	200		625
SLC3HL9H	300		725
SLC4HL9H	400	300	825
SLC5HL9H	500	(600)	925
SLC6HL9H	600	(900)	1025
SLC7HL9H	700		1125
SLC8HL9H	800		1225
SLC9HL9H	900		1325
SLC0HL9H	1000		1425

邊槽高度 150mm

型號 CAT.NO	寬度 W	半徑 R	總長 A
SLE1HL9H	100		525
SLE2HL9H	200		625
SLE3HL9H	300		725
SLE4HL9H	400	300	825
SLE5HL9H	500	(600)	925
SLE6HL9H	600	(900)	1025
SLE7HL9H	700		1125
SLE8HL9H	800		1225
SLE9HL9H	900		1325
SLE0HL9H	1000		1425

邊槽高度 200mm

型號 CAT.NO	寬度 W	半徑 R	總長 A
SLF1HL9H	100		525
SLF2HL9H	200		625
SLF3HL9H	300		725
SLF4HL9H	400	300	825
SLF5HL9H	500	(600)	925
SLF6HL9H	600	(900)	1025
SLF7HL9H	700		1125
SLF8HL9H	800		1225
SLF9HL9H	900		1325
SLF0HL9H	1000		1425

- ★其他特殊規格可接受訂購生產。
- ★型錄圖面謹供參考,詳細製作規範以送審圖面為準。
- ★本公司保留圖形,尺寸任意修改之權利。

水平 60° 彎接頭

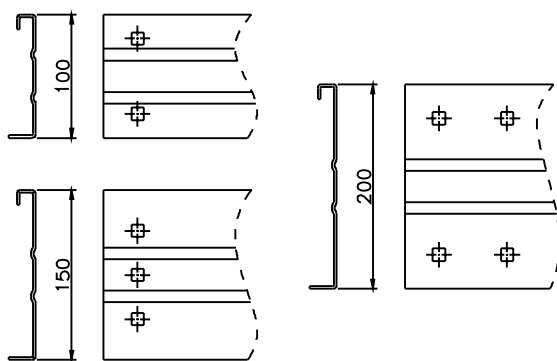
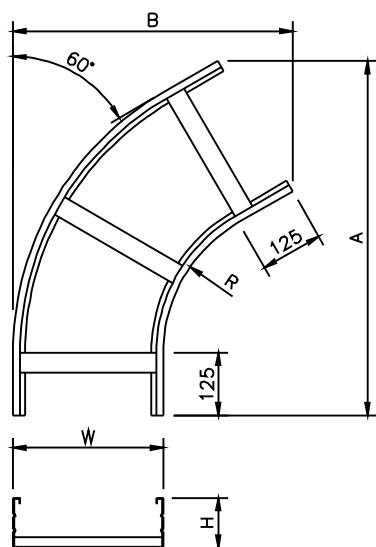

單位:mm

邊槽高度 100mm

型號 CAT.NO	寬度 W	半徑 R	總長 A	總長 B
SLC1HL6H	100		534	358
SLC2HL6H	200		621	458
SLC3HL6H	300		707	558
SLC4HL6H	400	300	794	658
SLC5HL6H	500	(600)	880	758
SLC6HL6H	600	(900)	967	858
SLC7HL6H	700		1054	958
SLC8HL6H	800		1140	1058
SLC9HL6H	900		1227	1158
SLC0HL6H	1000		1313	1258

邊槽高度 150mm

型號 CAT.NO	寬度 W	半徑 R	總長 A	總長 B
SLE1HL6H	100		534	358
SLE2HL6H	200		621	458
SLE3HL6H	300		707	558
SLE4HL6H	400	300	794	658
SLE5HL6H	500	(600)	880	758
SLE6HL6H	600	(900)	967	858
SLE7HL6H	700		1054	958
SLE8HL6H	800		1140	1058
SLE9HL6H	900		1227	1158
SLE0HL6H	1000		1313	1258

邊槽高度 200mm

型號 CAT.NO	寬度 W	半徑 R	總長 A	總長 B
SLF1HL6H	100		534	358
SLF2HL6H	200		621	458
SLF3HL6H	300		707	558
SLF4HL6H	400	300	794	658
SLF5HL6H	500	(600)	880	758
SLF6HL6H	600	(900)	967	858
SLF7HL6H	700		1054	958
SLF8HL6H	800		1140	1058
SLF9HL6H	900		1227	1158
SLF0HL6H	1000		1313	1258

- ★其他特殊規格可接受訂購生產。
- ★型錄圖面謹供參考,詳細製作規範以送審圖面為準。
- ★本公司保留圖形,尺寸任意修改之權利。

水平 45° 彎接頭



單位:mm

邊槽高度 100mm

型號 CAT.NO	寬度 W	半徑 R	總長 A	總長 B
SLC1HL4H	100		496	276
SLC2HL4H	200		567	376
SLC3HL4H	300		638	476
SLC4HL4H	400	300	708	576
SLC5HL4H	500	(600)	779	676
SLC6HL4H	600	(900)	850	776
SLC7HL4H	700		920	876
SLC8HL4H	800		991	976
SLC9HL4H	900		1062	1076
SLC0HL4H	1000		1133	1176

邊槽高度 150mm

型號 CAT.NO	寬度 W	半徑 R	總長 A	總長 B
SLE1HL4H	100		496	276
SLE2HL4H	200		567	376
SLE3HL4H	300		638	476
SLE4HL4H	400	300	708	576
SLE5HL4H	500	(600)	779	676
SLE6HL4H	600	(900)	850	776
SLE7HL4H	700		920	876
SLE8HL4H	800		991	976
SLE9HL4H	900		1062	1076
SLE0HL4H	1000		1133	1176

邊槽高度 200mm

型號 CAT.NO	寬度 W	半徑 R	總長 A	總長 B
SLF1HL4H	100		496	276
SLF2HL4H	200		567	376
SLF3HL4H	300		638	476
SLF4HL4H	400	300	708	576
SLF5HL4H	500	(600)	779	676
SLF6HL4H	600	(900)	850	776
SLF7HL4H	700		920	876
SLF8HL4H	800		991	976
SLF9HL4H	900		1062	1076
SLF0HL4H	1000		1133	1176

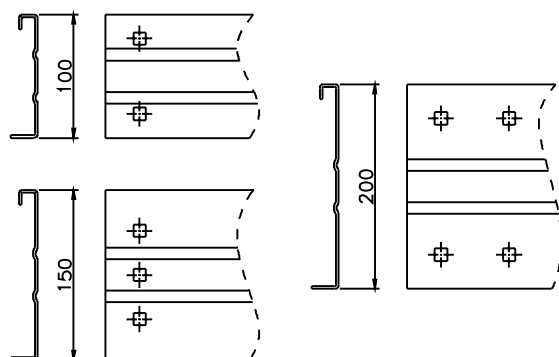
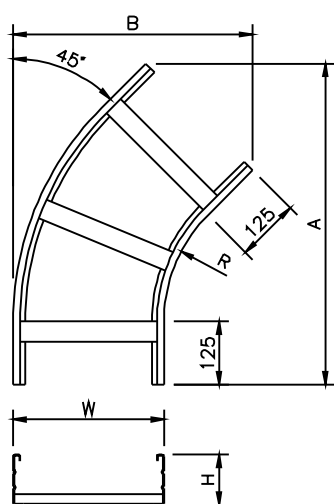

- ★其他特殊規格可接受訂購生產。
- ★型錄圖面謹供參考,詳細製作規範以送審圖面為準。
- ★本公司保留圖形,尺寸任意修改之權利。

水平 30° 彎接頭



單位:mm

邊槽高度 100mm

型號 CAT.NO	寬度 W	半徑 R	總長 A	總長 B
SLC1HL3H	100		433	203
SLC2HL3H	200		483	303
SLC3HL3H	300		533	403
SLC4HL3H	400	300	583	503
SLC5HL3H	500	(600)	633	603
SLC6HL3H	600	(900)	683	703
SLC7HL3H	700		733	803
SLC8HL3H	800		783	903
SLC9HL3H	900		833	1003
SLC0HL3H	1000		883	1103

邊槽高度 150mm

型號 CAT.NO	寬度 W	半徑 R	總長 A	總長 B
SLE1HL3H	100		433	203
SLE2HL3H	200		483	303
SLE3HL3H	300		533	403
SLE4HL3H	400	300	583	503
SLE5HL3H	500	(600)	633	603
SLE6HL3H	600	(900)	683	703
SLE7HL3H	700		733	803
SLE8HL3H	800		783	903
SLE9HL3H	900		833	1003
SLE0HL3H	1000		883	1103

邊槽高度 200mm

型號 CAT.NO	寬度 W	半徑 R	總長 A	總長 B
SLF1HL3H	100		433	203
SLF2HL3H	200		483	303
SLF3HL3H	300		533	403
SLF4HL3H	400	300	583	503
SLF5HL3H	500	(600)	633	603
SLF6HL3H	600	(900)	683	703
SLF7HL3H	700		733	803
SLF8HL3H	800		783	903
SLF9HL3H	900		833	1003
SLF0HL3H	1000		883	1103

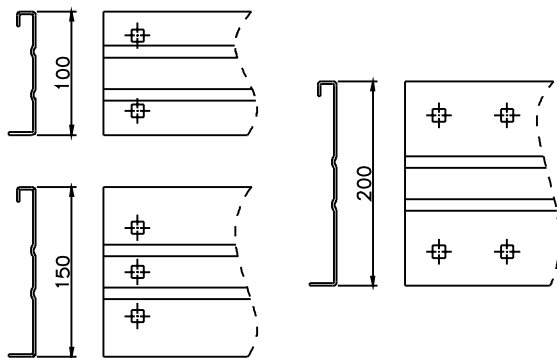
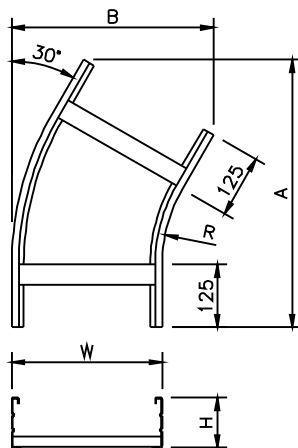

- ★其他特殊規格可接受訂購生產。
- ★型錄圖面謹供參考,詳細製作規範以送審圖面為準。
- ★本公司保留圖形,尺寸任意修改之權利。

水平 T 型彎接頭

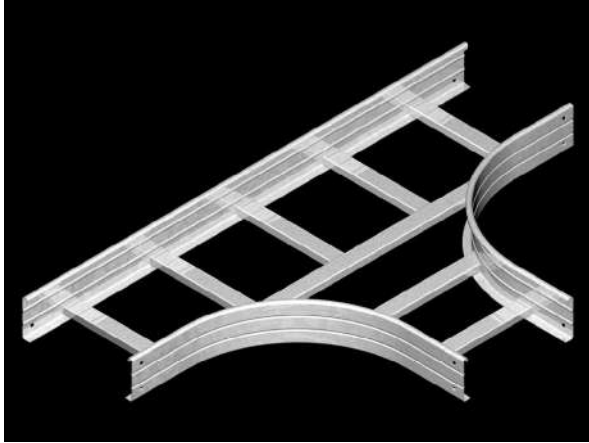

單位:mm

邊槽高度 100mm

型號 CAT.NO	寬度 W	半徑 R	總長 A	總長 B
SLC1HTH	100		525	950
SLC2HTH	200		625	1050
SLC3HTH	300		725	1150
SLC4HTH	400	300	825	1250
SLC5HTH	500	(600)	925	1350
SLC6HTH	600	(900)	1025	1450
SLC7HTH	700		1125	1550
SLC8HTH	800		1225	1650
SLC9HTH	900		1325	1750
SLC0HTH	1000		1425	1850

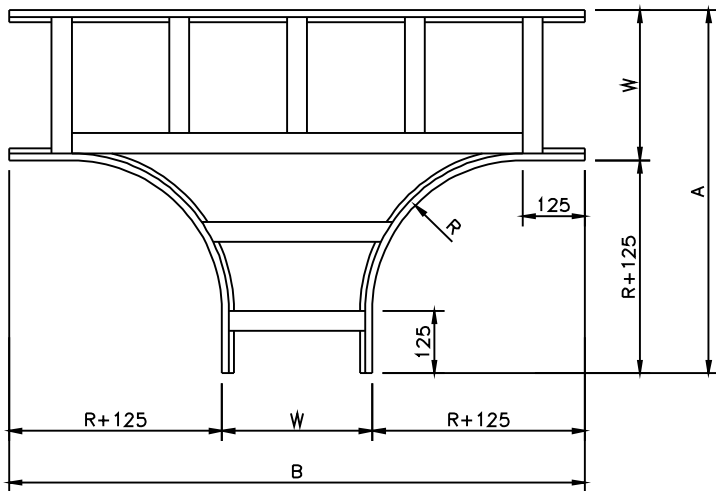

邊槽高度 150mm

型號 CAT.NO	寬度 W	半徑 R	總長 A	總長 B
SLE1HTH	100		525	950
SLE2HTH	200		625	1050
SLE3HTH	300		725	1150
SLE4HTH	400	300	825	1250
SLE5HTH	500	(600)	925	1350
SLE6HTH	600	(900)	1025	1450
SLE7HTH	700		1125	1550
SLE8HTH	800		1225	1650
SLE9HTH	900		1325	1750
SLE0HTH	1000		1425	1850

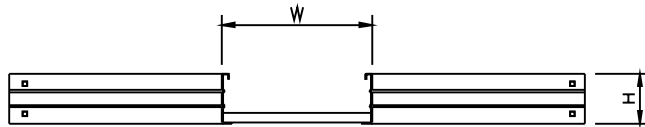

邊槽高度 200mm

型號 CAT.NO	寬度 W	半徑 R	總長 A	總長 B
SLF1HTH	100		525	950
SLF2HTH	200		625	1050
SLF3HTH	300		725	1150
SLF4HTH	400	300	825	1250
SLF5HTH	500	(600)	925	1350
SLF6HTH	600	(900)	1025	1450
SLF7HTH	700		1125	1550
SLF8HTH	800		1225	1650
SLF9HTH	900		1325	1750
SLF0HTH	1000		1425	1850

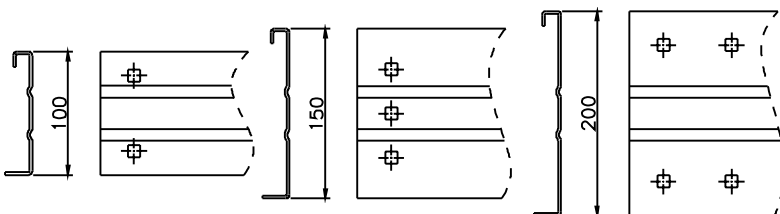

- ★其他特殊規格可接受訂購生產。
- ★型錄圖面謹供參考,詳細製作規範以送審圖面為準。
- ★本公司保留圖形,尺寸任意修改之權利。

水平 X 型彎接頭

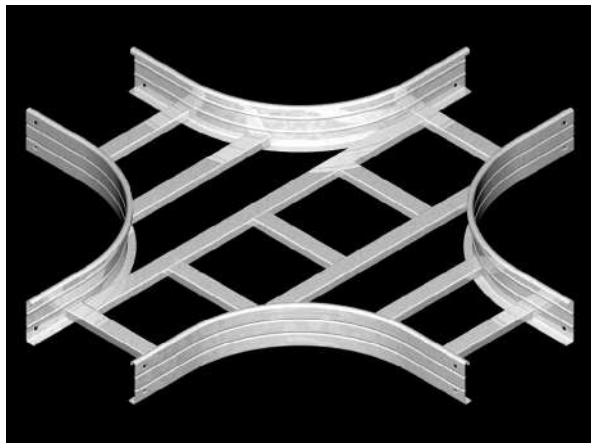

單位:mm

邊槽高度 100mm

型號 CAT.NO	寬度 W	半徑 R	總長 A
SLC1HXH	100		950
SLC2HXH	200		1050
SLC3HXH	300		1150
SLC4HXH	400	300	1250
SLC5HXH	500	(600)	1350
SLC6HXH	600	(900)	1450
SLC7HXH	700		1550
SLC8HXH	800		1650
SLC9HXH	900		1750
SLC0HXH	1000		1850

邊槽高度 150mm

型號 CAT.NO	寬度 W	半徑 R	總長 A
SLE1HXH	100		950
SLE2HXH	200		1050
SLE3HXH	300		1150
SLE4HXH	400	300	1250
SLE5HXH	500	(600)	1350
SLE6HXH	600	(900)	1450
SLE7HXH	700		1550
SLE8HXH	800		1650
SLE9HXH	900		1750
SLE0HXH	1000		1850

邊槽高度 200mm

型號 CAT.NO	寬度 W	半徑 R	總長 A
SLF1HXH	100		950
SLF2HXH	200		1050
SLF3HXH	300		1150
SLF4HXH	400	300	1250
SLF5HXH	500	(600)	1350
SLF6HXH	600	(900)	1450
SLF7HXH	700		1550
SLF8HXH	800		1650
SLF9HXH	900		1750
SLF0HXH	1000		1850

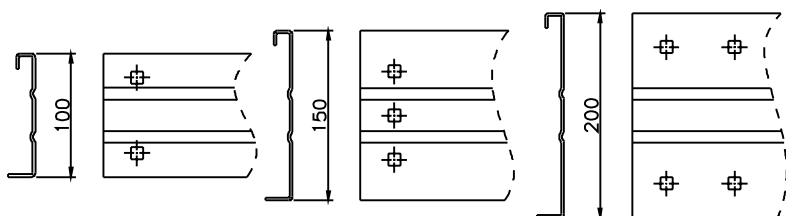
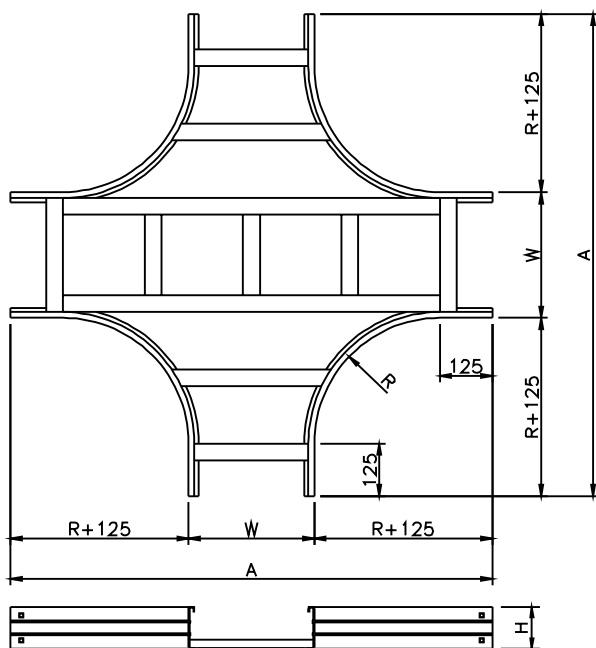

- ★其他特殊規格可接受訂購生產。
- ★型錄圖面謹供參考,詳細製作規範以送審圖面為準。
- ★本公司保留圖形,尺寸任意修改之權利。

90° 垂直上升彎接頭



單位:mm

邊槽高度 100mm

型號 CAT.NO	寬度 W	半徑 R	總長 A
SLC1IV9H	100		
SLC2IV9H	200		
SLC3IV9H	300		
SLC4IV9H	400	300	525
SLC5IV9H	500	(600)	(825)
SLC6IV9H	600	(900)	(1125)
SLC7IV9H	700		
SLC8IV9H	800		
SLC9IV9H	900		
SLC0IV9H	1000		

邊槽高度 150mm

型號 CAT.NO	寬度 W	半徑 R	總長 A
SLE1IV9H	100		
SLE2IV9H	200		
SLE3IV9H	300		
SLE4IV9H	400	300	575
SLE5IV9H	500	(600)	(875)
SLE6IV9H	600	(900)	(1175)
SLE7IV9H	700		
SLE8IV9H	800		
SLE9IV9H	900		
SLE0IV9H	1000		

邊槽高度 200mm

型號 CAT.NO	寬度 W	半徑 R	總長 A
SLF1IV9H	100		
SLF2IV9H	200		
SLF3IV9H	300		
SLF4IV9H	400	300	625
SLF5IV9H	500	(600)	(925)
SLF6IV9H	600	(900)	(1225)
SLF7IV9H	700		
SLF8IV9H	800		
SLF9IV9H	900		
SLF0IV9H	1000		

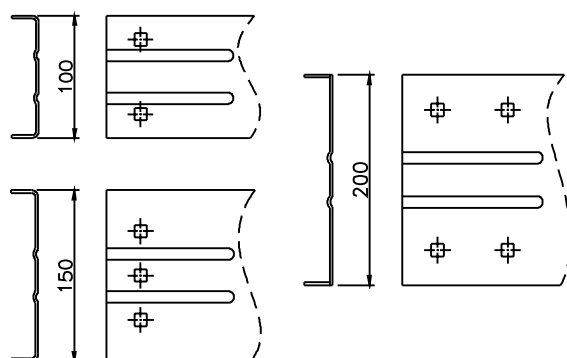
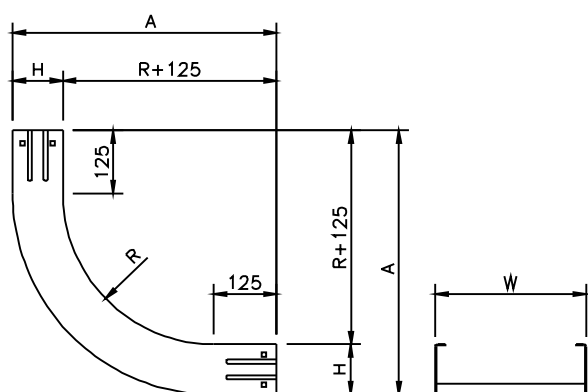

- ★其他特殊規格可接受訂購生產。
- ★型錄圖面謹供參考,詳細製作規範以送審圖面為準。
- ★本公司保留圖形,尺寸任意修改之權利。

60° 垂直上升彎接頭



單位:mm

邊槽高度 100mm

型號 CAT.NO	寬度 W	半徑 R	總長 A	總長 B
SLC1IV6H	100			
SLC2IV6H	200			
SLC3IV6H	300			
SLC4IV6H	400	300	358	534
SLC5IV6H	500	(600)	(508)	(794)
SLC6IV6H	600	(900)	(658)	(1054)
SLC7IV6H	700			
SLC8IV6H	800			
SLC9IV6H	900			
SLC0IV6H	1000			

邊槽高度 150mm

型號 CAT.NO	寬度 W	半徑 R	總長 A	總長 B
SLE1IV6H	100			
SLE2IV6H	200			
SLE3IV6H	300			
SLE4IV6H	400	300	408	577
SLE5IV6H	500	(600)	(558)	(837)
SLE6IV6H	600	(900)	(708)	(1097)
SLE7IV6H	700			
SLE8IV6H	800			
SLE9IV6H	900			
SLE0IV6H	1000			

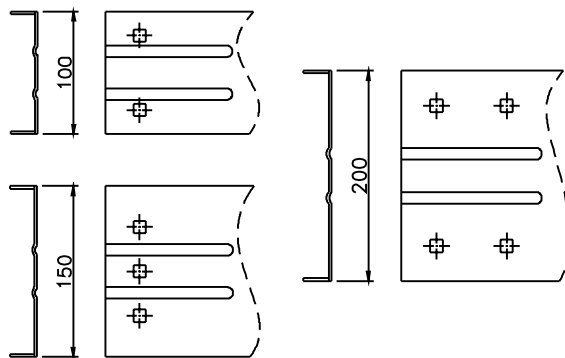
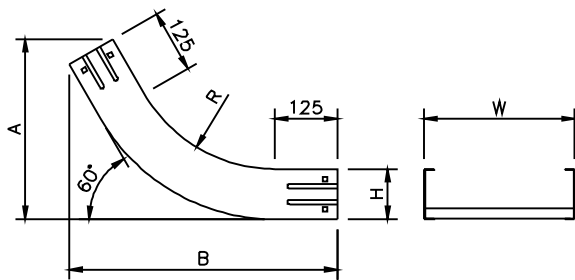

邊槽高度 200mm

型號 CAT.NO	寬度 W	半徑 R	總長 A	總長 B
SLF1IV6H	100			
SLF2IV6H	200			
SLF3IV6H	300			
SLF4IV6H	400	300	458	621
SLF5IV6H	500	(600)	(608)	(880)
SLF6IV6H	600	(900)	(758)	(1140)
SLF7IV6H	700			
SLF8IV6H	800			
SLF9IV6H	900			
SLF0IV6H	1000			

- ★其他特殊規格可接受訂購生產。
- ★型錄圖面謹供參考,詳細製作規範以送審圖面為準。
- ★本公司保留圖形,尺寸任意修改之權利。

45° 垂直上升彎接頭



單位:mm

邊槽高度 100mm

型號 CAT.NO	寬度 W	半徑 R	總長 A	總長 B
SLC1IV4H	100			
SLC2IV4H	200			
SLC3IV4H	300			
SLC4IV4H	400	300	276	496
SLC5IV4H	500	(600)	(364)	(708)
SLC6IV4H	600	(900)	(452)	(920)
SLC7IV4H	700			
SLC8IV4H	800			
SLC9IV4H	900			
SLC0IV4H	1000			

邊槽高度 150mm

型號 CAT.NO	寬度 W	半徑 R	總長 A	總長 B
SLE1IV4H	100			
SLE2IV4H	200			
SLE3IV4H	300			
SLE4IV4H	400	300	326	532
SLE5IV4H	500	(600)	(414)	(744)
SLE6IV4H	600	(900)	(502)	(956)
SLE7IV4H	700			
SLE8IV4H	800			
SLE9IV4H	900			
SLE0IV4H	1000			

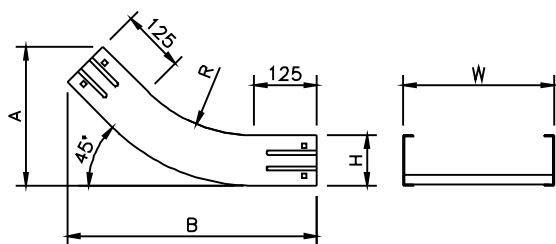

邊槽高度 200mm

型號 CAT.NO	寬度 W	半徑 R	總長 A	總長 B
SLF1IV4H	100			
SLF2IV4H	200			
SLF3IV4H	300			
SLF4IV4H	400	300	376	567
SLF5IV4H	500	(600)	(464)	(779)
SLF6IV4H	600	(900)	(552)	(991)
SLF7IV4H	700			
SLF8IV4H	800			
SLF9IV4H	900			
SLF0IV4H	1000			

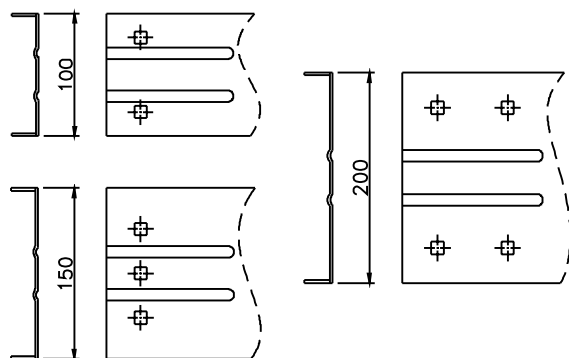

- ★其他特殊規格可接受訂購生產。
- ★型錄圖面謹供參考,詳細製作規範以送審圖面為準。
- ★本公司保留圖形,尺寸任意修改之權利。

30° 垂直上升彎接頭

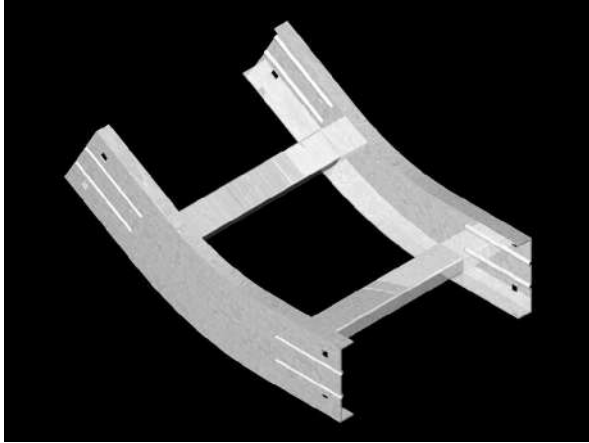

單位:mm

邊槽高度 100mm

型號 CAT.NO	寬度 W	半徑 R	總長 A	總長 B
SLC1IV3H	100			
SLC2IV3H	200			
SLC3IV3H	300			
SLC4IV3H	400	300	223	508
SLC5IV3H	500	(600)	(243)	(583)
SLC6IV3H	600	(900)	(283)	(733)
SLC7IV3H	700			
SLC8IV3H	800			
SLC9IV3H	900			
SLC0IV3H	1000			

邊槽高度 150mm

型號 CAT.NO	寬度 W	半徑 R	總長 A	總長 B
SLE1IV3H	100			
SLE2IV3H	200			
SLE3IV3H	300			
SLE4IV3H	400	300	273	533
SLE5IV3H	500	(600)	(293)	(608)
SLE6IV3H	600	(900)	(333)	(758)
SLE7IV3H	700			
SLE8IV3H	800			
SLE9IV3H	900			
SLE0IV3H	1000			

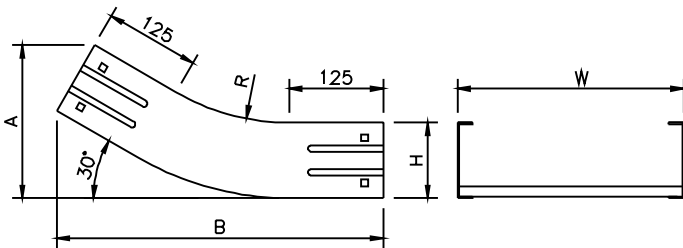

邊槽高度 200mm

型號 CAT.NO	寬度 W	半徑 R	總長 A	總長 B
SLF1IV3H	100			
SLF2IV3H	200			
SLF3IV3H	300			
SLF4IV3H	400	300	323	558
SLF5IV3H	500	(600)	(343)	(633)
SLF6IV3H	600	(900)	(383)	(783)
SLF7IV3H	700			
SLF8IV3H	800			
SLF9IV3H	900			
SLF0IV3H	1000			

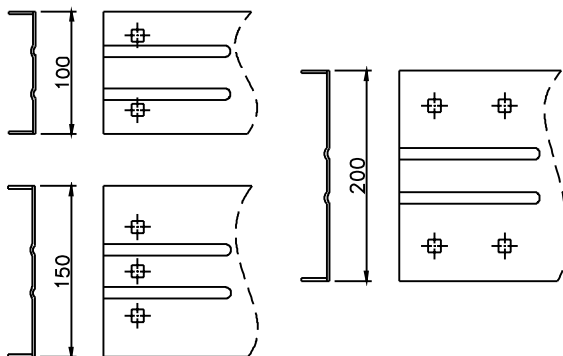

- ★其他特殊規格可接受訂購生產。
- ★型錄圖面謹供參考,詳細製作規範以送審圖面為準。
- ★本公司保留圖形,尺寸任意修改之權利。

90° 垂直下降彎接頭



單位:mm

邊槽高度 100mm

型號 CAT.NO	寬度 W	半徑 R	總長 A
SLC10V9H	100		
SLC20V9H	200		
SLC30V9H	300		
SLC40V9H	400	300	525
SLC50V9H	500	(600)	(825)
SLC60V9H	600	(900)	(1125)
SLC70V9H	700		
SLC80V9H	800		
SLC90V9H	900		
SLC00V9H	1000		

邊槽高度 150mm

型號 CAT.NO	寬度 W	半徑 R	總長 A
SLE10V9H	100		
SLE20V9H	200		
SLE30V9H	300		
SLE40V9H	400	300	575
SLE50V9H	500	(600)	(875)
SLE60V9H	600	(900)	(1175)
SLE70V9H	700		
SLE80V9H	800		
SLE90V9H	900		
SLE00V9H	1000		

邊槽高度 200mm

型號 CAT.NO	寬度 W	半徑 R	總長 A
SLF10V9H	100		
SLF20V9H	200		
SLF30V9H	300		
SLF40V9H	400	300	625
SLF50V9H	500	(600)	(925)
SLF60V9H	600	(900)	(1225)
SLF70V9H	700		
SLF80V9H	800		
SLF90V9H	900		
SLF00V9H	1000		

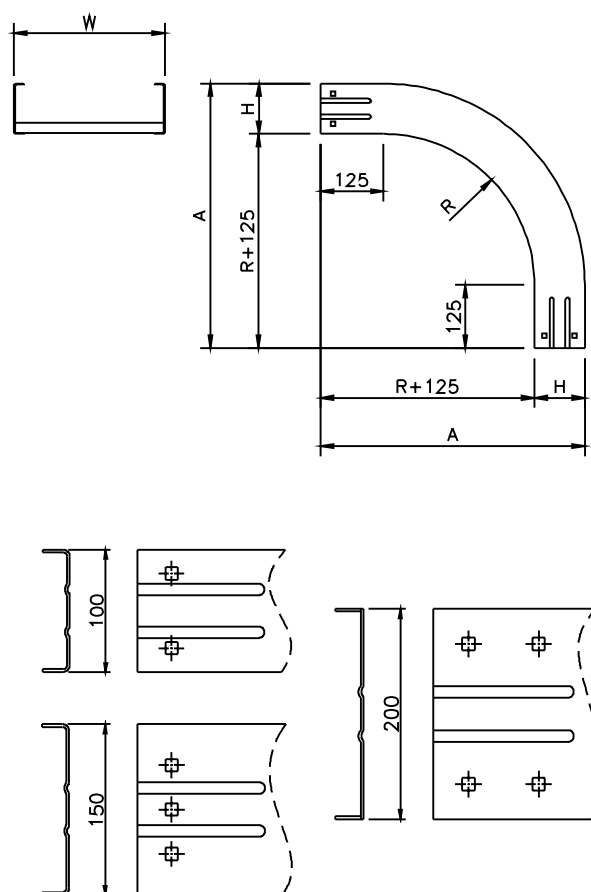

- ★其他特殊規格可接受訂購生產。
- ★型錄圖面謹供參考,詳細製作規範以送審圖面為準。
- ★本公司保留圖形,尺寸任意修改之權利。

60° 垂直下降彎接頭

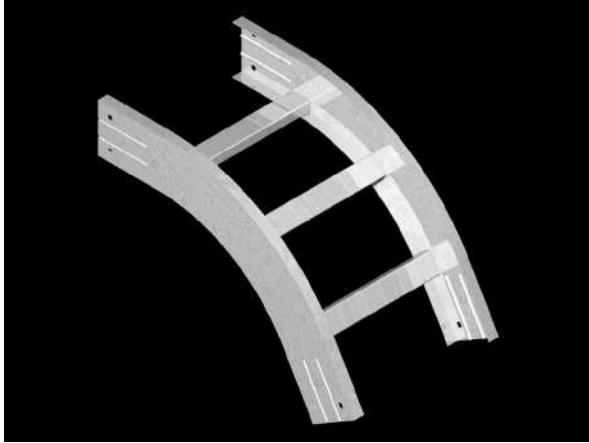

單位:mm

邊槽高度 100mm

型號 CAT.NO	寬度 W	半徑 R	總長 A	總長 B
SLC10V6H	100			
SLC20V6H	200			
SLC30V6H	300			
SLC40V6H	400	300	358	534
SLC50V6H	500	(600)	(508)	(794)
SLC60V6H	600	(900)	(658)	(1054)
SLC70V6H	700			
SLC80V6H	800			
SLC90V6H	900			
SLC00V6H	1000			

邊槽高度 150mm

型號 CAT.NO	寬度 W	半徑 R	總長 A	總長 B
SLE10V6H	100			
SLE20V6H	200			
SLE30V6H	300			
SLE40V6H	400	300	408	577
SLE50V6H	500	(600)	(558)	(837)
SLE60V6H	600	(900)	(708)	(1097)
SLE70V6H	700			
SLE80V6H	800			
SLE90V6H	900			
SLE00V6H	1000			

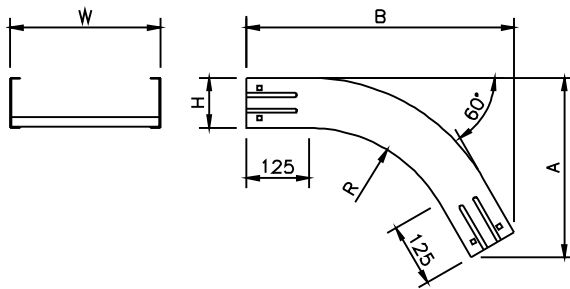

邊槽高度 200mm

型號 CAT.NO	寬度 W	半徑 R	總長 A	總長 B
SLF10V6H	100			
SLF20V6H	200			
SLF30V6H	300			
SLF40V6H	400	300	458	621
SLF50V6H	500	(600)	(608)	(880)
SLF60V6H	600	(900)	(758)	(1140)
SLF70V6H	700			
SLF80V6H	800			
SLF90V6H	900			
SLF00V6H	1000			

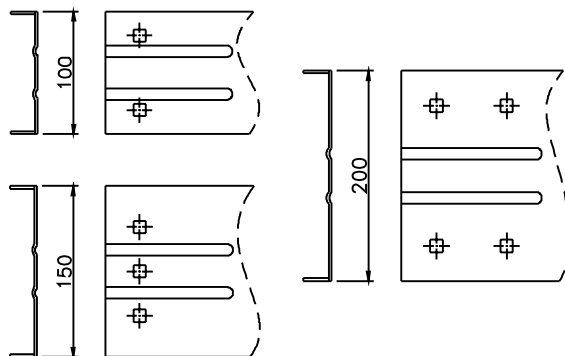

- ★其他特殊規格可接受訂購生產。
- ★型錄圖面謹供參考,詳細製作規範以送審圖面為準。
- ★本公司保留圖形,尺寸任意修改之權利。

45° 垂直下降彎接頭

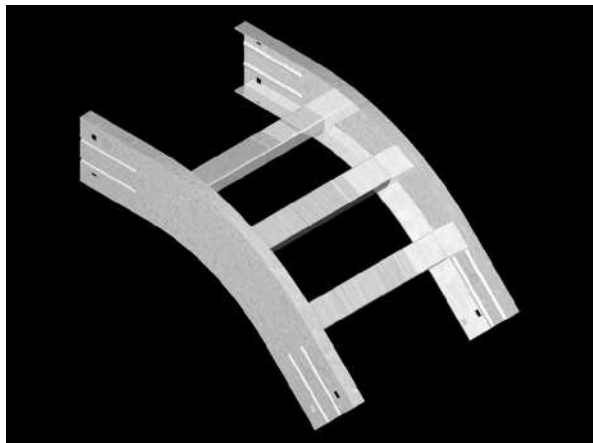

單位:mm

邊槽高度 100mm

型號 CAT.NO	寬度 W	半徑 R	總長 A	總長 B
SLC10V4H	100			
SLC20V4H	200			
SLC30V4H	300			
SLC40V4H	400	300	276	496
SLC50V4H	500	(600)	(364)	(708)
SLC60V4H	600	(900)	(452)	(920)
SLC70V4H	700			
SLC80V4H	800			
SLC90V4H	900			
SLC00V4H	1000			

邊槽高度 150mm

型號 CAT.NO	寬度 W	半徑 R	總長 A	總長 B
SLE10V4H	100			
SLE20V4H	200			
SLE30V4H	300			
SLE40V4H	400	300	326	532
SLE50V4H	500	(600)	(414)	(744)
SLE60V4H	600	(900)	(502)	(956)
SLE70V4H	700			
SLE80V4H	800			
SLE90V4H	900			
SLE00V4H	1000			

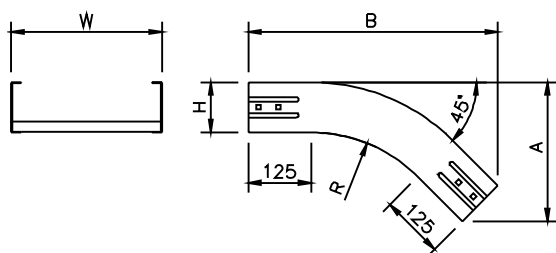

邊槽高度 200mm

型號 CAT.NO	寬度 W	半徑 R	總長 A	總長 B
SLF10V4H	100			
SLF20V4H	200			
SLF30V4H	300			
SLF40V4H	400	300	376	567
SLF50V4H	500	(600)	(464)	(779)
SLF60V4H	600	(900)	(552)	(991)
SLF70V4H	700			
SLF80V4H	800			
SLF90V4H	900			
SLF00V4H	1000			

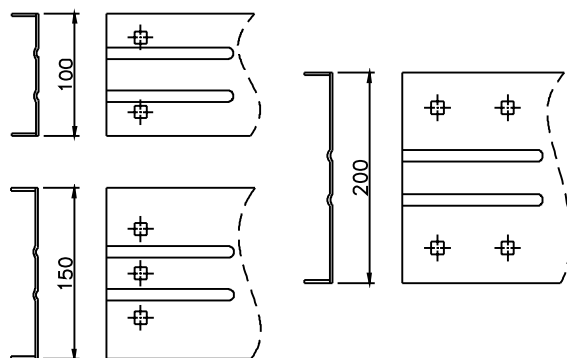

- ★其他特殊規格可接受訂購生產。
- ★型錄圖面謹供參考,詳細製作規範以送審圖面為準。
- ★本公司保留圖形,尺寸任意修改之權利。

30° 垂直下降彎接頭

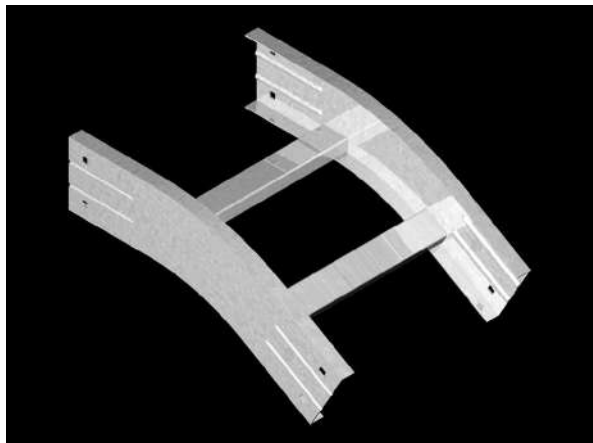

單位:mm

邊槽高度 100mm

型號 CAT.NO	寬度 W	半徑 R	總長 A	總長 B
SLC10V3H	100			
SLC20V3H	200			
SLC30V3H	300			
SLC40V3H	400	300	223	508
SLC50V3H	500	(600)	(243)	(583)
SLC60V3H	600	(900)	(283)	(733)
SLC70V3H	700			
SLC80V3H	800			
SLC90V3H	900			
SLC00V3H	1000			

邊槽高度 150mm

型號 CAT.NO	寬度 W	半徑 R	總長 A	總長 B
SLE10V3H	100			
SLE20V3H	200			
SLE30V3H	300			
SLE40V3H	400	300	273	533
SLE50V3H	500	(600)	(293)	(608)
SLE60V3H	600	(900)	(333)	(758)
SLE70V3H	700			
SLE80V3H	800			
SLE90V3H	900			
SLE00V3H	1000			

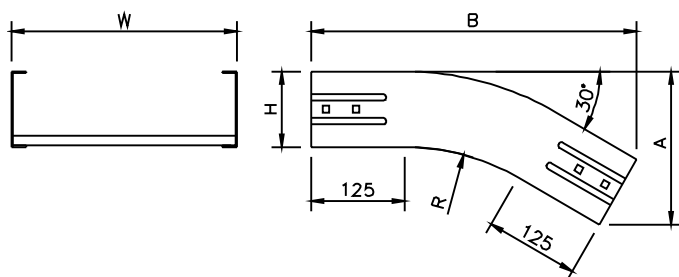

邊槽高度 200mm

型號 CAT.NO	寬度 W	半徑 R	總長 A	總長 B
SLF10V3H	100			
SLF20V3H	200			
SLF30V3H	300			
SLF40V3H	400	300	323	558
SLF50V3H	500	(600)	(343)	(633)
SLF60V3H	600	(900)	(383)	(783)
SLF70V3H	700			
SLF80V3H	800			
SLF90V3H	900			
SLF00V3H	1000			

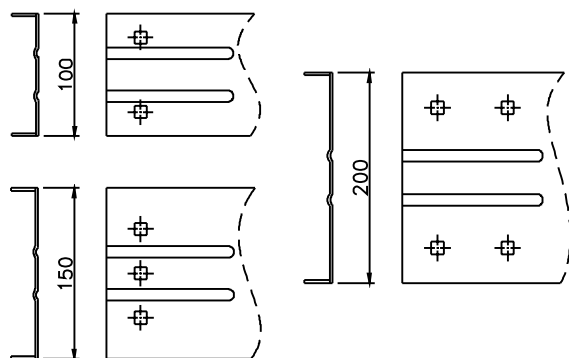

- ★其他特殊規格可接受訂購生產。
- ★型錄圖面謹供參考,詳細製作規範以送審圖面為準。
- ★本公司保留圖形,尺寸任意修改之權利。

垂直 T 型下降彎接頭

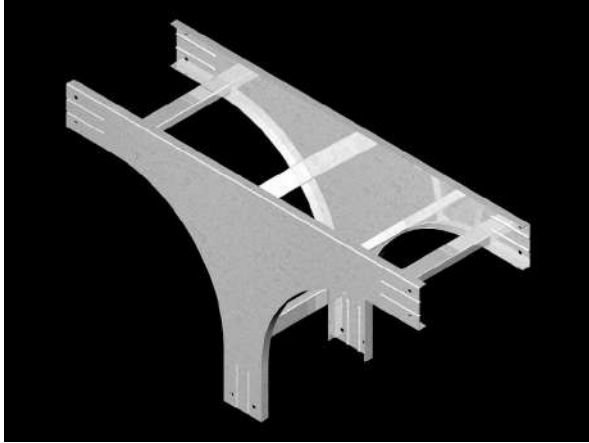

單位:mm

邊槽高度 100mm

型號 CAT.NO	寬度 W	半徑 R	總長 A	總長 B
SLC10VTH	100			
SLC20VTH	200			
SLC30VTH	300			
SLC40VTH	400	300	950	525
SLC50VTH	500	(600)	(1550)	(825)
SLC60VTH	600	(900)	(2150)	(1125)
SLC70VTH	700			
SLC80VTH	800			
SLC90VTH	900			
SLC00VTH	1000			

邊槽高度 150mm

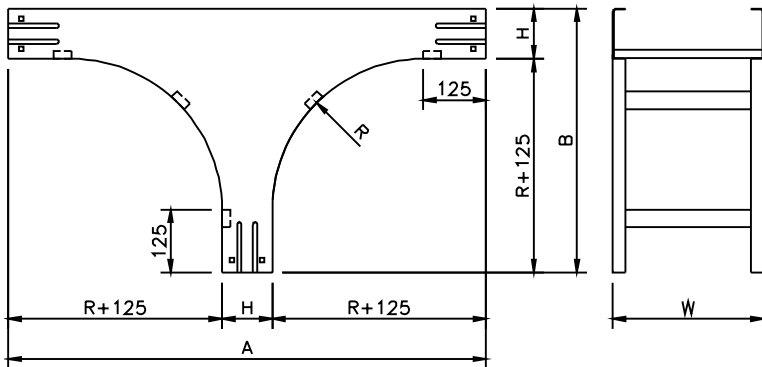

型號 CAT.NO	寬度 W	半徑 R	總長 A	總長 B
SLE10VTH	100			
SLE20VTH	200			
SLE30VTH	300			
SLE40VTH	400	300	1000	575
SLE50VTH	500	(600)	(1600)	(875)
SLE60VTH	600	(900)	(2200)	(1175)
SLE70VTH	700			
SLE80VTH	800			
SLE90VTH	900			
SLE00VTH	1000			

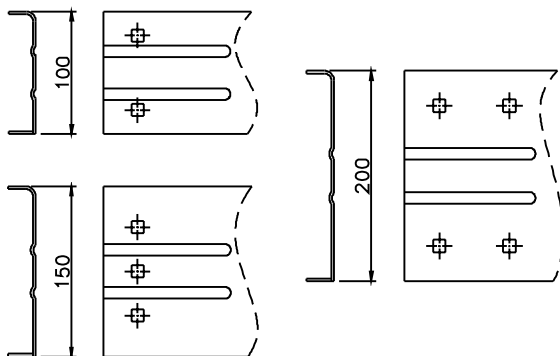

邊槽高度 200mm

型號 CAT.NO	寬度 W	半徑 R	總長 A	總長 B
SLF10VTH	100			
SLF20VTH	200			
SLF30VTH	300			
SLF40VTH	400	300	1050	625
SLF50VTH	500	(600)	(1650)	(925)
SLF60VTH	600	(900)	(2250)	(1225)
SLF70VTH	700			
SLF80VTH	800			
SLF90VTH	900			
SLF00VTH	1000			

- ★其他特殊規格可接受訂購生產。
- ★型錄圖面謹供參考,詳細製作規範以送審圖面為準。
- ★本公司保留圖形,尺寸任意修改之權利。

垂直 T 型上升彎接頭

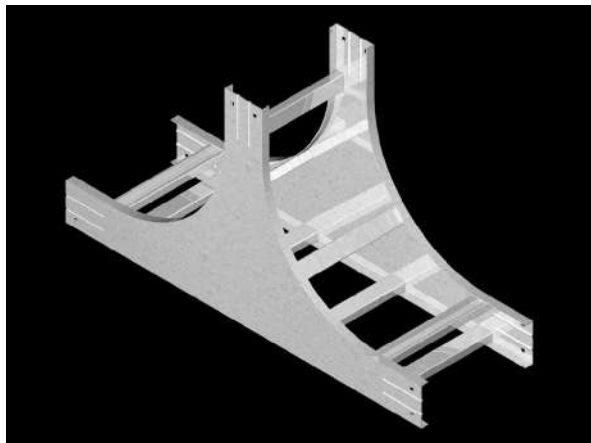

單位:mm

邊槽高度 100mm

型號 CAT.NO	寬度 W	半徑 R	總長 A	總長 B
SLC1IVTH	100			
SLC2IVTH	200			
SLC3IVTH	300			
SLC4IVTH	400	300	950	525
SLC5IVTH	500	(600)	(1550)	(825)
SLC6IVTH	600	(900)	(2150)	(1125)
SLC7IVTH	700			
SLC8IVTH	800			
SLC9IVTH	900			
SLC0IVTH	1000			

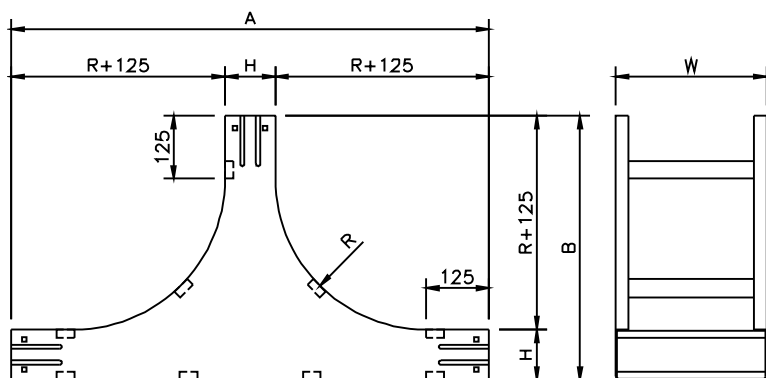

邊槽高度 150mm

型號 CAT.NO	寬度 W	半徑 R	總長 A	總長 B
SLE1IVTH	100			
SLE2IVTH	200			
SLE3IVTH	300			
SLE4IVTH	400	300	1000	575
SLE5IVTH	500	(600)	(1600)	(875)
SLE6IVTH	600	(900)	(2200)	(1175)
SLE7IVTH	700			
SLE8IVTH	800			
SLE9IVTH	900			
SLE0IVTH	1000			

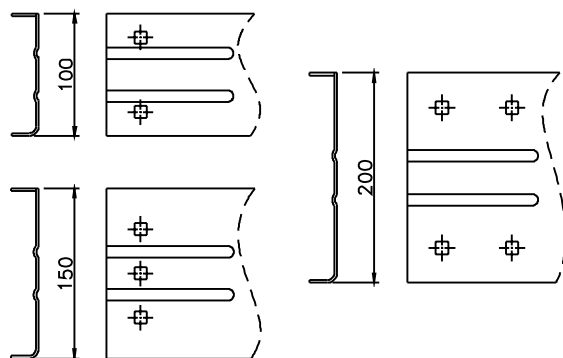

邊槽高度 200mm

型號 CAT.NO	寬度 W	半徑 R	總長 A	總長 B
SLF1IVTH	100			
SLF2IVTH	200			
SLF3IVTH	300			
SLF4IVTH	400	300	1050	625
SLF5IVTH	500	(600)	(1650)	(925)
SLF6IVTH	600	(900)	(2250)	(1225)
SLF7IVTH	700			
SLF8IVTH	800			
SLF9IVTH	900			
SLF0IVTH	1000			

- ★其他特殊規格可接受訂購生產。
- ★型錄圖面謹供參考,詳細製作規範以送審圖面為準。
- ★本公司保留圖形,尺寸任意修改之權利。

中心型異徑接頭

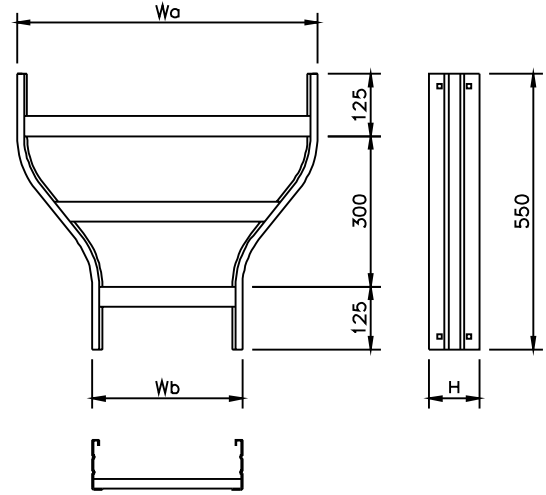
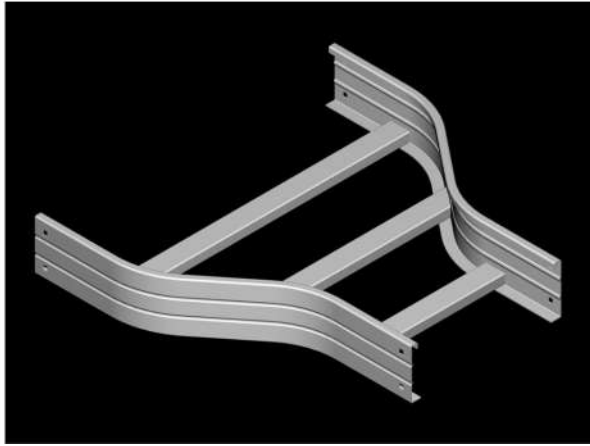

單位:mm

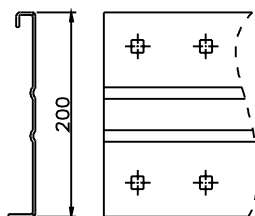
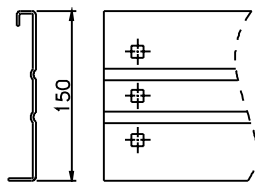
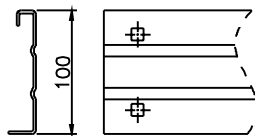

CAT.NO Wa-Wb	H	邊槽高度		
		100H	150H	200H
200-100		SLC21RCH	SLE21RCH	SLF21RCH
300-200		SLC32RCH	SLE32RCH	SLF32RCH
400-200		SLC42RCH	SLE42RCH	SLF42RCH
400-300		SLC43RCH	SLE43RCH	SLF43RCH
500-200		SLC52RCH	SLE52RCH	SLF52RCH
500-300		SLC53RCH	SLE53RCH	SLF53RCH
500-400		SLC54RCH	SLE54RCH	SLF54RCH
600-200		SLC62RCH	SLE62RCH	SLF62RCH
600-300		SLC63RCH	SLE63RCH	SLF63RCH
600-400		SLC64RCH	SLE64RCH	SLF64RCH
600-500		SLC65RCH	SLE65RCH	SLF65RCH
700-300		SLC73RCH	SLE73RCH	SLF73RCH
700-400		SLC74RCH	SLE74RCH	SLF74RCH
700-500		SLC75RCH	SLE75RCH	SLF75RCH
700-600		SLC76RCH	SLE76RCH	SLF76RCH
800-300		SLC83RCH	SLE83RCH	SLF83RCH
800-400		SLC84RCH	SLE84RCH	SLF84RCH
800-500		SLC85RCH	SLE85RCH	SLF85RCH
800-600		SLC86RCH	SLE86RCH	SLF86RCH
800-700		SLC87RCH	SLE87RCH	SLF87RCH
900-300		SLC93RCH	SLE93RCH	SLF93RCH
900-400		SLC94RCH	SLE94RCH	SLF94RCH
900-500		SLC95RCH	SLE95RCH	SLF95RCH
900-600		SLC96RCH	SLE96RCH	SLF96RCH
900-700		SLC97RCH	SLE97RCH	SLF97RCH
900-800		SLC98RCH	SLE98RCH	SLF98RCH
1000-300		SLC03RCH	SLE03RCH	SLF03RCH
1000-400		SLC04RCH	SLE04RCH	SLF04RCH
1000-500		SLC05RCH	SLE05RCH	SLF05RCH
1000-600		SLC06RCH	SLE06RCH	SLF06RCH
1000-700		SLC07RCH	SLE07RCH	SLF07RCH
1000-800		SLC08RCH	SLE08RCH	SLF08RCH
1000-900		SLC09RCH	SLE09RCH	SLF09RCH

- ★其他特殊規格可接受訂購生產。
- ★型錄圖面謹供參考,詳細製作規範以送審圖面為準。
- ★本公司保留圖形,尺寸任意修改之權利。

左縮型異徑接頭

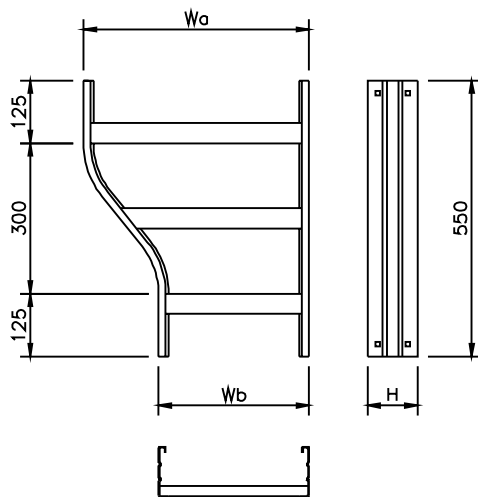
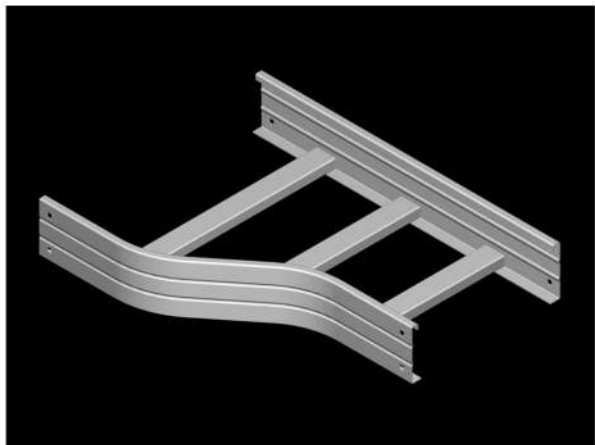

單位:mm

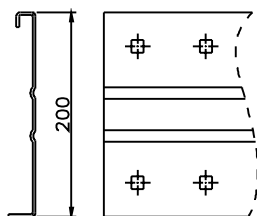
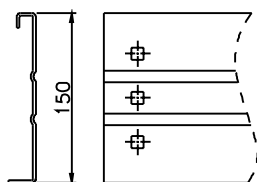
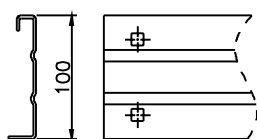

CAT.NO Wa-Wb	H	邊槽高度	邊槽高度	邊槽高度
		100H	150H	200H
200-100		SLC21RLH	SLE21RLH	SLF21RLH
300-200		SLC32RLH	SLE32RLH	SLF32RLH
400-200		SLC42RLH	SLE42RLH	SLF42RLH
400-300		SLC43RLH	SLE43RLH	SLF43RLH
500-200		SLC52RLH	SLE52RLH	SLF52RLH
500-300		SLC53RLH	SLE53RLH	SLF53RLH
500-400		SLC54RLH	SLE54RLH	SLF54RLH
600-200		SLC62RLH	SLE62RLH	SLF62RLH
600-300		SLC63RLH	SLE63RLH	SLF63RLH
600-400		SLC64RLH	SLE64RLH	SLF64RLH
600-500		SLC65RLH	SLE65RLH	SLF65RLH
700-300		SLC73RLH	SLE73RLH	SLF73RLH
700-400		SLC74RLH	SLE74RLH	SLF74RLH
700-500		SLC75RLH	SLE75RLH	SLF75RLH
700-600		SLC76RLH	SLE76RLH	SLF76RLH
800-300		SLC83RLH	SLE83RLH	SLF83RLH
800-400		SLC84RLH	SLE84RLH	SLF84RLH
800-500		SLC85RLH	SLE85RLH	SLF85RLH
800-600		SLC86RLH	SLE86RLH	SLF86RLH
800-700		SLC87RLH	SLE87RLH	SLF87RLH
900-300		SLC93RLH	SLE93RLH	SLF93RLH
900-400		SLC94RLH	SLE94RLH	SLF94RLH
900-500		SLC95RLH	SLE95RLH	SLF95RLH
900-600		SLC96RLH	SLE96RLH	SLF96RLH
900-700		SLC97RLH	SLE97RLH	SLF97RLH
900-800		SLC98RLH	SLE98RLH	SLF98RLH
1000-300		SLC03RLH	SLE03RLH	SLF03RLH
1000-400		SLC04RLH	SLE04RLH	SLF04RLH
1000-500		SLC05RLH	SLE05RLH	SLF05RLH
1000-600		SLC06RLH	SLE06RLH	SLF06RLH
1000-700		SLC07RLH	SLE07RLH	SLF07RLH
1000-800		SLC08RLH	SLE08RLH	SLF08RLH
1000-900		SLC09RLH	SLE09RLH	SLF09RLH

- ★其他特殊規格可接受訂購生產。
- ★型錄圖面謹供參考,詳細製作規範以送審圖面為準。
- ★本公司保留圖形,尺寸任意修改之權利。

右縮型異徑接頭

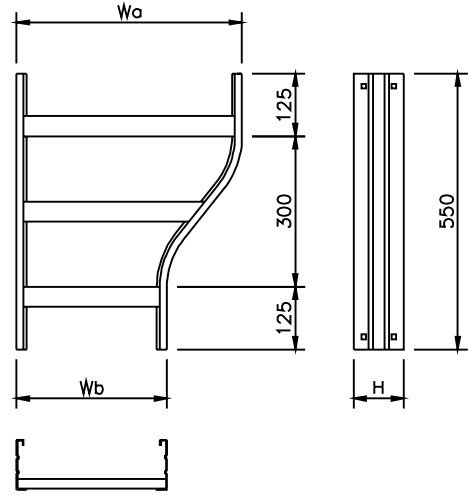
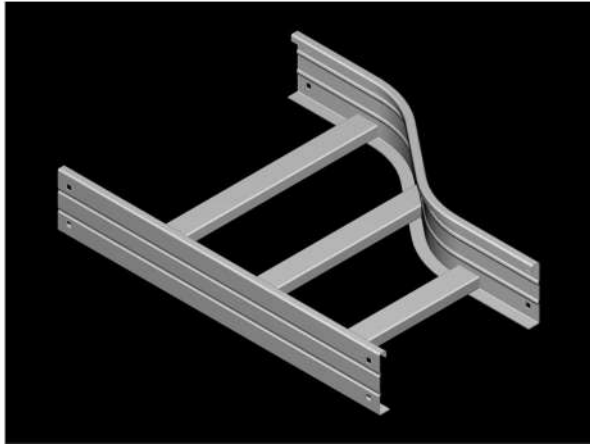

單位:mm

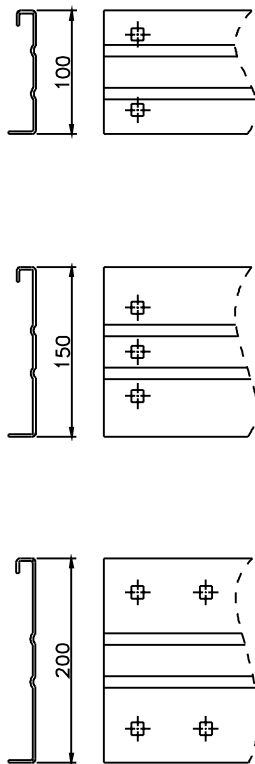

CAT.NO Wa-Wb	H	邊槽高度		
		100H	150H	200H
200-100		SLC21RRH	SLE21RRH	SLF21RRH
300-200		SLC32RRH	SLE32RRH	SLF32RRH
400-200		SLC42RRH	SLE42RRH	SLF42RRH
400-300		SLC43RRH	SLE43RRH	SLF43RRH
500-200		SLC52RRH	SLE52RRH	SLF52RRH
500-300		SLC53RRH	SLE53RRH	SLF53RRH
500-400		SLC54RRH	SLE54RRH	SLF54RRH
600-200		SLC62RRH	SLE62RRH	SLF62RRH
600-300		SLC63RRH	SLE63RRH	SLF63RRH
600-400		SLC64RRH	SLE64RRH	SLF64RRH
600-500		SLC65RRH	SLE65RRH	SLF65RRH
700-300		SLC73RRH	SLE73RRH	SLF73RRH
700-400		SLC74RRH	SLE74RRH	SLF74RRH
700-500		SLC75RRH	SLE75RRH	SLF75RRH
700-600		SLC76RRH	SLE76RRH	SLF76RRH
800-300		SLC83RRH	SLE83RRH	SLF83RRH
800-400		SLC84RRH	SLE84RRH	SLF84RRH
800-500		SLC85RRH	SLE85RRH	SLF85RRH
800-600		SLC86RRH	SLE86RRH	SLF86RRH
800-700		SLC87RRH	SLE87RRH	SLF87RRH
900-300		SLC93RRH	SLE93RRH	SLF93RRH
900-400		SLC94RRH	SLE94RRH	SLF94RRH
900-500		SLC95RRH	SLE95RRH	SLF95RRH
900-600		SLC96RRH	SLE96RRH	SLF96RRH
900-700		SLC97RRH	SLE97RRH	SLF97RRH
900-800		SLC98RRH	SLE98RRH	SLF98RRH
1000-300		SLC03RRH	SLE03RRH	SLF03RRH
1000-400		SLC04RRH	SLE04RRH	SLF04RRH
1000-500		SLC05RRH	SLE05RRH	SLF05RRH
1000-600		SLC06RRH	SLE06RRH	SLF06RRH
1000-700		SLC07RRH	SLE07RRH	SLF07RRH
1000-800		SLC08RRH	SLE08RRH	SLF08RRH
1000-900		SLC09RRH	SLE09RRH	SLF09RRH

- ★其他特殊規格可接受訂購生產。
- ★型錄圖面謹供參考,詳細製作規範以送審圖面為準。
- ★本公司保留圖形,尺寸任意修改之權利。

鐵製通風皺摺型電纜線槽

電纜線槽型號說明表

S	CV	B	3	S	6	H
:	:	:	:	:	:	:
材	線	線	線	線	線	表
	槽	槽	槽	槽	槽	面
	類	高	寬	型	角	處
質	型	度	度	式	度	理
①	②	③	④	⑤	⑥	⑦

代號說明：

①	⑦
材質	表面處理
S. 熱軋鋼板 (JIS G3131)	1.(H) 熱浸鍍鋅 (350 g/m ²) 2.(P) 靜電粉體塗裝 (50 μ)
G. 鍍鋅鋼板 (JIS G3302) 雙面含鋅量：120 g/m ²	1.(P) 靜電粉體塗裝(50 μ) 2.不另行做表面處理,以本身表面的鍍鋅層使用
4. 不銹鋼板 (SUS304) 6. 不銹鋼板 (SUS316)	1.(P) 靜電粉體塗裝(50 μ) 2.不另行做表面處理,以本身的表面處理使用

② 線槽類型： CV: 皺摺型通風底板線槽

③ 線槽高度： C: 100 H E: 150 H F:200H

④ 線槽寬度： 1: 100W 2: 200W 3: 300W 4: 400W 5: 500W
6: 600W 7: 700W 8: 800W 9: 900W 0: 1000W

⑤ 線槽型式： S: 直式 HL: 水平彎接頭 HT: 水平三通接頭
 HX: 水平四通接頭 IV: 垂直上升接頭 OV: 垂直下降接頭
 VT: 垂直三通接頭 RC: 中心型異徑接頭 RL: 左縮型異徑接頭
 RR: 右縮型異徑接頭

⑥ 線槽角度： 3: 30° 4: 45° 6: 60° 9: 90°

直式電纜線槽

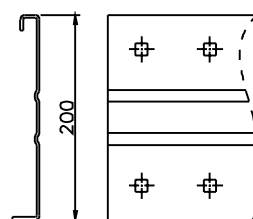
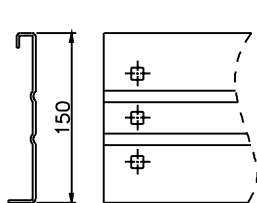
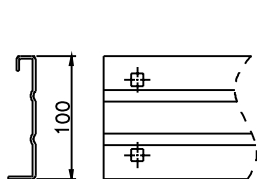
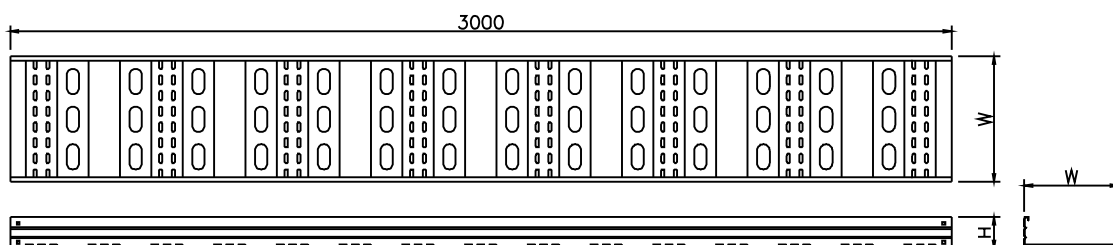
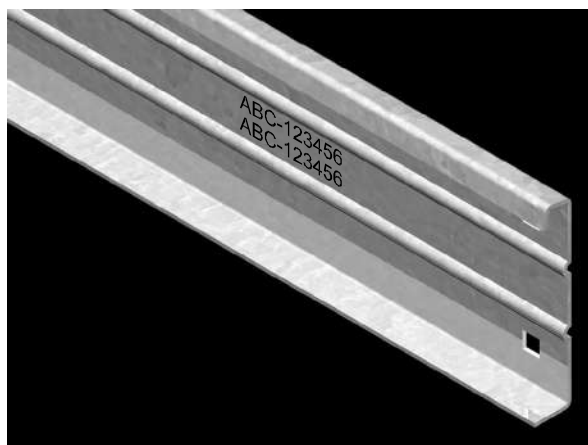
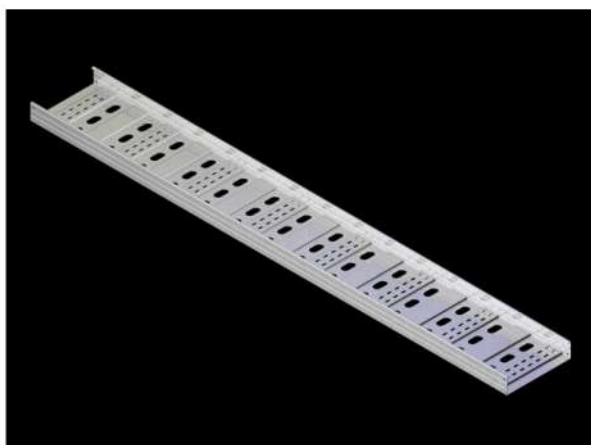

★底板材質:熱軋鋼板 (JIS G3131) 或鍍鋅鋼板 (JIS G3302)。

★表面處理:熱浸鍍鋅 (350g/m²) 或靜電粉體塗裝 (50μ) 或以本身表面的鍍鋅層使用。

單位:mm

邊槽高度 100mm			邊槽高度 150mm			邊槽高度 200mm		
型號 CAT.NO	線槽寬度 W	支撐跨距2M 荷重kg/m	型號 CAT.NO	線槽寬度 W	支撐跨距2M 荷重kg/m	型號 CAT.NO	線槽寬度 W	支撐跨距2M 荷重kg/m
SCVC1SH	100	197	SCVE1SH	100	364	SCVF1SH	100	571
SCVC2SH	200	197	SCVE2SH	200	364	SCVF2SH	200	571
SCVC3SH	300	197	SCVE3SH	300	364	SCVF3SH	300	571
SCVC4SH	400	197	SCVE4SH	400	364	SCVF4SH	400	571
SCVC5SH	500	197	SCVE5SH	500	364	SCVF5SH	500	487
SCVC6SH	600	197	SCVE6SH	600	364	SCVF6SH	600	405
SCVC7SH	700	197	SCVE7SH	700	364	SCVF7SH	700	348
SCVC8SH	800	197	SCVE8SH	800	320	SCVF8SH	800	304
SCVC9SH	900	197	SCVE9SH	900	285	SCVF9SH	900	270
SCVC0SH	1000	197	SCVE0SH	1000	256	SCVF0SH	1000	243

★其他特殊規格可接受訂購生產。

★型錄圖面謹供參考,詳細製作規範以送審圖面為準。

★本公司保留圖形,尺寸任意修改之權利。

水平 90° 彎接頭

★底板材質:熱軋鋼板 (JIS G3131) 或鍍鋅鋼板 (JIS G3302)。

★表面處理:熱浸鍍鋅 (350g/m²) 或靜電粉體塗裝 (50μ) 或以本身表面的鍍鋅層使用。

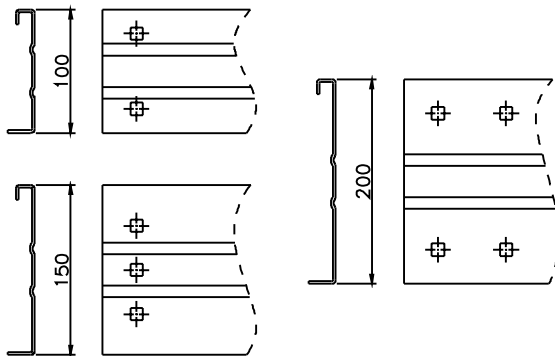
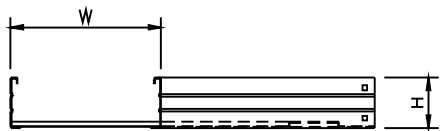
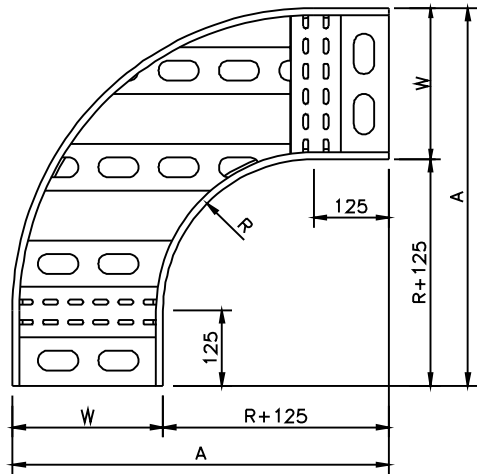
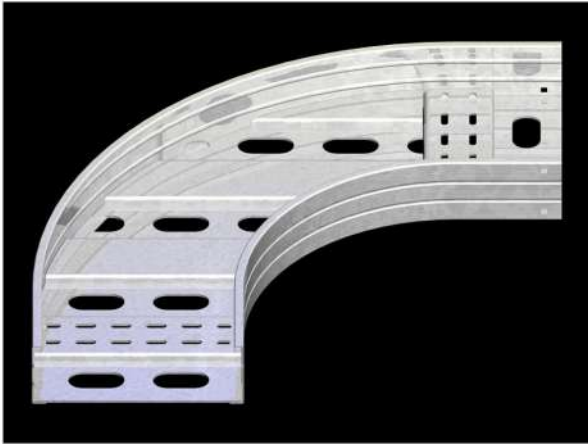

單位:mm

邊槽高度 100mm

型號 CAT.NO	寬度 W	半徑 R	總長 A
SCVC1HL9H	100		525
SCVC2HL9H	200		625
SCVC3HL9H	300		725
SCVC4HL9H	400	300	825
SCVC5HL9H	500	(600)	925
SCVC6HL9H	600	(900)	1025
SCVC7HL9H	700		1125
SCVC8HL9H	800		1225
SCVC9HL9H	900		1325
SCVC0HL9H	1000		1425

邊槽高度 150mm

型號 CAT.NO	寬度 W	半徑 R	總長 A
SCVE1HL9H	100		525
SCVE2HL9H	200		625
SCVE3HL9H	300		725
SCVE4HL9H	400	300	825
SCVE5HL9H	500	(600)	925
SCVE6HL9H	600	(900)	1025
SCVE7HL9H	700		1125
SCVE8HL9H	800		1225
SCVE9HL9H	900		1325
SCVE0HL9H	1000		1425

邊槽高度 200mm

型號 CAT.NO	寬度 W	半徑 R	總長 A
SCVF1HL9H	100		525
SCVF2HL9H	200		625
SCVF3HL9H	300		725
SCVF4HL9H	400	300	825
SCVF5HL9H	500	(600)	925
SCVF6HL9H	600	(900)	1025
SCVF7HL9H	700		1125
SCVF8HL9H	800		1225
SCVF9HL9H	900		1325
SCVF0HL9H	1000		1425

★其他特殊規格可接受訂購生產。

★型錄圖面謹供參考,詳細製作規範以送審圖面為準。

★本公司保留圖形,尺寸任意修改之權利。

水平 60° 彎接頭

★底板材質:熱軋鋼板 (JIS G3131) 或鍍鋅鋼板 (JIS G3302)。

★表面處理:熱浸鍍鋅 (350g/m²) 或靜電粉體塗裝 (50μ) 或以本身表面的鍍鋅層使用。

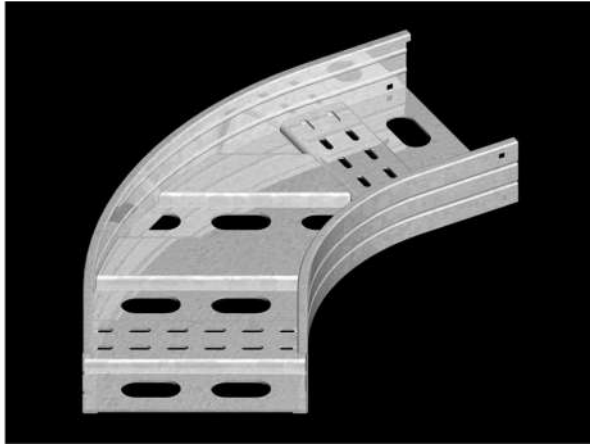

單位:mm

邊槽高度 100mm

型號 CAT.NO	寬度 W	半徑 R	總長 A	總長 B
SCVC1HL6H	100		534	358
SCVC2HL6H	200		621	458
SCVC3HL6H	300		707	558
SCVC4HL6H	400	300	794	658
SCVC5HL6H	500	(600)	880	758
SCVC6HL6H	600	(900)	967	858
SCVC7HL6H	700		1054	958
SCVC8HL6H	800		1140	1058
SCVC9HL6H	900		1227	1158
SCVC0HL6H	1000		1313	1258

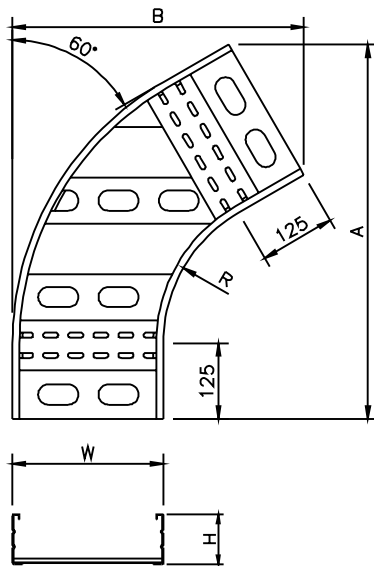

邊槽高度 150mm

型號 CAT.NO	寬度 W	半徑 R	總長 A	總長 B
SCVE1HL6H	100		534	358
SCVE2HL6H	200		621	458
SCVE3HL6H	300		707	558
SCVE4HL6H	400	300	794	658
SCVE5HL6H	500	(600)	880	758
SCVE6HL6H	600	(900)	967	858
SCVE7HL6H	700		1054	958
SCVE8HL6H	800		1140	1058
SCVE9HL6H	900		1227	1158
SCVE0HL6H	1000		1313	1258

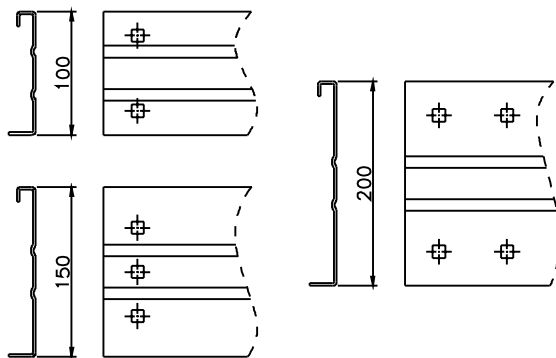

邊槽高度 200mm

型號 CAT.NO	寬度 W	半徑 R	總長 A	總長 B
SCVF1HL6H	100		534	358
SCVF2HL6H	200		621	458
SCVF3HL6H	300		707	558
SCVF4HL6H	400	300	794	658
SCVF5HL6H	500	(600)	880	758
SCVF6HL6H	600	(900)	967	858
SCVF7HL6H	700		1054	958
SCVF8HL6H	800		1140	1058
SCVF9HL6H	900		1227	1158
SCVF0HL6H	1000		1313	1258

★其他特殊規格可接受訂購生產。

★型錄圖面謹供參考,詳細製作規範以送審圖面為準。

★本公司保留圖形,尺寸任意修改之權利。

水平 45° 彎接頭

★底板材質:熱軋鋼板 (JIS G3131) 或鍍鋅鋼板 (JIS G3302)。

★表面處理:熱浸鍍鋅 (350g/m²) 或靜電粉體塗裝 (50μ) 或以本身表面的鍍鋅層使用。

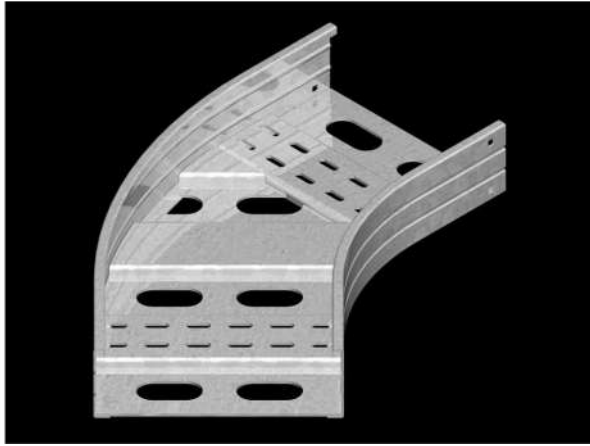

單位:mm

邊槽高度 100mm

型號 CAT.NO	寬度 W	半徑 R	總長 A	總長 B
SCVC1HL4H	100		496	276
SCVC2HL4H	200		567	376
SCVC3HL4H	300		638	476
SCVC4HL4H	400	300	708	576
SCVC5HL4H	500	(600)	779	676
SCVC6HL4H	600	(900)	850	776
SCVC7HL4H	700		920	876
SCVC8HL4H	800		991	976
SCVC9HL4H	900		1062	1076
SCVC0HL4H	1000		1133	1176

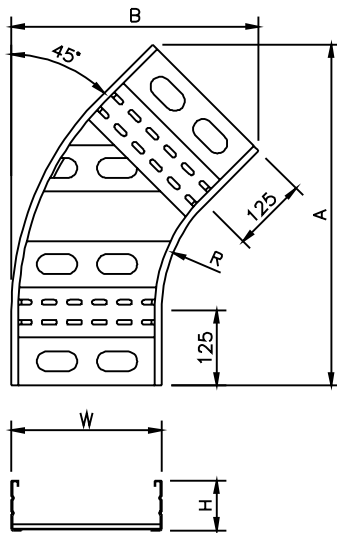

邊槽高度 150mm

型號 CAT.NO	寬度 W	半徑 R	總長 A	總長 B
SCVE1HL4H	100		496	276
SCVE2HL4H	200		567	376
SCVE3HL4H	300		638	476
SCVE4HL4H	400	300	708	576
SCVE5HL4H	500	(600)	779	676
SCVE6HL4H	600	(900)	850	776
SCVE7HL4H	700		920	876
SCVE8HL4H	800		991	976
SCVE9HL4H	900		1062	1076
SCVE0HL4H	1000		1133	1176

邊槽高度 200mm

型號 CAT.NO	寬度 W	半徑 R	總長 A	總長 B
SCVF1HL4H	100		496	276
SCVF2HL4H	200		567	376
SCVF3HL4H	300		638	476
SCVF4HL4H	400	300	708	576
SCVF5HL4H	500	(600)	779	676
SCVF6HL4H	600	(900)	850	776
SCVF7HL4H	700		920	876
SCVF8HL4H	800		991	976
SCVF9HL4H	900		1062	1076
SCVF0HL4H	1000		1133	1176

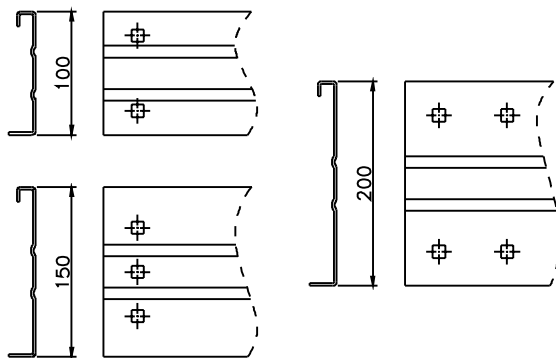

★其他特殊規格可接受訂購生產。

★型錄圖面謹供參考,詳細製作規範以送審圖面為準。

★本公司保留圖形,尺寸任意修改之權利。

水平 30° 彎接頭

★底板材質:熱軋鋼板 (JIS G3131) 或鍍鋅鋼板 (JIS G3302)。

★表面處理:熱浸鍍鋅 (350g/m²) 或靜電粉體塗裝 (50μ) 或以本身表面的鍍鋅層使用。

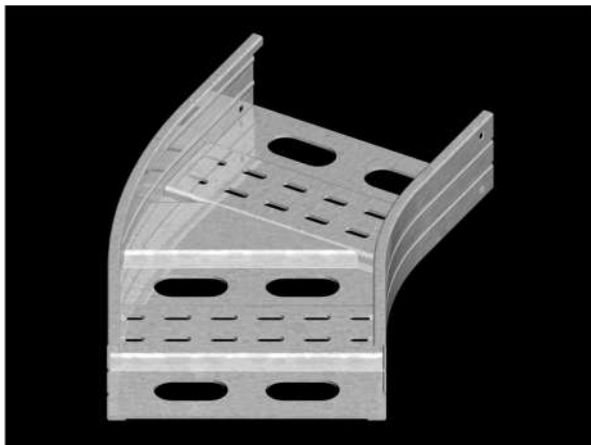

單位:mm

邊槽高度 100mm

型號 CAT.NO	寬度 W	半徑 R	總長 A	總長 B
SCVC1HL3H	100		433	203
SCVC2HL3H	200		483	303
SCVC3HL3H	300		533	403
SCVC4HL3H	400	300	583	503
SCVC5HL3H	500	(600)	633	603
SCVC6HL3H	600	(900)	683	703
SCVC7HL3H	700		733	803
SCVC8HL3H	800		783	903
SCVC9HL3H	900		833	1003
SCVC0HL3H	1000		883	1103

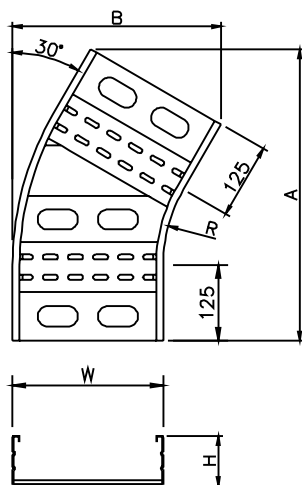

邊槽高度 150mm

型號 CAT.NO	寬度 W	半徑 R	總長 A	總長 B
SCVE1HL3H	100		433	203
SCVE2HL3H	200		483	303
SCVE3HL3H	300		533	403
SCVE4HL3H	400	300	583	503
SCVE5HL3H	500	(600)	633	603
SCVE6HL3H	600	(900)	683	703
SCVE7HL3H	700		733	803
SCVE8HL3H	800		783	903
SCVE9HL3H	900		833	1003
SCVE0HL3H	1000		883	1103

邊槽高度 200mm

型號 CAT.NO	寬度 W	半徑 R	總長 A	總長 B
SCVF1HL3H	100		433	203
SCVF2HL3H	200		483	303
SCVF3HL3H	300		533	403
SCVF4HL3H	400	300	583	503
SCVF5HL3H	500	(600)	633	603
SCVF6HL3H	600	(900)	683	703
SCVF7HL3H	700		733	803
SCVF8HL3H	800		783	903
SCVF9HL3H	900		833	1003
SCVF0HL3H	1000		883	1103

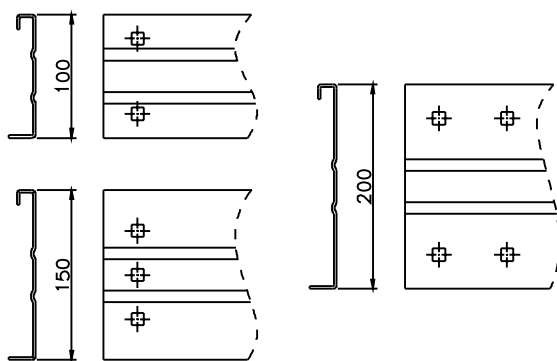

★其他特殊規格可接受訂購生產。

★型錄圖面謹供參考,詳細製作規範以送審圖面為準。

★本公司保留圖形,尺寸任意修改之權利。

水平 T 型彎接頭

★底板材質:熱軋鋼板 (JIS G3131) 或鍍鋅鋼板 (JIS G3302)。

★表面處理:熱浸鍍鋅 (350g/m²) 或靜電粉體塗裝 (50μ) 或以本身表面的鍍鋅層使用。

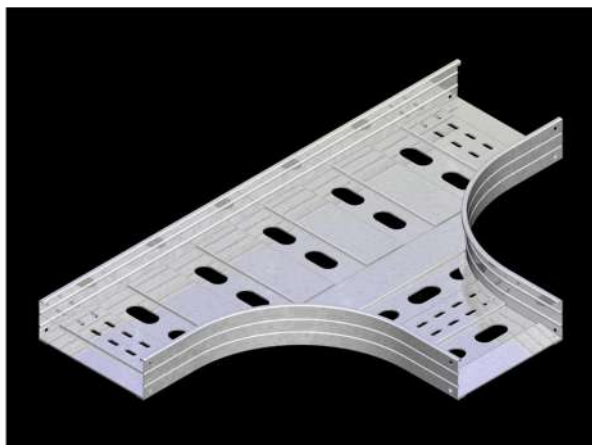

單位:mm

邊槽高度 100mm

型號 CAT.NO	寬度 W	半徑 R	總長 A	總長 B
SCVC1HTH	100		525	950
SCVC2HTH	200		625	1050
SCVC3HTH	300		725	1150
SCVC4HTH	400	300	825	1250
SCVC5HTH	500	(600)	925	1350
SCVC6HTH	600	(900)	1025	1450
SCVC7HTH	700		1125	1550
SCVC8HTH	800		1225	1650
SCVC9HTH	900		1325	1750
SCVC0HTH	1000		1425	1850

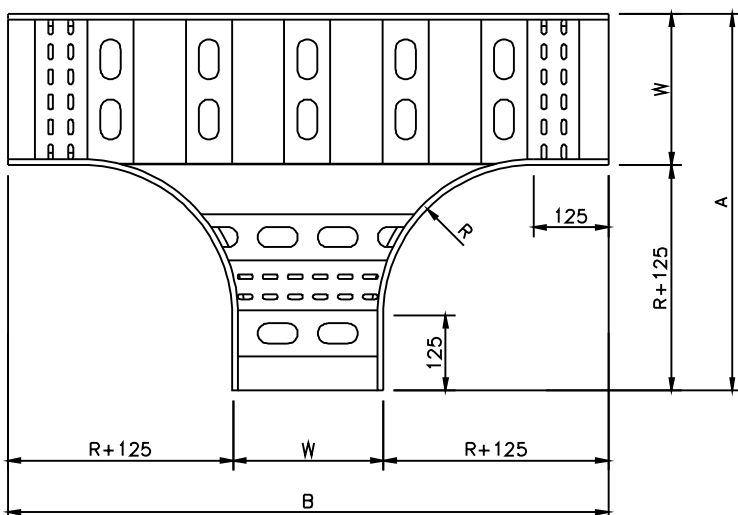

邊槽高度 150mm

型號 CAT.NO	寬度 W	半徑 R	總長 A	總長 B
SCVE1HTH	100		525	950
SCVE2HTH	200		625	1050
SCVE3HTH	300		725	1150
SCVE4HTH	400	300	825	1250
SCVE5HTH	500	(600)	925	1350
SCVE6HTH	600	(900)	1025	1450
SCVE7HTH	700		1125	1550
SCVE8HTH	800		1225	1650
SCVE9HTH	900		1325	1750
SCVE0HTH	1000		1425	1850

邊槽高度 200mm

型號 CAT.NO	寬度 W	半徑 R	總長 A	總長 B
SCVF1HTH	100		525	950
SCVF2HTH	200		625	1050
SCVF3HTH	300		725	1150
SCVF4HTH	400	300	825	1250
SCVF5HTH	500	(600)	925	1350
SCVF6HTH	600	(900)	1025	1450
SCVF7HTH	700		1125	1550
SCVF8HTH	800		1225	1650
SCVF9HTH	900		1325	1750
SCVF0HTH	1000		1425	1850

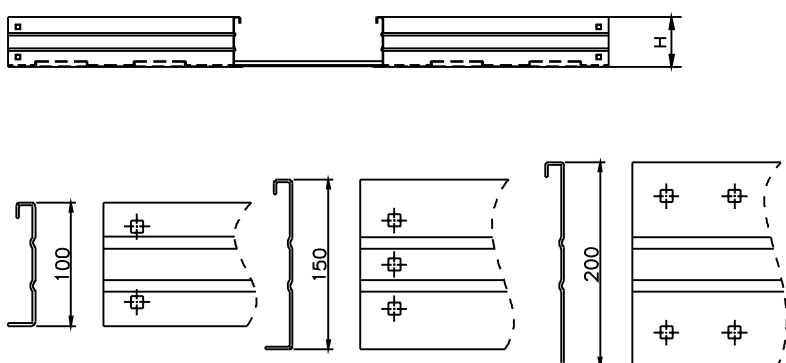

★其他特殊規格可接受訂購生產。

★型錄圖面謹供參考,詳細製作規範以送審圖面為準。

★本公司保留圖形,尺寸任意修改之權利。

水平 X 型彎接頭

★底板材質:熱軋鋼板 (JIS G3131) 或鍍鋅鋼板 (JIS G3302)。

★表面處理:熱浸鍍鋅 (350g/m²) 或靜電粉體塗裝 (50μ) 或以本身表面的鍍鋅層使用。

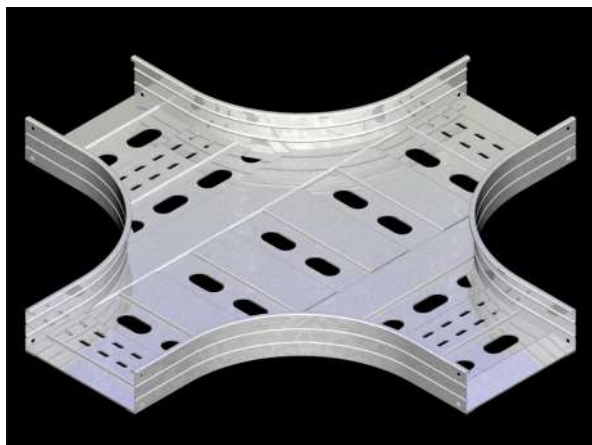

單位:mm

邊槽高度 100mm

型號 CAT.NO	寬度 W	半徑 R	總長 A
SCVC1HXX	100		950
SCVC2HXX	200		1050
SCVC3HXX	300		1150
SCVC4HXX	400	300	1250
SCVC5HXX	500	(600)	1350
SCVC6HXX	600	(900)	1450
SCVC7HXX	700		1550
SCVC8HXX	800		1650
SCVC9HXX	900		1750
SCVC0HXX	1000		1850

邊槽高度 150mm

型號 CAT.NO	寬度 W	半徑 R	總長 A
SCVE1HXX	100		950
SCVE2HXX	200		1050
SCVE3HXX	300		1150
SCVE4HXX	400	300	1250
SCVE5HXX	500	(600)	1350
SCVE6HXX	600	(900)	1450
SCVE7HXX	700		1550
SCVE8HXX	800		1650
SCVE9HXX	900		1750
SCVE0HXX	1000		1850

邊槽高度 200mm

型號 CAT.NO	寬度 W	半徑 R	總長 A
SCVF1HXX	100		950
SCVF2HXX	200		1050
SCVF3HXX	300		1150
SCVF4HXX	400	300	1250
SCVF5HXX	500	(600)	1350
SCVF6HXX	600	(900)	1450
SCVF7HXX	700		1550
SCVF8HXX	800		1650
SCVF9HXX	900		1750
SCVF0HXX	1000		1850

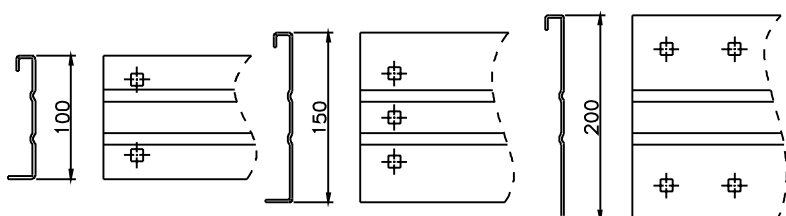
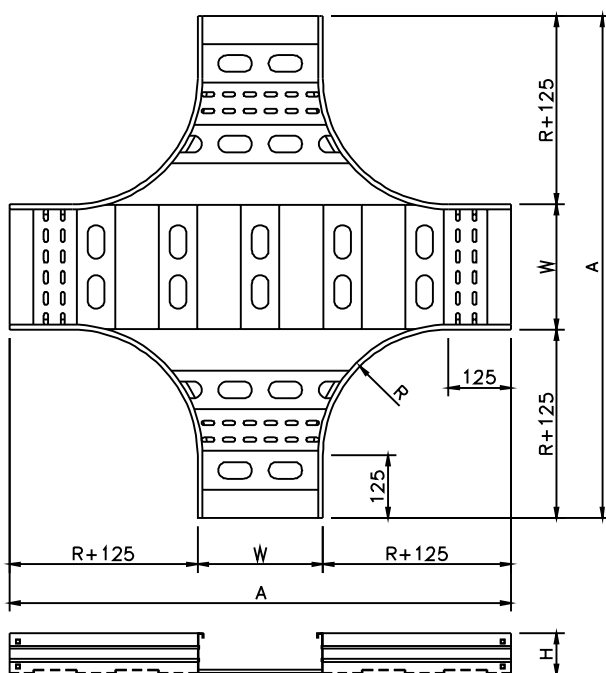

★其他特殊規格可接受訂購生產。

★型錄圖面謹供參考,詳細製作規範以送審圖面為準。

★本公司保留圖形,尺寸任意修改之權利。

90° 垂直上升彎接頭

★底板材質:熱軋鋼板 (JIS G3131) 或鍍鋅鋼板 (JIS G3302)。

★表面處理:熱浸鍍鋅 (350g/m²) 或靜電粉體塗裝 (50μ) 或以本身表面的鍍鋅層使用。



單位:mm

邊槽高度 100mm

型號 CAT.NO	寬度 W	半徑 R	總長 A
SCVC1V9H	100		
SCVC2V9H	200		
SCVC3V9H	300		
SCVC4V9H	400	300	525
SCVC5V9H	500	(600)	(825)
SCVC6V9H	600	(900)	(1125)
SCVC7V9H	700		
SCVC8V9H	800		
SCVC9V9H	900		
SCVC0V9H	1000		

邊槽高度 150mm

型號 CAT.NO	寬度 W	半徑 R	總長 A
SCVE1V9H	100		
SCVE2V9H	200		
SCVE3V9H	300		
SCVE4V9H	400	300	575
SCVE5V9H	500	(600)	(875)
SCVE6V9H	600	(900)	(1175)
SCVE7V9H	700		
SCVE8V9H	800		
SCVE9V9H	900		
SCVE0V9H	1000		

邊槽高度 200mm

型號 CAT.NO	寬度 W	半徑 R	總長 A
SCVF1V9H	100		
SCVF2V9H	200		
SCVF3V9H	300		
SCVF4V9H	400	300	625
SCVF5V9H	500	(600)	(925)
SCVF6V9H	600	(900)	(1225)
SCVF7V9H	700		
SCVF8V9H	800		
SCVF9V9H	900		
SCVF0V9H	1000		

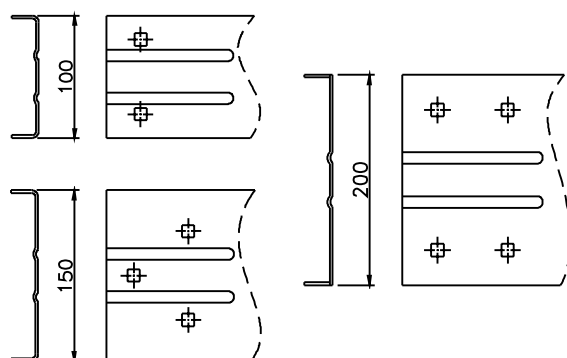
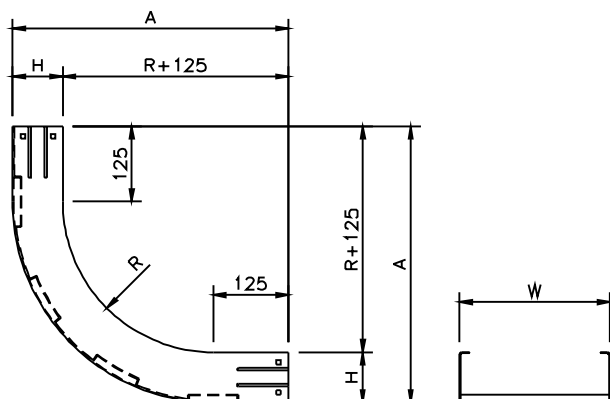

★其他特殊規格可接受訂購生產。

★型錄圖面謹供參考,詳細製作規範以送審圖面為準。

★本公司保留圖形,尺寸任意修改之權利。

60° 垂直上升彎接頭

★底板材質:熱軋鋼板 (JIS G3131) 或鍍鋅鋼板 (JIS G3302)。

★表面處理:熱浸鍍鋅 (350g/m²) 或靜電粉體塗裝 (50μ) 或以本身表面的鍍鋅層使用。



單位:mm

邊槽高度 100mm				
型號 CAT.NO	寬度 W	半徑 R	總長 A	總長 B
SCVC1IV6H	100			
SCVC2IV6H	200			
SCVC3IV6H	300			
SCVC4IV6H	400	300	358	534
SCVC5IV6H	500	(600)	(508)	(794)
SCVC6IV6H	600	(900)	(658)	(1054)
SCVC7IV6H	700			
SCVC8IV6H	800			
SCVC9IV6H	900			
SCVC0IV6H	1000			

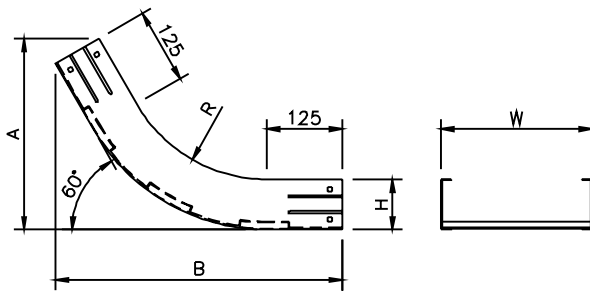

邊槽高度 150mm				
型號 CAT.NO	寬度 W	半徑 R	總長 A	總長 B
SCVE1IV6H	100			
SCVE2IV6H	200			
SCVE3IV6H	300			
SCVE4IV6H	400	300	408	577
SCVE5IV6H	500	(600)	(558)	(837)
SCVE6IV6H	600	(900)	(708)	(1097)
SCVE7IV6H	700			
SCVE8IV6H	800			
SCVE9IV6H	900			
SCVE0IV6H	1000			

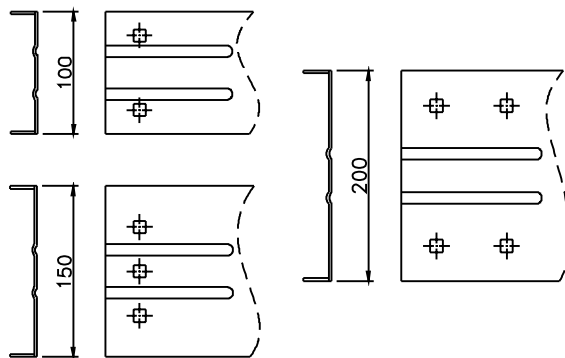

邊槽高度 200mm				
型號 CAT.NO	寬度 W	半徑 R	總長 A	總長 B
SCVF1IV6H	100			
SCVF2IV6H	200			
SCVF3IV6H	300			
SCVF4IV6H	400	300	458	621
SCVF5IV6H	500	(600)	(608)	(880)
SCVF6IV6H	600	(900)	(758)	(1140)
SCVF7IV6H	700			
SCVF8IV6H	800			
SCVF9IV6H	900			
SCVF0IV6H	1000			

★其他特殊規格可接受訂購生產。

★型錄圖面謹供參考,詳細製作規範以送審圖面為準。

★本公司保留圖形,尺寸任意修改之權利。

45° 垂直上升彎接頭

★底板材質:熱軋鋼板 (JIS G3131) 或鍍鋅鋼板 (JIS G3302)。

★表面處理:熱浸鍍鋅 (350g/m²) 或靜電粉體塗裝 (50μ) 或以本身表面的鍍鋅層使用。

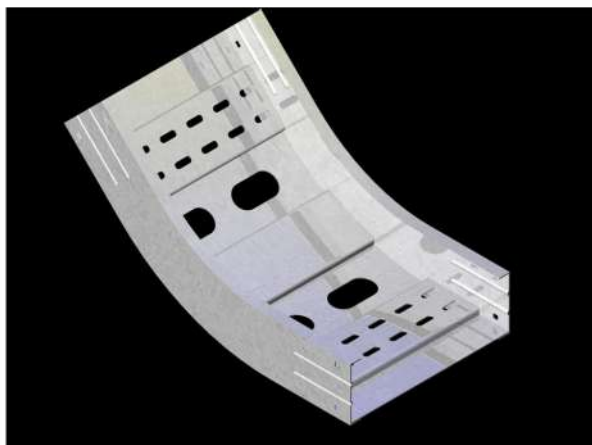

單位:mm

邊槽高度 100mm

型號 CAT.NO	寬度 W	半徑 R	總長 A	總長 B
SCVC1V4H	100			
SCVC2V4H	200			
SCVC3V4H	300			
SCVC4V4H	400	300	276	496
SCVC5V4H	500	(600)	(364)	(708)
SCVC6V4H	600	(900)	(452)	(920)
SCVC7V4H	700			
SCVC8V4H	800			
SCVC9V4H	900			
SCVC0V4H	1000			

邊槽高度 150mm

型號 CAT.NO	寬度 W	半徑 R	總長 A	總長 B
SCVE1V4H	100			
SCVE2V4H	200			
SCVE3V4H	300			
SCVE4V4H	400	300	326	532
SCVE5V4H	500	(600)	(414)	(744)
SCVE6V4H	600	(900)	(502)	(956)
SCVE7V4H	700			
SCVE8V4H	800			
SCVE9V4H	900			
SCVE0V4H	1000			

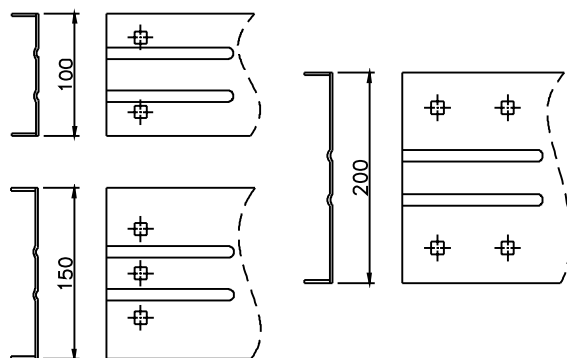
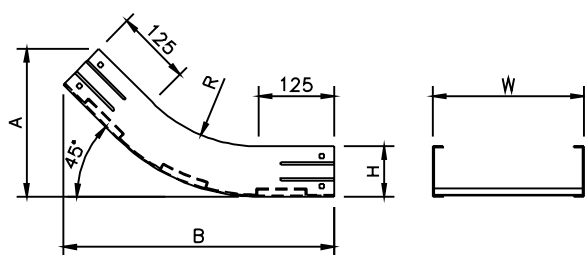

邊槽高度 200mm

型號 CAT.NO	寬度 W	半徑 R	總長 A	總長 B
SCVF1V4H	100			
SCVF2V4H	200			
SCVF3V4H	300			
SCVF4V4H	400	300	376	567
SCVF5V4H	500	(600)	(464)	(779)
SCVF6V4H	600	(900)	(552)	(991)
SCVF7V4H	700			
SCVF8V4H	800			
SCVF9V4H	900			
SCVF0V4H	1000			

★其他特殊規格可接受訂購生產。

★型錄圖面謹供參考,詳細製作規範以送審圖面為準。

★本公司保留圖形,尺寸任意修改之權利。

30° 垂直上升彎接頭

★底板材質:熱軋鋼板 (JIS G3131) 或鍍鋅鋼板 (JIS G3302)。

★表面處理:熱浸鍍鋅 (350g/m²) 或靜電粉體塗裝 (50μ) 或以本身表面的鍍鋅層使用。

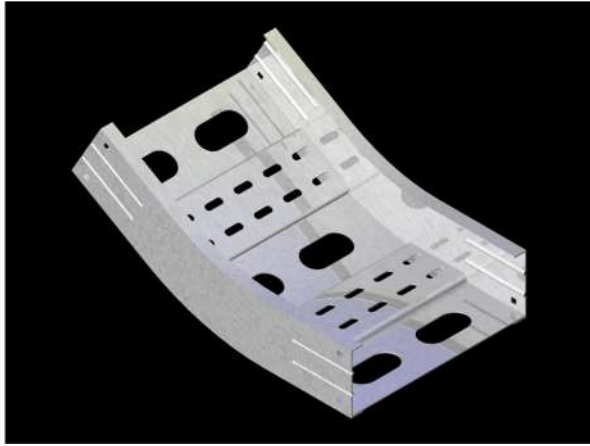

單位:mm

邊槽高度 100mm

型號 CAT.NO	寬度 W	半徑 R	總長 A	總長 B
SCVC1IV3H	100			
SCVC2IV3H	200			
SCVC3IV3H	300			
SCVC4IV3H	400	300	215	480
SCVC5IV3H	500	(600)	(255)	(630)
SCVC6IV3H	600	(900)	(296)	(780)
SCVC7IV3H	700			
SCVC8IV3H	800			
SCVC9IV3H	900			
SCVC0IV3H	1000			

邊槽高度 150mm

型號 CAT.NO	寬度 W	半徑 R	總長 A	總長 B
SCVE1IV3H	100			
SCVE2IV3H	200			
SCVE3IV3H	300			
SCVE4IV3H	400	300	265	505
SCVE5IV3H	500	(600)	(305)	(655)
SCVE6IV3H	600	(900)	(346)	(805)
SCVE7IV3H	700			
SCVE8IV3H	800			
SCVE9IV3H	900			
SCVE0IV3H	1000			

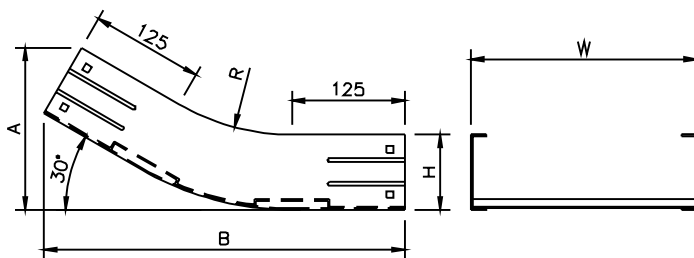

邊槽高度 200mm

型號 CAT.NO	寬度 W	半徑 R	總長 A	總長 B
SCVF1IV3H	100			
SCVF2IV3H	200			
SCVF3IV3H	300			
SCVF4IV3H	400	300	315	530
SCVF5IV3H	500	(600)	(355)	(680)
SCVF6IV3H	600	(900)	(396)	(830)
SCVF7IV3H	700			
SCVF8IV3H	800			
SCVF9IV3H	900			
SCVF0IV3H	1000			

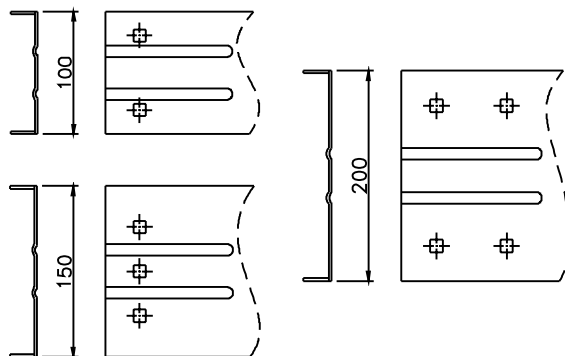

★其他特殊規格可接受訂購生產。

★型錄圖面謹供參考,詳細製作規範以送審圖面為準。

★本公司保留圖形,尺寸任意修改之權利。

90° 垂直下降彎接頭

★底板材質:熱軋鋼板 (JIS G3131) 或鍍鋅鋼板 (JIS G3302)。

★表面處理:熱浸鍍鋅 (350g/m²) 或靜電粉體塗裝 (50μ) 或以本身表面的鍍鋅層使用。



單位:mm

邊槽高度 100mm

型號 CAT.NO	寬度 W	半徑 R	總長 A
SCVC10V9H	100		
SCVC20V9H	200		
SCVC30V9H	300		
SCVC40V9H	400	300	525
SCVC50V9H	500	(600)	(825)
SCVC60V9H	600	(900)	(1125)
SCVC70V9H	700		
SCVC80V9H	800		
SCVC90V9H	900		
SCVC00V9H	1000		

邊槽高度 150mm

型號 CAT.NO	寬度 W	半徑 R	總長 A
SCVE10V9H	100		
SCVE20V9H	200		
SCVE30V9H	300		
SCVE40V9H	400	300	575
SCVE50V9H	500	(600)	(875)
SCVE60V9H	600	(900)	(1175)
SCVE70V9H	700		
SCVE80V9H	800		
SCVE90V9H	900		
SCVE00V9H	1000		

邊槽高度 200mm

型號 CAT.NO	寬度 W	半徑 R	總長 A
SCVF10V9H	100		
SCVF20V9H	200		
SCVF30V9H	300		
SCVF40V9H	400	300	625
SCVF50V9H	500	(600)	(925)
SCVF60V9H	600	(900)	(1225)
SCVF70V9H	700		
SCVF80V9H	800		
SCVF90V9H	900		
SCVF00V9H	1000		

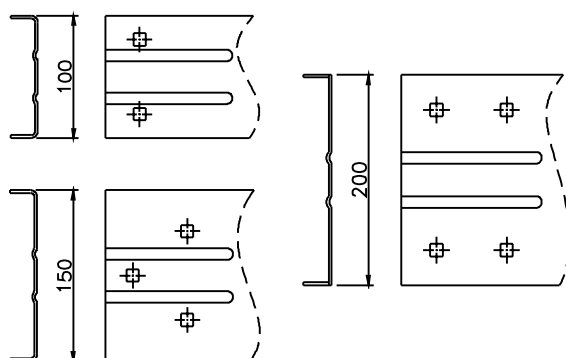
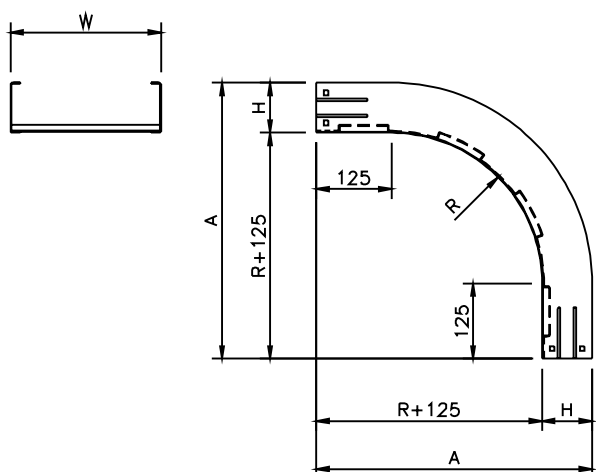

★其他特殊規格可接受訂購生產。

★型錄圖面謹供參考,詳細製作規範以送審圖面為準。

★本公司保留圖形,尺寸任意修改之權利。

60° 垂直下降彎接頭

★底板材質:熱軋鋼板 (JIS G3131) 或鍍鋅鋼板 (JIS G3302)。

★表面處理:熱浸鍍鋅 (350g/m²) 或靜電粉體塗裝 (50μ) 或以本身表面的鍍鋅層使用。

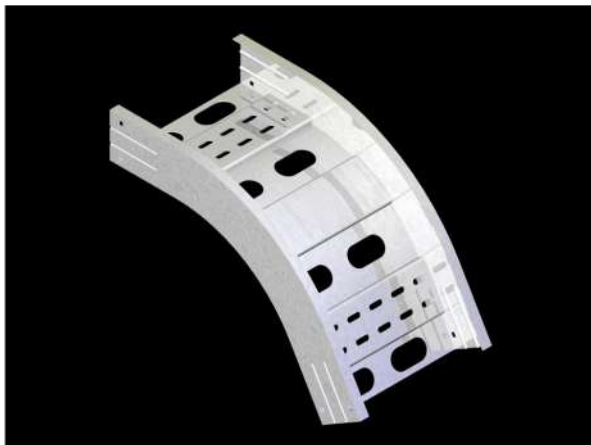

單位:mm

邊槽高度 100mm

型號 CAT.NO	寬度 W	半徑 R	總長 A	總長 B
SCVC10V6H	100			
SCVC20V6H	200			
SCVC30V6H	300			
SCVC40V6H	400	300	358	534
SCVC50V6H	500	(600)	(508)	(794)
SCVC60V6H	600	(900)	(658)	(1054)
SCVC70V6H	700			
SCVC80V6H	800			
SCVC90V6H	900			
SCVC00V6H	1000			

邊槽高度 150mm

型號 CAT.NO	寬度 W	半徑 R	總長 A	總長 B
SCVE10V6H	100			
SCVE20V6H	200			
SCVE30V6H	300			
SCVE40V6H	400	300	408	577
SCVE50V6H	500	(600)	(558)	(837)
SCVE60V6H	600	(900)	(708)	(1097)
SCVE70V6H	700			
SCVE80V6H	800			
SCVE90V6H	900			
SCVE00V6H	1000			

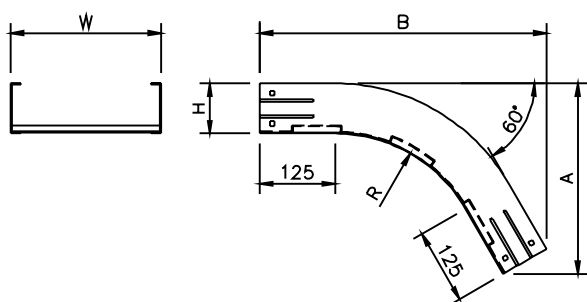

邊槽高度 200mm

型號 CAT.NO	寬度 W	半徑 R	總長 A	總長 B
SCVF10V6H	100			
SCVF20V6H	200			
SCVF30V6H	300			
SCVF40V6H	400	300	458	621
SCVF50V6H	500	(600)	(608)	(880)
SCVF60V6H	600	(900)	(758)	(1140)
SCVF70V6H	700			
SCVF80V6H	800			
SCVF90V6H	900			
SCVF00V6H	1000			

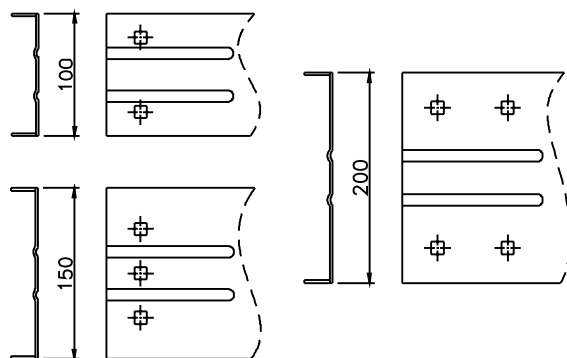

★其他特殊規格可接受訂購生產。

★型錄圖面謹供參考,詳細製作規範以送審圖面為準。

★本公司保留圖形,尺寸任意修改之權利。

45° 垂直下降彎接頭

★底板材質:熱軋鋼板 (JIS G3131) 或鍍鋅鋼板 (JIS G3302)。

★表面處理:熱浸鍍鋅 (350g/m²) 或靜電粉體塗裝 (50μ) 或以本身表面的鍍鋅層使用。



單位:mm

邊槽高度 100mm

型號 CAT.NO	寬度 W	半徑 R	總長 A	總長 B
SCVC10V4H	100			
SCVC20V4H	200			
SCVC30V4H	300			
SCVC40V4H	400	300	276	496
SCVC50V4H	500	(600)	(364)	(708)
SCVC60V4H	600	(900)	(452)	(920)
SCVC70V4H	700			
SCVC80V4H	800			
SCVC90V4H	900			
SCVC00V4H	1000			

邊槽高度 150mm

型號 CAT.NO	寬度 W	半徑 R	總長 A	總長 B
SCVE10V4H	100			
SCVE20V4H	200			
SCVE30V4H	300			
SCVE40V4H	400	300	326	532
SCVE50V4H	500	(600)	(414)	(744)
SCVE60V4H	600	(900)	(502)	(956)
SCVE70V4H	700			
SCVE80V4H	800			
SCVE90V4H	900			
SCVE00V4H	1000			

邊槽高度 200mm

型號 CAT.NO	寬度 W	半徑 R	總長 A	總長 B
SCVF10V4H	100			
SCVF20V4H	200			
SCVF30V4H	300			
SCVF40V4H	400	300	376	567
SCVF50V4H	500	(600)	(464)	(779)
SCVF60V4H	600	(900)	(552)	(991)
SCVF70V4H	700			
SCVF80V4H	800			
SCVF90V4H	900			
SCVF00V4H	1000			

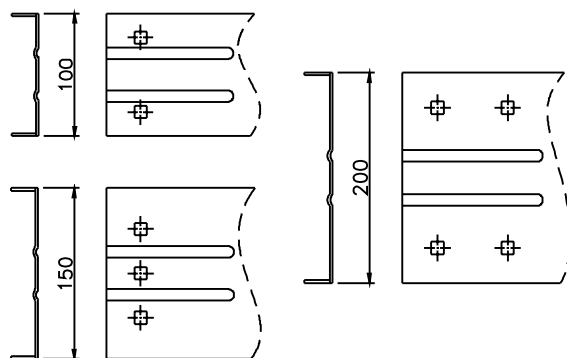
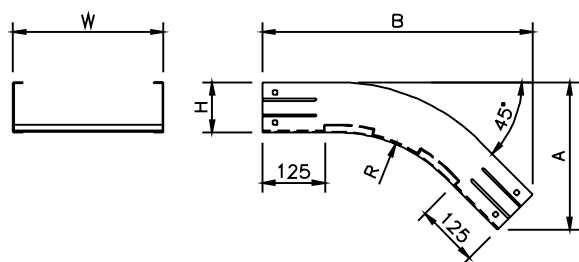

★其他特殊規格可接受訂購生產。

★型錄圖面謹供參考,詳細製作規範以送審圖面為準。

★本公司保留圖形,尺寸任意修改之權利。

30° 垂直下降彎接頭

★底板材質:熱軋鋼板 (JIS G3131) 或鍍鋅鋼板 (JIS G3302)。

★表面處理:熱浸鍍鋅 (350g/m²) 或靜電粉體塗裝 (50μ) 或以本身表面的鍍鋅層使用。



單位:mm

邊槽高度 100mm

型號 CAT.NO	寬度 W	半徑 R	總長 A	總長 B
SCVC10V3H	100			
SCVC20V3H	200			
SCVC30V3H	300			
SCVC40V3H	400	300	223	508
SCVC50V3H	500	(600)	(243)	(583)
SCVC60V3H	600	(900)	(283)	(733)
SCVC70V3H	700			
SCVC80V3H	800			
SCVC90V3H	900			
SCVC00V3H	1000			

邊槽高度 150mm

型號 CAT.NO	寬度 W	半徑 R	總長 A	總長 B
SCVE10V3H	100			
SCVE20V3H	200			
SCVE30V3H	300			
SCVE40V3H	400	300	273	533
SCVE50V3H	500	(600)	(293)	(608)
SCVE60V3H	600	(900)	(333)	(758)
SCVE70V3H	700			
SCVE80V3H	800			
SCVE90V3H	900			
SCVE00V3H	1000			

邊槽高度 200mm

型號 CAT.NO	寬度 W	半徑 R	總長 A	總長 B
SCVF10V3H	100			
SCVF20V3H	200			
SCVF30V3H	300			
SCVF40V3H	400	300	323	558
SCVF50V3H	500	(600)	(343)	(633)
SCVF60V3H	600	(900)	(383)	(783)
SCVF70V3H	700			
SCVF80V3H	800			
SCVF90V3H	900			
SCVF00V3H	1000			

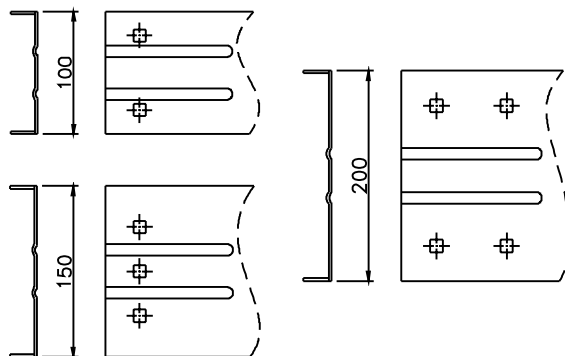
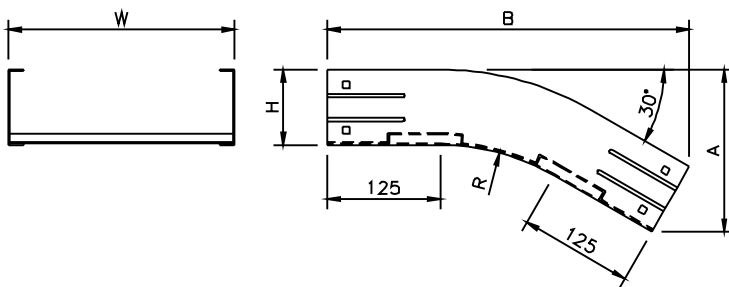

★其他特殊規格可接受訂購生產。

★型錄圖面謹供參考,詳細製作規範以送審圖面為準。

★本公司保留圖形,尺寸任意修改之權利。

中心型異徑接頭

★底板材質:熱軋鋼板 (JIS G3131) 或鍍鋅鋼板 (JIS G3302)。

★表面處理:熱浸鍍鋅 (350g/m²) 或靜電粉體塗裝 (50μ) 或以本身表面的鍍鋅層使用。

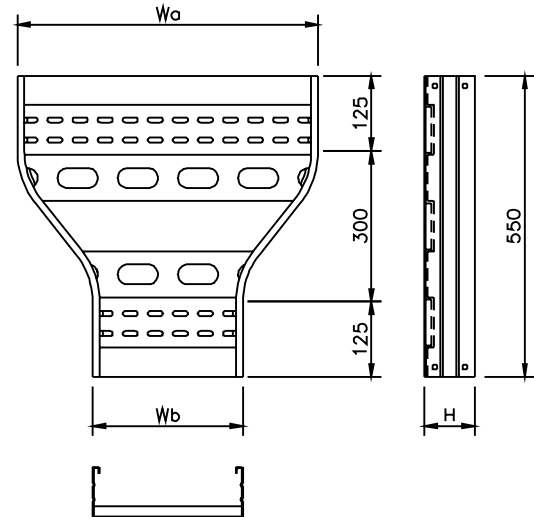
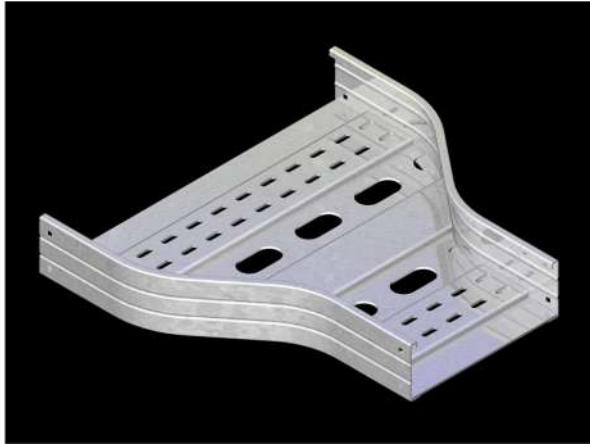

單位:mm

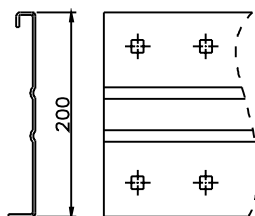
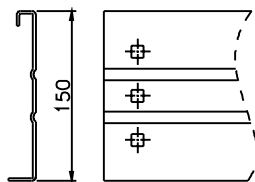
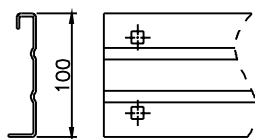

CAT.NO Wa-Wb	H	邊槽高度	邊槽高度	邊槽高度
		100H	150H	200H
200-100		SCVC21RCH	SCVE21RCH	SCVF21RCH
300-200		SCVC32RCH	SCVE32RCH	SCVF32RCH
400-200		SCVC42RCH	SCVE42RCH	SCVF42RCH
400-300		SCVC43RCH	SCVE43RCH	SCVF43RCH
500-200		SCVC52RCH	SCVE52RCH	SCVF52RCH
500-300		SCVC53RCH	SCVE53RCH	SCVF53RCH
500-400		SCVC54RCH	SCVE54RCH	SCVF54RCH
600-200		SCVC62RCH	SCVE62RCH	SCVF62RCH
600-300		SCVC63RCH	SCVE63RCH	SCVF63RCH
600-400		SCVC64RCH	SCVE64RCH	SCVF64RCH
600-500		SCVC65RCH	SCVE65RCH	SCVF65RCH
700-300		SCVC73RCH	SCVE73RCH	SCVF73RCH
700-400		SCVC74RCH	SCVE74RCH	SCVF74RCH
700-500		SCVC75RCH	SCVE75RCH	SCVF75RCH
700-600		SCVC76RCH	SCVE76RCH	SCVF76RCH
800-300		SCVC83RCH	SCVE83RCH	SCVF83RCH
800-400		SCVC84RCH	SCVE84RCH	SCVF84RCH
800-500		SCVC85RCH	SCVE85RCH	SCVF85RCH
800-600		SCVC86RCH	SCVE86RCH	SCVF86RCH
800-700		SCVC87RCH	SCVE87RCH	SCVF87RCH
900-300		SCVC93RCH	SCVE93RCH	SCVF93RCH
900-400		SCVC94RCH	SCVE94RCH	SCVF94RCH
900-500		SCVC95RCH	SCVE95RCH	SCVF95RCH
900-600		SCVC96RCH	SCVE96RCH	SCVF96RCH
900-700		SCVC97RCH	SCVE97RCH	SCVF97RCH
900-800		SCVC98RCH	SCVE98RCH	SCVF98RCH
1000-300		SCVC03RCH	SCVE03RCH	SCVF03RCH
1000-400		SCVC04RCH	SCVE04RCH	SCVF04RCH
1000-500		SCVC05RCH	SCVE05RCH	SCVF05RCH
1000-600		SCVC06RCH	SCVE06RCH	SCVF06RCH
1000-700		SCVC07RCH	SCVE07RCH	SCVF07RCH
1000-800		SCVC08RCH	SCVE08RCH	SCVF08RCH
1000-900		SCVC09RCH	SCVE09RCH	SCVF09RCH

★其他特殊規格可接受訂購生產。

★型錄圖面謹供參考,詳細製作規範以送審圖面為準。

★本公司保留圖形,尺寸任意修改之權利。

左縮型異徑接頭

★底板材質:熱軋鋼板 (JIS G3131) 或鍍鋅鋼板 (JIS G3302)。

★表面處理:熱浸鍍鋅 (350g/m²) 或靜電粉體塗裝 (50μ) 或以本身表面的鍍鋅層使用。

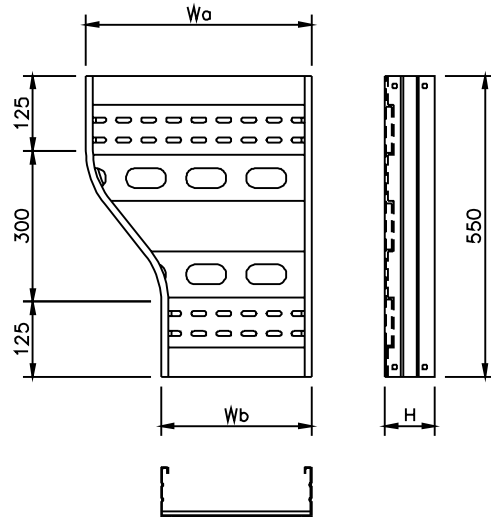
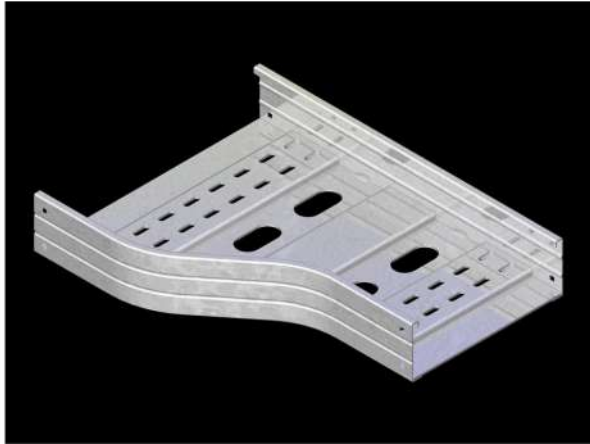

單位:mm

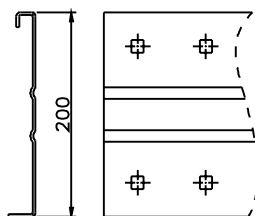
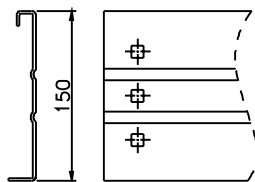
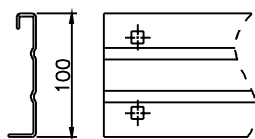

CAT.NO Wa-Wb	H	邊槽高度	邊槽高度	邊槽高度
		100H	150H	200H
200-100		SCVC21RLH	SCVE21RLH	SCVF21RLH
300-200		SCVC32RLH	SCVE32RLH	SCVF32RLH
400-200		SCVC42RLH	SCVE42RLH	SCVF42RLH
400-300		SCVC43RLH	SCVE43RLH	SCVF43RLH
500-200		SCVC52RLH	SCVE52RLH	SCVF52RLH
500-300		SCVC53RLH	SCVE53RLH	SCVF53RLH
500-400		SCVC54RLH	SCVE54RLH	SCVF54RLH
600-200		SCVC62RLH	SCVE62RLH	SCVF62RLH
600-300		SCVC63RLH	SCVE63RLH	SCVF63RLH
600-400		SCVC64RLH	SCVE64RLH	SCVF64RLH
600-500		SCVC65RLH	SCVE65RLH	SCVF65RLH
700-300		SCVC73RLH	SCVE73RLH	SCVF73RLH
700-400		SCVC74RLH	SCVE74RLH	SCVF74RLH
700-500		SCVC75RLH	SCVE75RLH	SCVF75RLH
700-600		SCVC76RLH	SCVE76RLH	SCVF76RLH
800-300		SCVC83RLH	SCVE83RLH	SCVF83RLH
800-400		SCVC84RLH	SCVE84RLH	SCVF84RLH
800-500		SCVC85RLH	SCVE85RLH	SCVF85RLH
800-600		SCVC86RLH	SCVE86RLH	SCVF86RLH
800-700		SCVC87RLH	SCVE87RLH	SCVF87RLH
900-300		SCVC93RLH	SCVE93RLH	SCVF93RLH
900-400		SCVC94RLH	SCVE94RLH	SCVF94RLH
900-500		SCVC95RLH	SCVE95RLH	SCVF95RLH
900-600		SCVC96RLH	SCVE96RLH	SCVF96RLH
900-700		SCVC97RLH	SCVE97RLH	SCVF97RLH
900-800		SCVC98RLH	SCVE98RLH	SCVF98RLH
1000-300		SCVC03RLH	SCVE03RLH	SCVF03RLH
1000-400		SCVC04RLH	SCVE04RLH	SCVF04RLH
1000-500		SCVC05RLH	SCVE05RLH	SCVF05RLH
1000-600		SCVC06RLH	SCVE06RLH	SCVF06RLH
1000-700		SCVC07RLH	SCVE07RLH	SCVF07RLH
1000-800		SCVC08RLH	SCVE08RLH	SCVF08RLH
1000-900		SCVC09RLH	SCVE09RLH	SCVF09RLH

★其他特殊規格可接受訂購生產。

★型錄圖面謹供參考,詳細製作規範以送審圖面為準。

★本公司保留圖形,尺寸任意修改之權利。

右縮型異徑接頭

★底板材質:熱軋鋼板 (JIS G3131) 或鍍鋅鋼板 (JIS G3302)。

★表面處理:熱浸鍍鋅 (350g/m²) 或靜電粉體塗裝 (50μ) 或以本身表面的鍍鋅層使用。

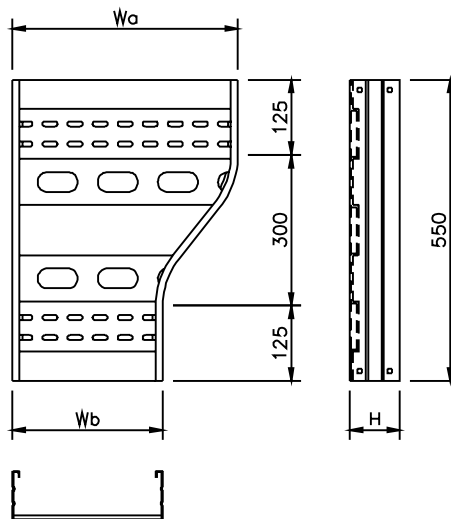
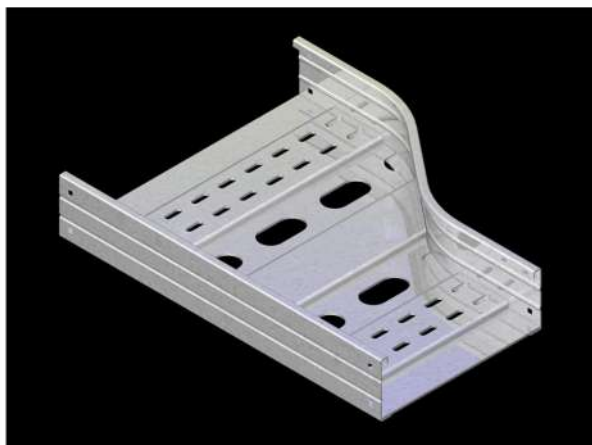

單位:mm

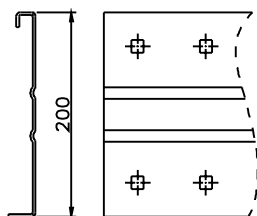
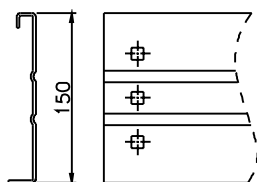
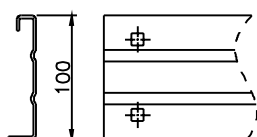

CAT.NO Wa-Wb	H	邊槽高度	邊槽高度	邊槽高度
		100H	150H	200H
200-100		SCVC21RRH	SCVE21RRH	SCVF21RRH
300-200		SCVC32RRH	SCVE32RRH	SCVF32RRH
400-200		SCVC42RRH	SCVE42RRH	SCVF42RRH
400-300		SCVC43RRH	SCVE43RRH	SCVF43RRH
500-200		SCVC52RRH	SCVE52RRH	SCVF52RRH
500-300		SCVC53RRH	SCVE53RRH	SCVF53RRH
500-400		SCVC54RRH	SCVE54RRH	SCVF54RRH
600-200		SCVC62RRH	SCVE62RRH	SCVF62RRH
600-300		SCVC63RRH	SCVE63RRH	SCVF63RRH
600-400		SCVC64RRH	SCVE64RRH	SCVF64RRH
600-500		SCVC65RRH	SCVE65RRH	SCVF65RRH
700-300		SCVC73RRH	SCVE73RRH	SCVF73RRH
700-400		SCVC74RRH	SCVE74RRH	SCVF74RRH
700-500		SCVC75RRH	SCVE75RRH	SCVF75RRH
700-600		SCVC76RRH	SCVE76RRH	SCVF76RRH
800-300		SCVC83RRH	SCVE83RRH	SCVF83RRH
800-400		SCVC84RRH	SCVE84RRH	SCVF84RRH
800-500		SCVC85RRH	SCVE85RRH	SCVF85RRH
800-600		SCVC86RRH	SCVE86RRH	SCVF86RRH
800-700		SCVC87RRH	SCVE87RRH	SCVF87RRH
900-300		SCVC93RRH	SCVE93RRH	SCVF93RRH
900-400		SCVC94RRH	SCVE94RRH	SCVF94RRH
900-500		SCVC95RRH	SCVE95RRH	SCVF95RRH
900-600		SCVC96RRH	SCVE96RRH	SCVF96RRH
900-700		SCVC97RRH	SCVE97RRH	SCVF97RRH
900-800		SCVC98RRH	SCVE98RRH	SCVF98RRH
1000-300		SCVC03RRH	SCVE03RRH	SCVF03RRH
1000-400		SCVC04RRH	SCVE04RRH	SCVF04RRH
1000-500		SCVC05RRH	SCVE05RRH	SCVF05RRH
1000-600		SCVC06RRH	SCVE06RRH	SCVF06RRH
1000-700		SCVC07RRH	SCVE07RRH	SCVF07RRH
1000-800		SCVC08RRH	SCVE08RRH	SCVF08RRH
1000-900		SCVC09RRH	SCVE09RRH	SCVF09RRH

★其他特殊規格可接受訂購生產。

★型錄圖面謹供參考,詳細製作規範以送審圖面為準。

★本公司保留圖形,尺寸任意修改之權利。

鐵製皺摺型電纜線槽

電纜線槽型號說明表

S	CD	B	3	S	6	H
:	:	:	:	:	:	:
材	線	線	線	線	線	表
	槽	槽	槽	槽	槽	面
	類	高	寬	型	角	處
質	型	度	度	式	度	理
①	②	③	④	⑤	⑥	⑦

代號說明：

①	⑦
材質	表面處理
S. 熱軋鋼板 (JIS G3131)	1.(H) 熱浸鍍鋅 (350 g/m ²) 2.(P) 靜電粉體塗裝 (50 μ)
G. 鍍鋅鋼板 (JIS G3302) 雙面含鋅量 : 120 g/m ²	1.(P) 靜電粉體塗裝(50 μ) 2.不另行做表面處理,以本身表面的鍍鋅層使用
4. 不銹鋼板 (SUS304) 6. 不銹鋼板 (SUS316)	1.(P) 靜電粉體塗裝(50 μ) 2.不另行做表面處理,以本身的表面處理使用

② 線槽類型：CD: 皺摺型線槽

③ 線槽高度：C: 100 H E: 150 H F:200H

④ 線槽寬度：1: 100W 2: 200W 3: 300W 4: 400W 5: 500W
6: 600W 7: 700W 8: 800W 9: 900W 0: 1000W

⑤ 線槽型式：S: 直式 HL: 水平彎接頭 HT: 水平三通接頭
HX: 水平四通接頭 IV: 垂直上升接頭 OV: 垂直下降接頭
VT: 垂直三通接頭 RC: 中心型異徑接頭 RL: 左縮型異徑接頭
RR: 右縮型異徑接頭

⑥ 線槽角度：3: 30° 4: 45° 6: 60° 9: 90°

直式電纜線槽

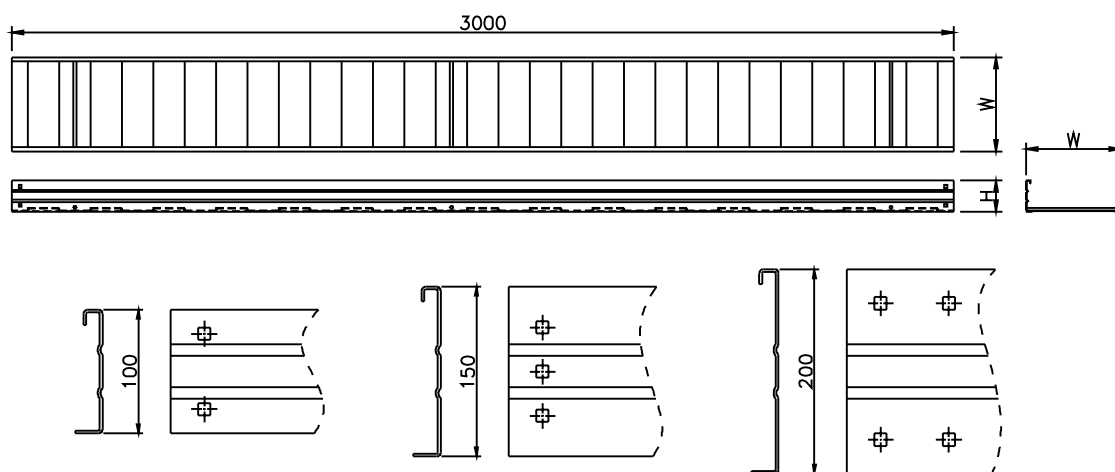
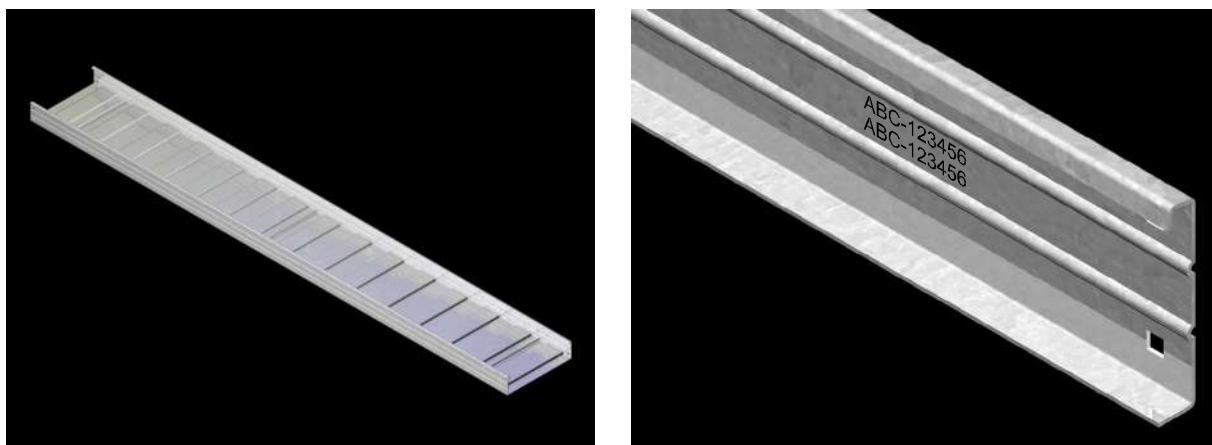

- ★底板材質:熱軋鋼板 (JIS G3131) 或鍍鋅鋼板 (JIS G3302)。
- ★表面處理:熱浸鍍鋅 (350g/m²) 或靜電粉體塗裝 (50μ) 或以本身表面的鍍鋅層使用。

單位:mm

邊槽高度 100mm			邊槽高度 150mm			邊槽高度 200mm		
型號 CAT.NO	線槽寬度 W	支撐跨距2M 荷重kg/m	型號 CAT.NO	線槽寬度 W	支撐跨距2M 荷重kg/m	型號 CAT.NO	線槽寬度 W	支撐跨距2M 荷重kg/m
SCDC1SH	100	197	SCDE1SH	100	364	SCDF1SH	100	571
SCDC2SH	200	197	SCDE2SH	200	364	SCDF2SH	200	571
SCDC3SH	300	197	SCDE3SH	300	364	SCDF3SH	300	571
SCDC4SH	400	197	SCDE4SH	400	364	SCDF4SH	400	571
SCDC5SH	500	197	SCDE5SH	500	364	SCDF5SH	500	571
SCDC6SH	600	197	SCDE6SH	600	364	SCDF6SH	600	571
SCDC7SH	700	197	SCDE7SH	700	364	SCDF7SH	700	571
SCDC8SH	800	197	SCDE8SH	800	364	SCDF8SH	800	534
SCDC9SH	900	197	SCDE9SH	900	364	SCDF9SH	900	475
SCDC0SH	1000	197	SCDE0SH	1000	364	SCDF0SH	1000	428

- ★其他特殊規格可接受訂購生產。
- ★型錄圖面謹供參考,詳細製作規範以送審圖面為準。
- ★本公司保留圖形,尺寸任意修改之權利。

水平 90° 彎接頭

★底板材質:熱軋鋼板 (JIS G3131) 或鍍鋅鋼板 (JIS G3302)。

★表面處理:熱浸鍍鋅 (350g/m²) 或靜電粉體塗裝 (50μ) 或以本身表面的鍍鋅層使用。

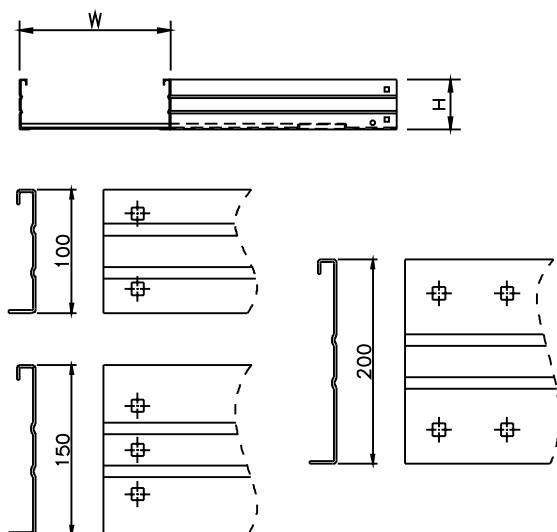
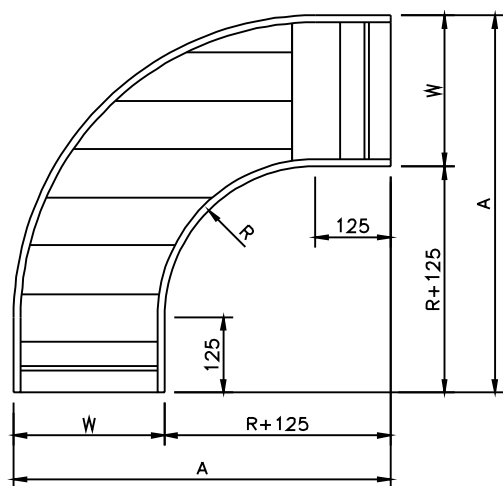
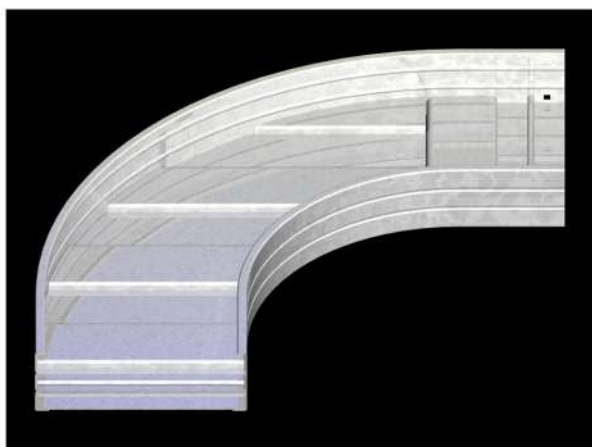

單位:mm

邊槽高度 100mm

型號 CAT.NO	寬度 W	半徑 R	總長 A
SCDC1HL9H	100		525
SCDC2HL9H	200		625
SCDC3HL9H	300		725
SCDC4HL9H	400	300	825
SCDC5HL9H	500	(600)	925
SCDC6HL9H	600	(900)	1025
SCDC7HL9H	700		1125
SCDC8HL9H	800		1225
SCDC9HL9H	900		1325
SCDC0HL9H	1000		1425

邊槽高度 150mm

型號 CAT.NO	寬度 W	半徑 R	總長 A
SCDE1HL9H	100		525
SCDE2HL9H	200		625
SCDE3HL9H	300		725
SCDE4HL9H	400	300	825
SCDE5HL9H	500	(600)	925
SCDE6HL9H	600	(900)	1025
SCDE7HL9H	700		1125
SCDE8HL9H	800		1225
SCDE9HL9H	900		1325
SCDE0HL9H	1000		1425

邊槽高度 200mm

型號 CAT.NO	寬度 W	半徑 R	總長 A
SCDF1HL9H	100		525
SCDF2HL9H	200		625
SCDF3HL9H	300		725
SCDF4HL9H	400	300	825
SCDF5HL9H	500	(600)	925
SCDF6HL9H	600	(900)	1025
SCDF7HL9H	700		1125
SCDF8HL9H	800		1225
SCDF9HL9H	900		1325
SCDF0HL9H	1000		1425

★其他特殊規格可接受訂購生產。

★型錄圖面謹供參考,詳細製作規範以送審圖面為準。

★本公司保留圖形,尺寸任意修改之權利。

水平 60° 彎接頭

- ★底板材質:熱軋鋼板 (JIS G3131) 或鍍鋅鋼板 (JIS G3302)。
- ★表面處理:熱浸鍍鋅 (350g/m²) 或靜電粉體塗裝 (50μ) 或以本身表面的鍍鋅層使用。

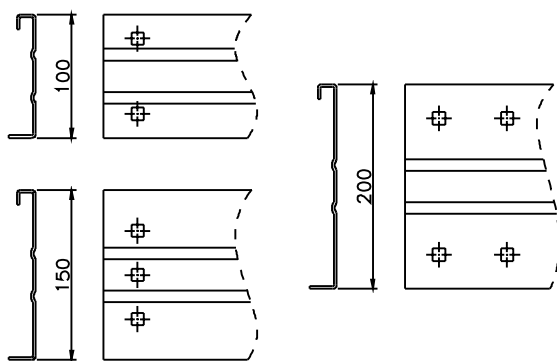
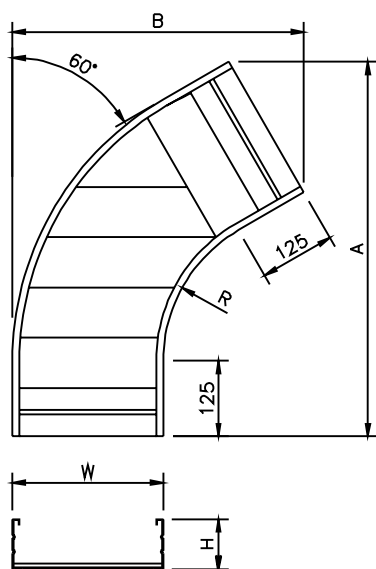
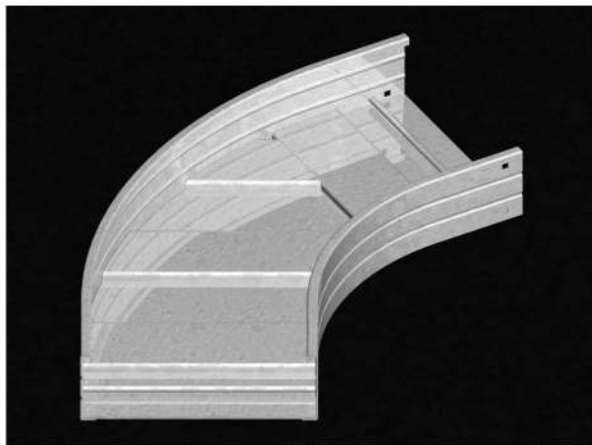

單位:mm

邊槽高度 100mm				
型號 CAT.NO	寬度 W	半徑 R	總長 A	總長 B
SCDC1HL6H	100		534	358
SCDC2HL6H	200		621	458
SCDC3HL6H	300		707	558
SCDC4HL6H	400	300	794	658
SCDC5HL6H	500	(600)	880	758
SCDC6HL6H	600	(900)	967	858
SCDC7HL6H	700		1054	958
SCDC8HL6H	800		1140	1058
SCDC9HL6H	900		1227	1158
SCDC0HL6H	1000		1313	1258

邊槽高度 150mm				
型號 CAT.NO	寬度 W	半徑 R	總長 A	總長 B
SCDE1HL6H	100		534	358
SCDE2HL6H	200		621	458
SCDE3HL6H	300		707	558
SCDE4HL6H	400	300	794	658
SCDE5HL6H	500	(600)	880	758
SCDE6HL6H	600	(900)	967	858
SCDE7HL6H	700		1054	958
SCDE8HL6H	800		1140	1058
SCDE9HL6H	900		1227	1158
SCDE0HL6H	1000		1313	1258

邊槽高度 200mm				
型號 CAT.NO	寬度 W	半徑 R	總長 A	總長 B
SCDF1HL6H	100		534	358
SCDF2HL6H	200		621	458
SCDF3HL6H	300		707	558
SCDF4HL6H	400	300	794	658
SCDF5HL6H	500	(600)	880	758
SCDF6HL6H	600	(900)	967	858
SCDF7HL6H	700		1054	958
SCDF8HL6H	800		1140	1058
SCDF9HL6H	900		1227	1158
SCDF0HL6H	1000		1313	1258

- ★其他特殊規格可接受訂購生產。
- ★型錄圖面謹供參考,詳細製作規範以送審圖面為準。
- ★本公司保留圖形,尺寸任意修改之權利。

水平 45° 彎接頭

★底板材質:熱軋鋼板 (JIS G3131) 或鍍鋅鋼板 (JIS G3302)。

★表面處理:熱浸鍍鋅 (350g/m²) 或靜電粉體塗裝 (50μ) 或以本身表面的鍍鋅層使用。

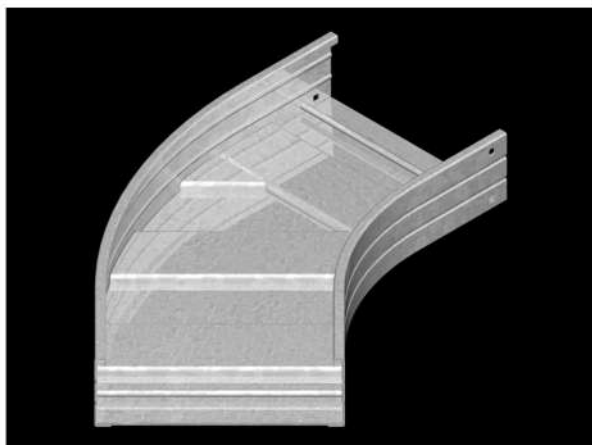

單位:mm

邊槽高度 100mm

型號 CAT.NO	寬度 W	半徑 R	總長 A	總長 B
SCDC1HL4H	100		496	276
SCDC2HL4H	200		567	376
SCDC3HL4H	300		638	476
SCDC4HL4H	400	300	708	576
SCDC5HL4H	500	(600)	779	676
SCDC6HL4H	600	(900)	850	776
SCDC7HL4H	700		920	876
SCDC8HL4H	800		991	976
SCDC9HL4H	900		1062	1076
SCDC0HL4H	1000		1133	1176

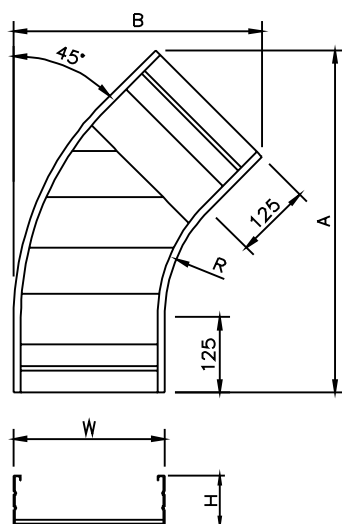

邊槽高度 150mm

型號 CAT.NO	寬度 W	半徑 R	總長 A	總長 B
SCDE1HL4H	100		496	276
SCDE2HL4H	200		567	376
SCDE3HL4H	300		638	476
SCDE4HL4H	400	300	708	576
SCDE5HL4H	500	(600)	779	676
SCDE6HL4H	600	(900)	850	776
SCDE7HL4H	700		920	876
SCDE8HL4H	800		991	976
SCDE9HL4H	900		1062	1076
SCDE0HL4H	1000		1133	1176

邊槽高度 200mm

型號 CAT.NO	寬度 W	半徑 R	總長 A	總長 B
SCDF1HL4H	100		496	276
SCDF2HL4H	200		567	376
SCDF3HL4H	300		638	476
SCDF4HL4H	400	300	708	576
SCDF5HL4H	500	(600)	779	676
SCDF6HL4H	600	(900)	850	776
SCDF7HL4H	700		920	876
SCDF8HL4H	800		991	976
SCDF9HL4H	900		1062	1076
SCDF0HL4H	1000		1133	1176

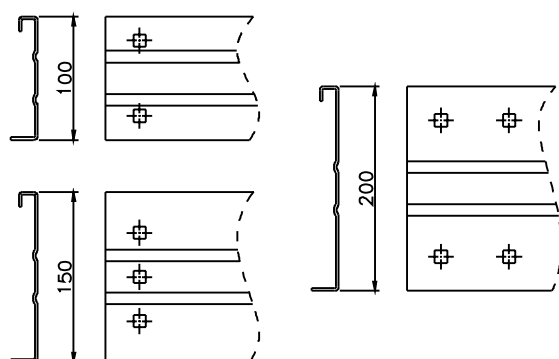

★其他特殊規格可接受訂購生產。

★型錄圖面謹供參考,詳細製作規範以送審圖面為準。

★本公司保留圖形,尺寸任意修改之權利。

水平 30° 彎接頭

- ★底板材質:熱軋鋼板 (JIS G3131) 或鍍鋅鋼板 (JIS G3302)。
- ★表面處理:熱浸鍍鋅 (350g/m²) 或靜電粉體塗裝 (50μ) 或以本身表面的鍍鋅層使用。

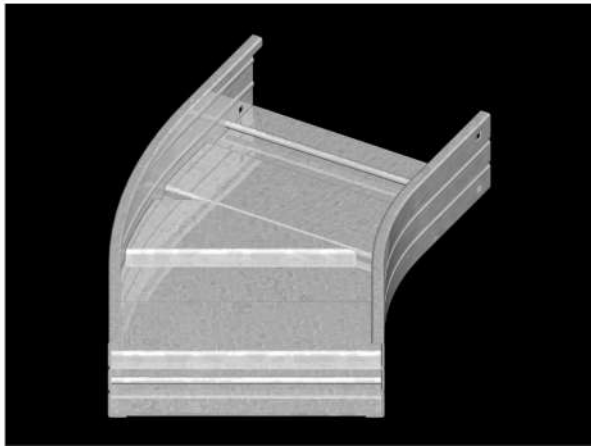

單位:mm

邊槽高度 100mm

型號 CAT.NO	寬度 W	半徑 R	總長 A	總長 B
SCDC1HL3H	100		480	215
SCDC2HL3H	200		530	315
SCDC3HL3H	300		580	415
SCDC4HL3H	400	300	630	515
SCDC5HL3H	500	(600)	680	615
SCDC6HL3H	600	(900)	730	715
SCDC7HL3H	700		780	815
SCDC8HL3H	800		830	915
SCDC9HL3H	900		880	1015
SCDC0HL3H	1000		930	1115

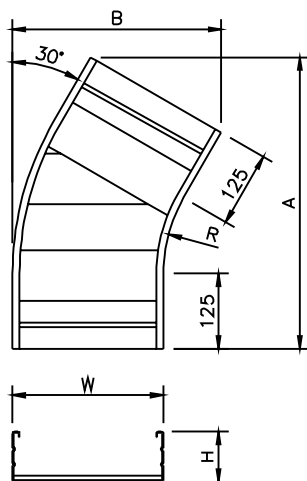

邊槽高度 150mm

型號 CAT.NO	寬度 W	半徑 R	總長 A	總長 B
SCDE1HL3H	100		480	215
SCDE2HL3H	200		530	315
SCDE3HL3H	300		580	415
SCDE4HL3H	400	300	630	515
SCDE5HL3H	500	(600)	680	615
SCDE6HL3H	600	(900)	730	715
SCDE7HL3H	700		780	815
SCDE8HL3H	800		830	915
SCDE9HL3H	900		880	1015
SCDE0HL3H	1000		930	1115

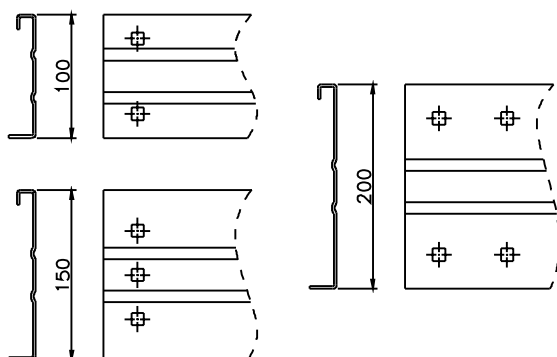

邊槽高度 200mm

型號 CAT.NO	寬度 W	半徑 R	總長 A	總長 B
SCDF1HL3H	100		480	215
SCDF2HL3H	200		530	315
SCDF3HL3H	300		580	415
SCDF4HL3H	400	300	630	515
SCDF5HL3H	500	(600)	680	615
SCDF6HL3H	600	(900)	730	715
SCDF7HL3H	700		780	815
SCDF8HL3H	800		830	915
SCDF9HL3H	900		880	1015
SCDF0HL3H	1000		930	1115

- ★其他特殊規格可接受訂購生產。
- ★型錄圖面謹供參考,詳細製作規範以送審圖面為準。
- ★本公司保留圖形,尺寸任意修改之權利。

水平 T 型彎接頭

★底板材質:熱軋鋼板 (JIS G3131) 或鍍鋅鋼板 (JIS G3302)。

★表面處理:熱浸鍍鋅 (350g/m²) 或靜電粉體塗裝 (50μ) 或以本身表面的鍍鋅層使用。

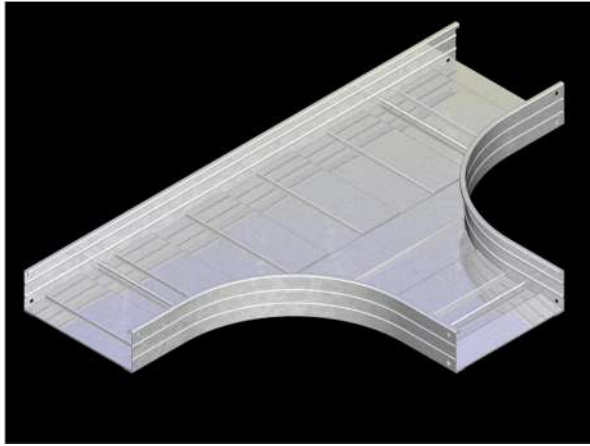

單位:mm

邊槽高度 100mm

型號 CAT.NO	寬度 W	半徑 R	總長 A	總長 B
SCDC1HTH	100		525	950
SCDC2HTH	200		625	1050
SCDC3HTH	300		725	1150
SCDC4HTH	400	300	825	1250
SCDC5HTH	500	(600)	925	1350
SCDC6HTH	600	(900)	1025	1450
SCDC7HTH	700		1125	1550
SCDC8HTH	800		1225	1650
SCDC9HTH	900		1325	1750
SCDC0HTH	1000		1425	1850

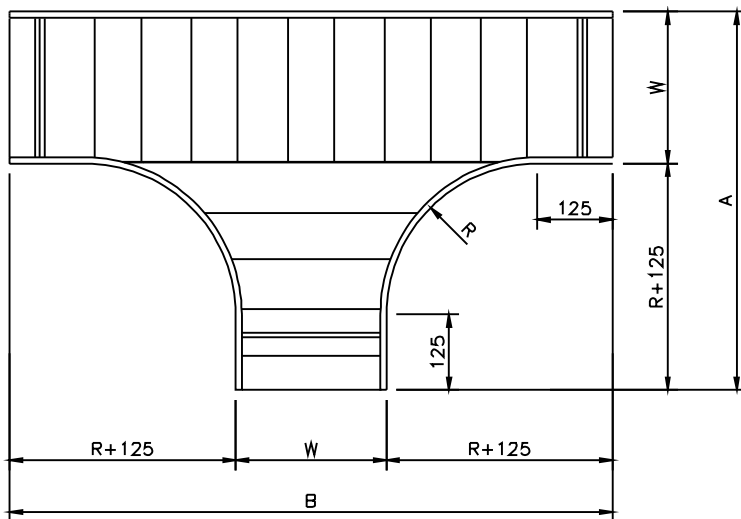

邊槽高度 150mm

型號 CAT.NO	寬度 W	半徑 R	總長 A	總長 B
SCDE1HTH	100		525	950
SCDE2HTH	200		625	1050
SCDE3HTH	300		725	1150
SCDE4HTH	400	300	825	1250
SCDE5HTH	500	(600)	925	1350
SCDE6HTH	600	(900)	1025	1450
SCDE7HTH	700		1125	1550
SCDE8HTH	800		1225	1650
SCDE9HTH	900		1325	1750
SCDE0HTH	1000		1425	1850

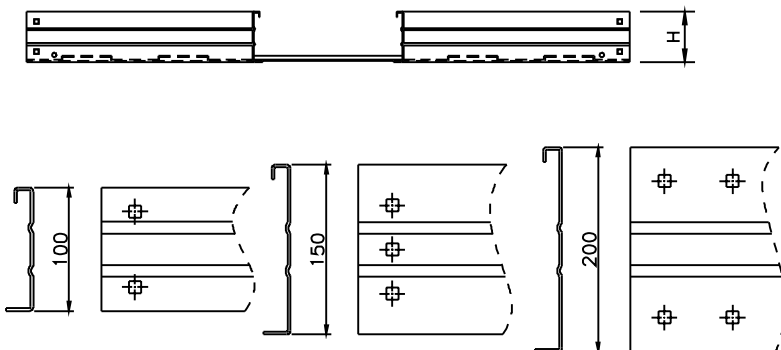

邊槽高度 200mm

型號 CAT.NO	寬度 W	半徑 R	總長 A	總長 B
SCDF1HTH	100		525	950
SCDF2HTH	200		625	1050
SCDF3HTH	300		725	1150
SCDF4HTH	400	300	825	1250
SCDF5HTH	500	(600)	925	1350
SCDF6HTH	600	(900)	1025	1450
SCDF7HTH	700		1125	1550
SCDF8HTH	800		1225	1650
SCDF9HTH	900		1325	1750
SCDF0HTH	1000		1425	1850

★其他特殊規格可接受訂購生產。

★型錄圖面謹供參考,詳細製作規範以送審圖面為準。

★本公司保留圖形,尺寸任意修改之權利。

水平 X 型彎接頭

- ★底板材質:熱軋鋼板 (JIS G3131) 或鍍鋅鋼板 (JIS G3302)。
- ★表面處理:熱浸鍍鋅 (350g/m²) 或靜電粉體塗裝 (50μ) 或以本身表面的鍍鋅層使用。

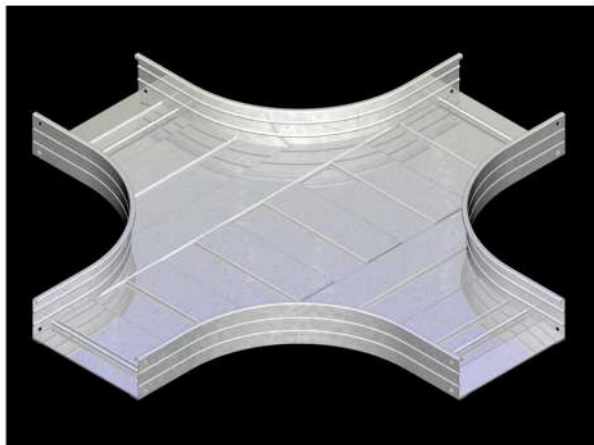

單位:mm

邊槽高度 100mm

型號 CAT.NO	寬度 W	半徑 R	總長 A
SCDC1HXH	100		950
SCDC2HXH	200		1050
SCDC3HXH	300		1150
SCDC4HXH	400	300	1250
SCDC5HXH	500	(600)	1350
SCDC6HXH	600	(900)	1450
SCDC7HXH	700		1550
SCDC8HXH	800		1650
SCDC9HXH	900		1750
SCDC0HXH	1000		1850

邊槽高度 150mm

型號 CAT.NO	寬度 W	半徑 R	總長 A
SCDE1HXH	100		950
SCDE2HXH	200		1050
SCDE3HXH	300		1150
SCDE4HXH	400	300	1250
SCDE5HXH	500	(600)	1350
SCDE6HXH	600	(900)	1450
SCDE7HXH	700		1550
SCDE8HXH	800		1650
SCDE9HXH	900		1750
SCDE0HXH	1000		1850

邊槽高度 200mm

型號 CAT.NO	寬度 W	半徑 R	總長 A
SCDF1HXH	100		950
SCDF2HXH	200		1050
SCDF3HXH	300		1150
SCDF4HXH	400	300	1250
SCDF5HXH	500	(600)	1350
SCDF6HXH	600	(900)	1450
SCDF7HXH	700		1550
SCDF8HXH	800		1650
SCDF9HXH	900		1750
SCDF0HXH	1000		1850

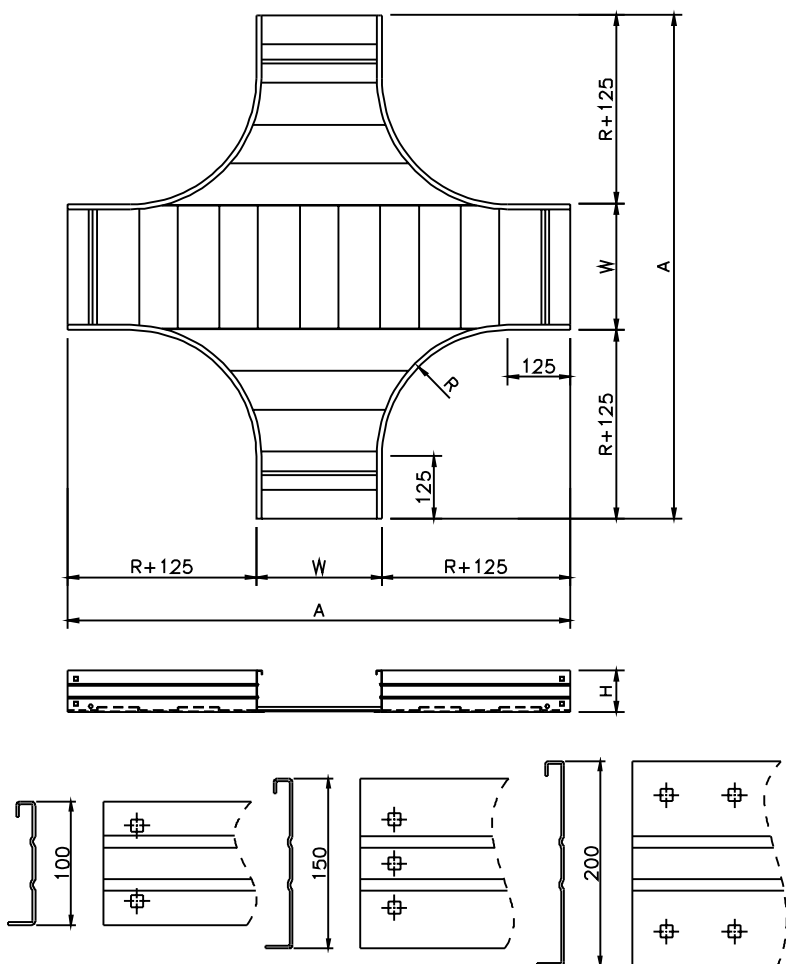

- ★其他特殊規格可接受訂購生產。
- ★型錄圖面謹供參考,詳細製作規範以送審圖面為準。
- ★本公司保留圖形,尺寸任意修改之權利。

90° 垂直上升彎接頭

- ★底板材質:熱軋鋼板 (JIS G3131) 或鍍鋅鋼板 (JIS G3302)。
- ★表面處理:熱浸鍍鋅 (350g/m²) 或靜電粉體塗裝 (50μ) 或以本身表面的鍍鋅層使用。

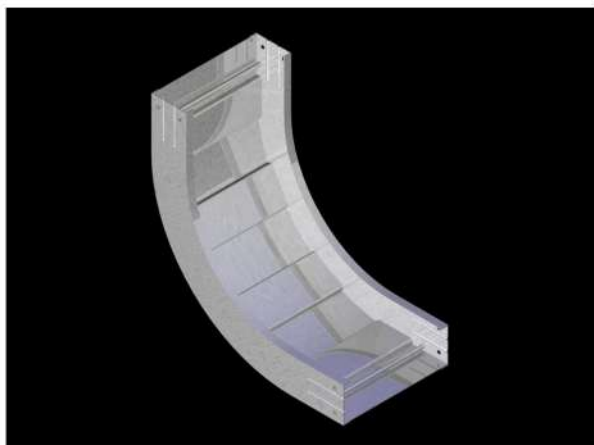

單位:mm

邊槽高度 100mm

型號 CAT.NO	寬度 W	半徑 R	總長 A
SCDC1V9H	100		
SCDC2V9H	200		
SCDC3V9H	300		
SCDC4V9H	400	300	525
SCDC5V9H	500	(600)	(825)
SCDC6V9H	600	(900)	(1125)
SCDC7V9H	700		
SCDC8V9H	800		
SCDC9V9H	900		
SCDC0V9H	1000		

邊槽高度 150mm

型號 CAT.NO	寬度 W	半徑 R	總長 A
SCDE1V9H	100		
SCDE2V9H	200		
SCDE3V9H	300		
SCDE4V9H	400	300	575
SCDE5V9H	500	(600)	(875)
SCDE6V9H	600	(900)	(1175)
SCDE7V9H	700		
SCDE8V9H	800		
SCDE9V9H	900		
SCDE0V9H	1000		

邊槽高度 200mm

型號 CAT.NO	寬度 W	半徑 R	總長 A
SCDF1V9H	100		
SCDF2V9H	200		
SCDF3V9H	300		
SCDF4V9H	400	300	625
SCDF5V9H	500	(600)	(925)
SCDF6V9H	600	(900)	(1225)
SCDF7V9H	700		
SCDF8V9H	800		
SCDF9V9H	900		
SCDF0V9H	1000		

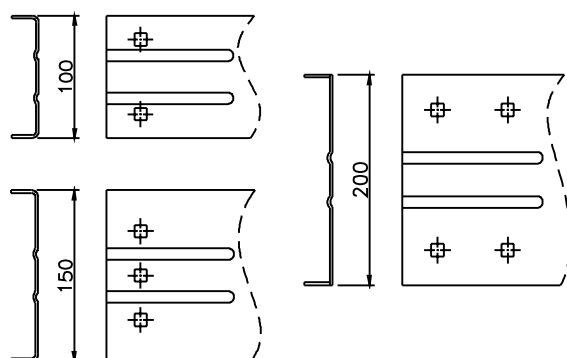
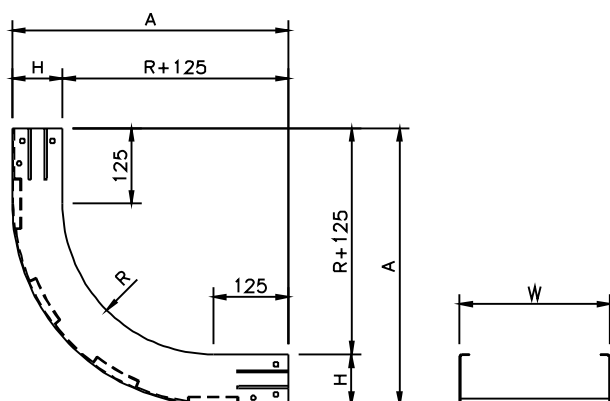

- ★其他特殊規格可接受訂購生產。
- ★型錄圖面謹供參考,詳細製作規範以送審圖面為準。
- ★本公司保留圖形,尺寸任意修改之權利。

60° 垂直上升彎接頭

- ★底板材質:熱軋鋼板 (JIS G3131) 或鍍鋅鋼板 (JIS G3302)。
- ★表面處理:熱浸鍍鋅 (350g/m²) 或靜電粉體塗裝 (50μ) 或以本身表面的鍍鋅層使用。

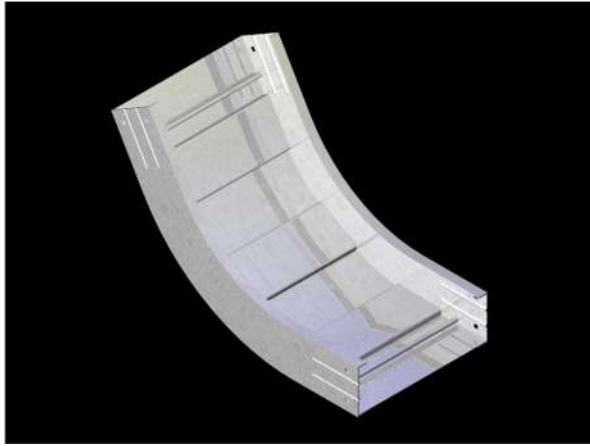

單位:mm

邊槽高度 100mm				
型號 CAT.NO	寬度 W	半徑 R	總長 A	總長 B
SCDC1V6H	100			
SCDC2V6H	200			
SCDC3V6H	300			
SCDC4V6H	400	300	358	534
SCDC5V6H	500	(600)	(508)	(794)
SCDC6V6H	600	(900)	(658)	(1054)
SCDC7V6H	700			
SCDC8V6H	800			
SCDC9V6H	900			
SCDC0V6H	1000			

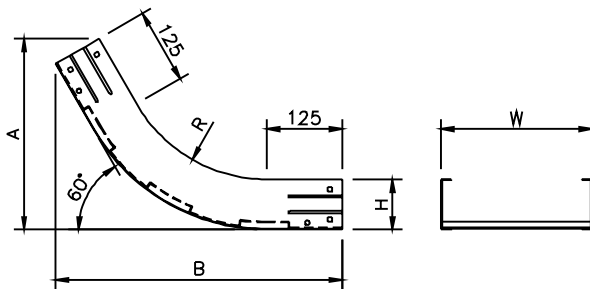

邊槽高度 150mm				
型號 CAT.NO	寬度 W	半徑 R	總長 A	總長 B
SCDE1V6H	100			
SCDE2V6H	200			
SCDE3V6H	300			
SCDE4V6H	400	300	408	577
SCDE5V6H	500	(600)	(558)	(837)
SCDE6V6H	600	(900)	(708)	(1097)
SCDE7V6H	700			
SCDE8V6H	800			
SCDE9V6H	900			
SCDE0V6H	1000			

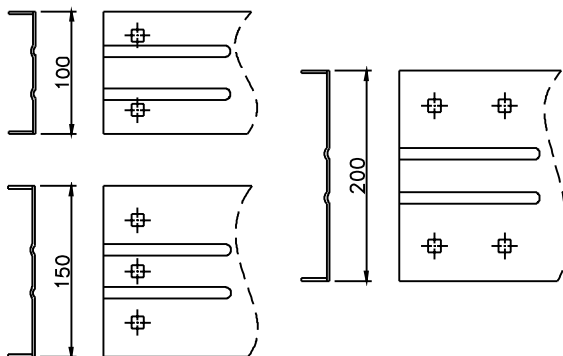

邊槽高度 200mm				
型號 CAT.NO	寬度 W	半徑 R	總長 A	總長 B
SCDF1V6H	100			
SCDF2V6H	200			
SCDF3V6H	300			
SCDF4V6H	400	300	458	621
SCDF5V6H	500	(600)	(608)	(880)
SCDF6V6H	600	(900)	(758)	(1140)
SCDF7V6H	700			
SCDF8V6H	800			
SCDF9V6H	900			
SCDF0V6H	1000			

- ★其他特殊規格可接受訂購生產。
- ★型錄圖面謹供參考,詳細製作規範以送審圖面為準。
- ★本公司保留圖形,尺寸任意修改之權利。

45° 垂直上升彎接頭

★底板材質:熱軋鋼板 (JIS G3131) 或鍍鋅鋼板 (JIS G3302) 。

★表面處理:熱浸鍍鋅 (350g/m²) 或靜電粉體塗裝 (50μ) 或以本身表面的鍍鋅層使用 。

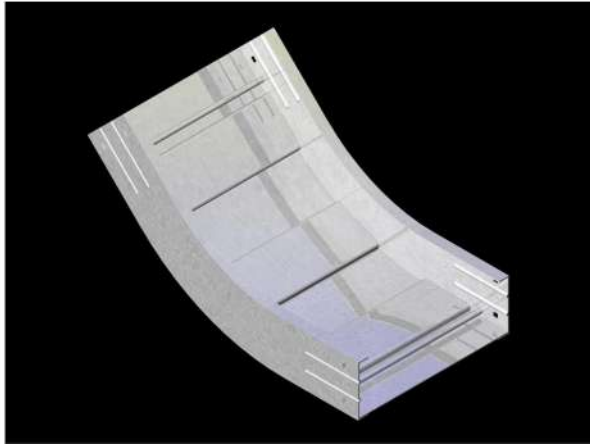

單位:mm

邊槽高度 100mm

型號 CAT.NO	寬度 W	半徑 R	總長 A	總長 B
SCDC1V4H	100			
SCDC2V4H	200			
SCDC3V4H	300			
SCDC4V4H	400	300	276	496
SCDC5V4H	500	(600)	(364)	(708)
SCDC6V4H	600	(900)	(452)	(920)
SCDC7V4H	700			
SCDC8V4H	800			
SCDC9V4H	900			
SCDC0V4H	1000			

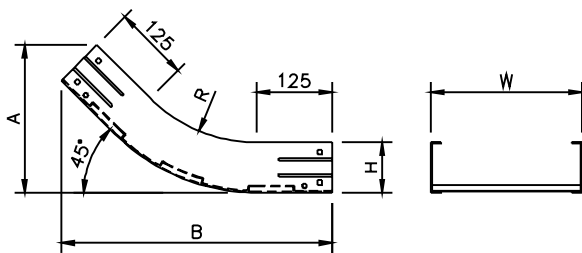

邊槽高度 150mm

型號 CAT.NO	寬度 W	半徑 R	總長 A	總長 B
SCDE1V4H	100			
SCDE2V4H	200			
SCDE3V4H	300			
SCDE4V4H	400	300	326	532
SCDE5V4H	500	(600)	(414)	(744)
SCDE6V4H	600	(900)	(502)	(956)
SCDE7V4H	700			
SCDE8V4H	800			
SCDE9V4H	900			
SCDE0V4H	1000			

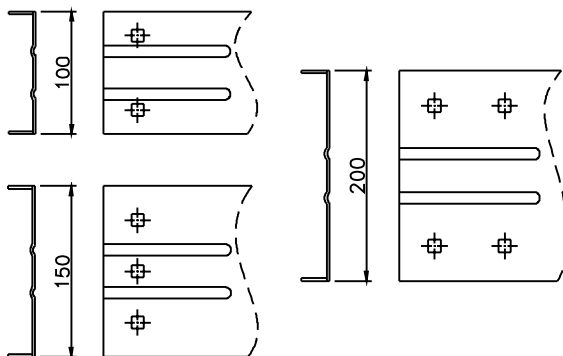

邊槽高度 200mm

型號 CAT.NO	寬度 W	半徑 R	總長 A	總長 B
SCDF1V4H	100			
SCDF2V4H	200			
SCDF3V4H	300			
SCDF4V4H	400	300	376	567
SCDF5V4H	500	(600)	(464)	(779)
SCDF6V4H	600	(900)	(552)	(991)
SCDF7V4H	700			
SCDF8V4H	800			
SCDF9V4H	900			
SCDF0V4H	1000			

★其他特殊規格可接受訂購生產。

★型錄圖面謹供參考,詳細製作規範以送審圖面為準。

★本公司保留圖形,尺寸任意修改之權利。

30° 垂直上升彎接頭

- ★底板材質:熱軋鋼板 (JIS G3131) 或鍍鋅鋼板 (JIS G3302) 。
- ★表面處理:熱浸鍍鋅 (350g/m²) 或靜電粉體塗裝 (50μ) 或以本身表面的鍍鋅層使用 。

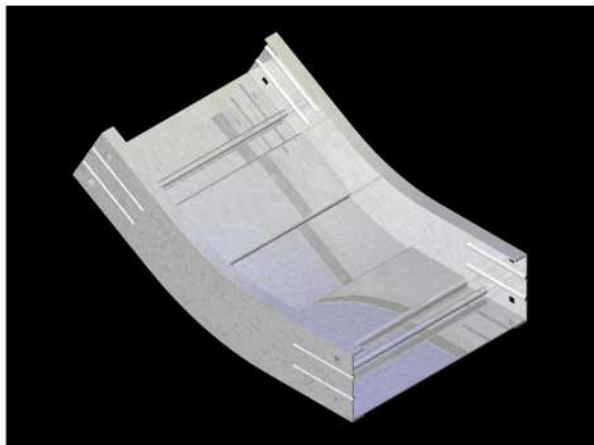

單位:mm

邊槽高度 100mm

型號 CAT.NO	寬度 W	半徑 R	總長 A	總長 B
SCDC1IV3H	100			
SCDC2IV3H	200			
SCDC3IV3H	300			
SCDC4IV3H	400	300	215	480
SCDC5IV3H	500	(600)	(255)	(630)
SCDC6IV3H	600	(900)	(296)	(780)
SCDC7IV3H	700			
SCDC8IV3H	800			
SCDC9IV3H	900			
SCDC0IV3H	1000			

邊槽高度 150mm

型號 CAT.NO	寬度 W	半徑 R	總長 A	總長 B
SCDE1IV3H	100			
SCDE2IV3H	200			
SCDE3IV3H	300			
SCDE4IV3H	400	300	265	505
SCDE5IV3H	500	(600)	(305)	(655)
SCDE6IV3H	600	(900)	(346)	(805)
SCDE7IV3H	700			
SCDE8IV3H	800			
SCDE9IV3H	900			
SCDE0IV3H	1000			

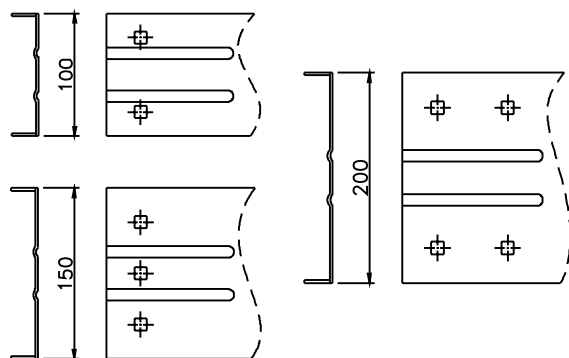
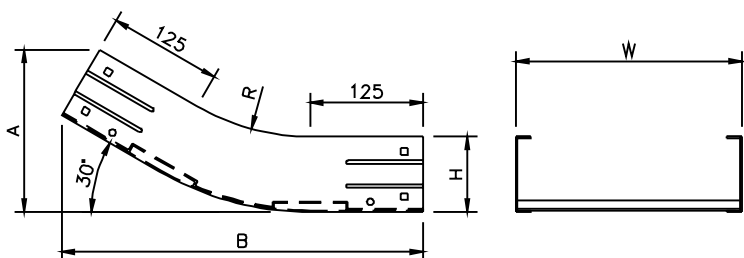

邊槽高度 200mm

型號 CAT.NO	寬度 W	半徑 R	總長 A	總長 B
SCDF1IV3H	100			
SCDF2IV3H	200			
SCDF3IV3H	300			
SCDF4IV3H	400	300	315	530
SCDF5IV3H	500	(600)	(355)	(680)
SCDF6IV3H	600	(900)	(396)	(830)
SCDF7IV3H	700			
SCDF8IV3H	800			
SCDF9IV3H	900			
SCDF0IV3H	1000			

- ★其他特殊規格可接受訂購生產。
- ★型錄圖面謹供參考,詳細製作規範以送審圖面為準。
- ★本公司保留圖形,尺寸任意修改之權利。

90° 垂直下降彎接頭

★底板材質:熱軋鋼板 (JIS G3131) 或鍍鋅鋼板 (JIS G3302) 。

★表面處理:熱浸鍍鋅 (350g/m²) 或靜電粉體塗裝 (50μ) 或以本身表面的鍍鋅層使用 。

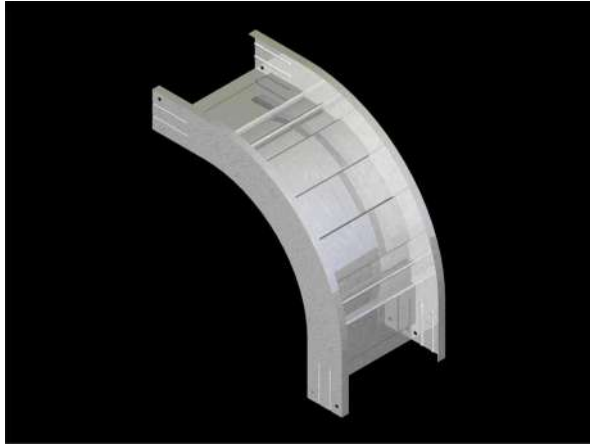

單位:mm

邊槽高度 100mm

型號 CAT.NO	寬度 W	半徑 R	總長 A
SCDC1OV9H	100		
SCDC2OV9H	200		
SCDC3OV9H	300		
SCDC4OV9H	400	300	525
SCDC5OV9H	500	(600)	(825)
SCDC6OV9H	600	(900)	(1125)
SCDC7OV9H	700		
SCDC8OV9H	800		
SCDC9OV9H	900		
SCDC0OV9H	1000		

邊槽高度 150mm

型號 CAT.NO	寬度 W	半徑 R	總長 A
SCDE1OV9H	100		
SCDE2OV9H	200		
SCDE3OV9H	300		
SCDE4OV9H	400	300	575
SCDE5OV9H	500	(600)	(875)
SCDE6OV9H	600	(900)	(1175)
SCDE7OV9H	700		
SCDE8OV9H	800		
SCDE9OV9H	900		
SCDE0OV9H	1000		

邊槽高度 200mm

型號 CAT.NO	寬度 W	半徑 R	總長 A
SCDF1OV9H	100		
SCDF2OV9H	200		
SCDF3OV9H	300		
SCDF4OV9H	400	300	625
SCDF5OV9H	500	(600)	(925)
SCDF6OV9H	600	(900)	(1225)
SCDF7OV9H	700		
SCDF8OV9H	800		
SCDF9OV9H	900		
SCDF0OV9H	1000		

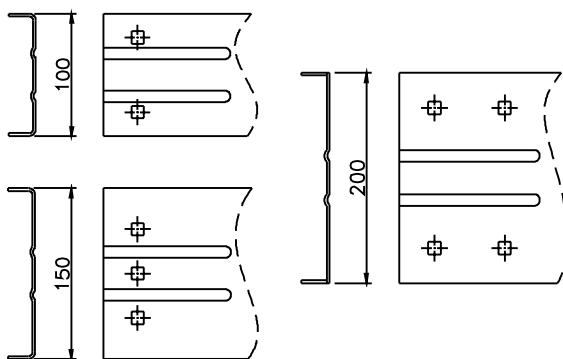
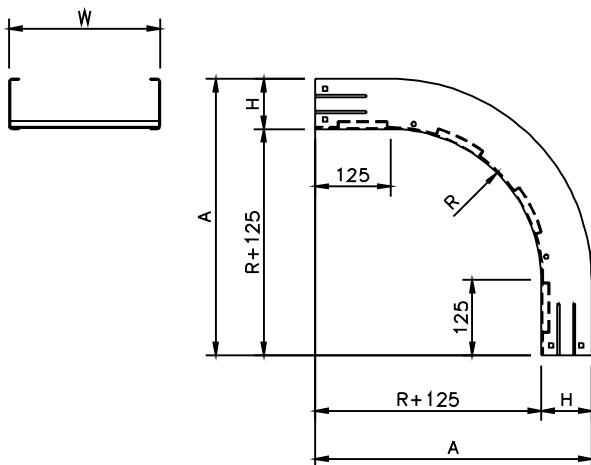

★其他特殊規格可接受訂購生產 。

★型錄圖面謹供參考,詳細製作規範以送審圖面為準 。

★本公司保留圖形,尺寸任意修改之權利 。

60° 垂直下降彎接頭

★底板材質:熱軋鋼板 (JIS G3131) 或鍍鋅鋼板 (JIS G3302) 。

★表面處理:熱浸鍍鋅 (350g/m²) 或靜電粉體塗裝 (50μ) 或以本身表面的鍍鋅層使用 。

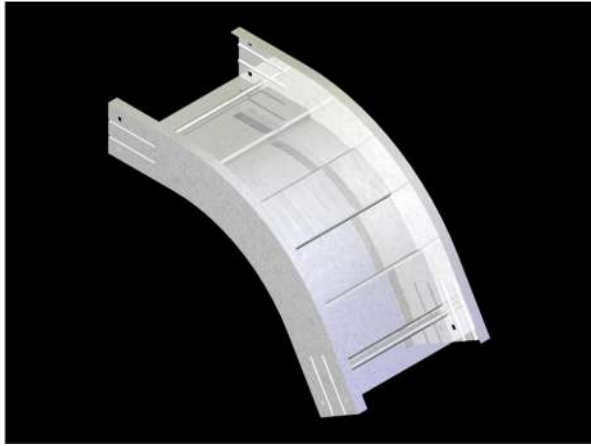

單位:mm

邊槽高度 100mm

型號 CAT.NO	寬度 W	半徑 R	總長 A	總長 B
SCDC10V6H	100			
SCDC20V6H	200			
SCDC30V6H	300			
SCDC40V6H	400	300	358	534
SCDC50V6H	500	(600)	(508)	(794)
SCDC60V6H	600	(900)	(658)	(1054)
SCDC70V6H	700			
SCDC80V6H	800			
SCDC90V6H	900			
SCDC00V6H	1000			

邊槽高度 150mm

型號 CAT.NO	寬度 W	半徑 R	總長 A	總長 B
SCDE10V6H	100			
SCDE20V6H	200			
SCDE30V6H	300			
SCDE40V6H	400	300	408	577
SCDE50V6H	500	(600)	(558)	(837)
SCDE60V6H	600	(900)	(708)	(1097)
SCDE70V6H	700			
SCDE80V6H	800			
SCDE90V6H	900			
SCDE00V6H	1000			

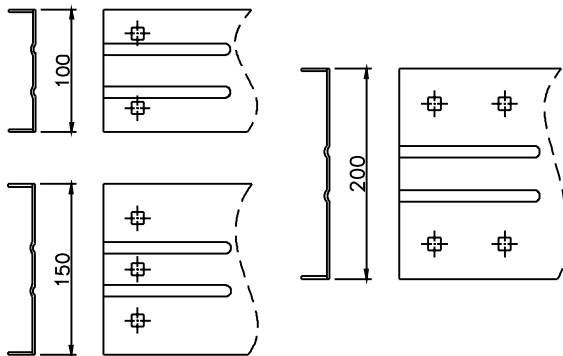
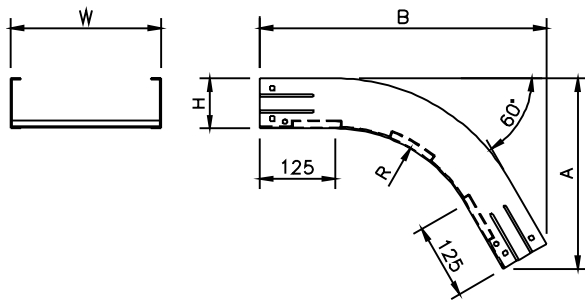

邊槽高度 200mm

型號 CAT.NO	寬度 W	半徑 R	總長 A	總長 B
SCDF10V6H	100			
SCDF20V6H	200			
SCDF30V6H	300			
SCDF40V6H	400	300	458	621
SCDF50V6H	500	(600)	(608)	(880)
SCDF60V6H	600	(900)	(758)	(1140)
SCDF70V6H	700			
SCDF80V6H	800			
SCDF90V6H	900			
SCDF00V6H	1000			

★其他特殊規格可接受訂購生產。

★型錄圖面謹供參考,詳細製作規範以送審圖面為準。

★本公司保留圖形,尺寸任意修改之權利。

45° 垂直下降彎接頭

★底板材質:熱軋鋼板 (JIS G3131) 或鍍鋅鋼板 (JIS G3302)。

★表面處理:熱浸鍍鋅 (350g/m²) 或靜電粉體塗裝 (50μ) 或以本身表面的鍍鋅層使用。

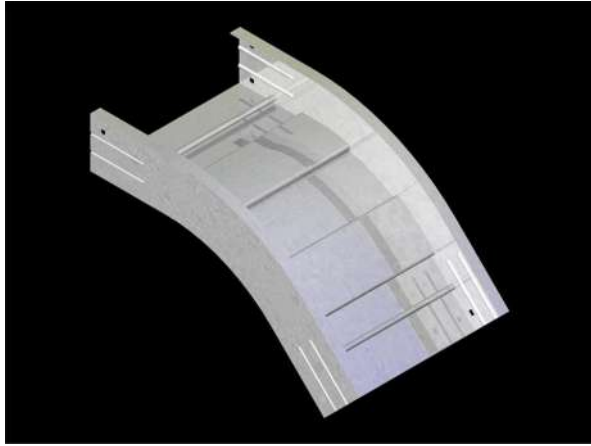

單位:mm

邊槽高度 100mm

型號 CAT.NO	寬度 W	半徑 R	總長 A	總長 B
SCDC10V4H	100			
SCDC20V4H	200			
SCDC30V4H	300			
SCDC40V4H	400	300	276	496
SCDC50V4H	500	(600)	(364)	(708)
SCDC60V4H	600	(900)	(452)	(920)
SCDC70V4H	700			
SCDC80V4H	800			
SCDC90V4H	900			
SCDC00V4H	1000			

邊槽高度 150mm

型號 CAT.NO	寬度 W	半徑 R	總長 A	總長 B
SCDE10V4H	100			
SCDE20V4H	200			
SCDE30V4H	300			
SCDE40V4H	400	300	326	532
SCDE50V4H	500	(600)	(414)	(744)
SCDE60V4H	600	(900)	(502)	(956)
SCDE70V4H	700			
SCDE80V4H	800			
SCDE90V4H	900			
SCDE00V4H	1000			

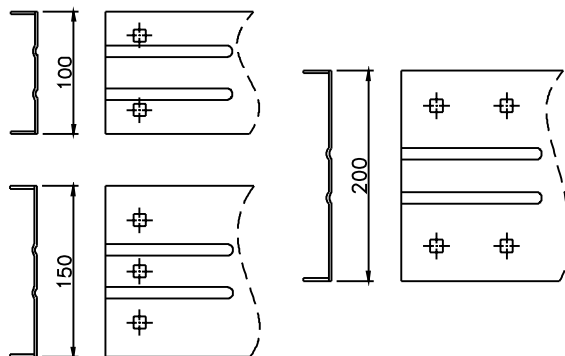
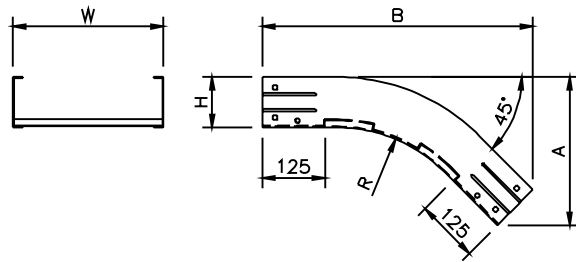

邊槽高度 200mm

型號 CAT.NO	寬度 W	半徑 R	總長 A	總長 B
SCDF10V4H	100			
SCDF20V4H	200			
SCDF30V4H	300			
SCDF40V4H	400	300	376	567
SCDF50V4H	500	(600)	(464)	(779)
SCDF60V4H	600	(900)	(552)	(991)
SCDF70V4H	700			
SCDF80V4H	800			
SCDF90V4H	900			
SCDF00V4H	1000			

★其他特殊規格可接受訂購生產。

★型錄圖面謹供參考,詳細製作規範以送審圖面為準。

★本公司保留圖形,尺寸任意修改之權利。

30° 垂直下降彎接頭

★底板材質:熱軋鋼板 (JIS G3131) 或鍍鋅鋼板 (JIS G3302) 。

★表面處理:熱浸鍍鋅 (350g/m²) 或靜電粉體塗裝 (50μ) 或以本身表面的鍍鋅層使用 。

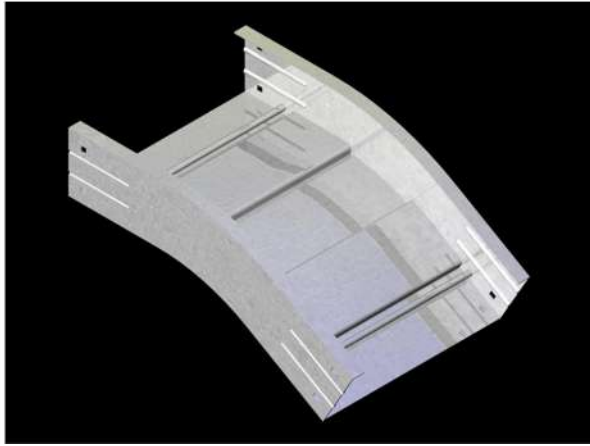

單位:mm

邊槽高度 100mm

型號 CAT.NO	寬度 W	半徑 R	總長 A	總長 B
SCDC10V3H	100			
SCDC20V3H	200			
SCDC30V3H	300			
SCDC40V3H	400	300	223	508
SCDC50V3H	500	(600)	(243)	(583)
SCDC60V3H	600	(900)	(283)	(733)
SCDC70V3H	700			
SCDC80V3H	800			
SCDC90V3H	900			
SCDC00V3H	1000			

邊槽高度 150mm

型號 CAT.NO	寬度 W	半徑 R	總長 A	總長 B
SCDE10V3H	100			
SCDE20V3H	200			
SCDE30V3H	300			
SCDE40V3H	400	300	273	533
SCDE50V3H	500	(600)	(293)	(608)
SCDE60V3H	600	(900)	(333)	(758)
SCDE70V3H	700			
SCDE80V3H	800			
SCDE90V3H	900			
SCDE00V3H	1000			

邊槽高度 200mm

型號 CAT.NO	寬度 W	半徑 R	總長 A	總長 B
SCDF10V3H	100			
SCDF20V3H	200			
SCDF30V3H	300			
SCDF40V3H	400	300	323	558
SCDF50V3H	500	(600)	(343)	(633)
SCDF60V3H	600	(900)	(383)	(783)
SCDF70V3H	700			
SCDF80V3H	800			
SCDF90V3H	900			
SCDF00V3H	1000			

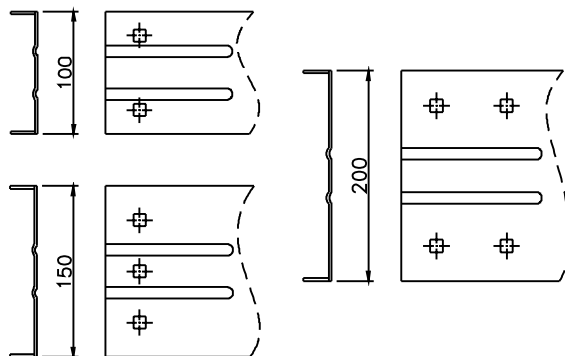
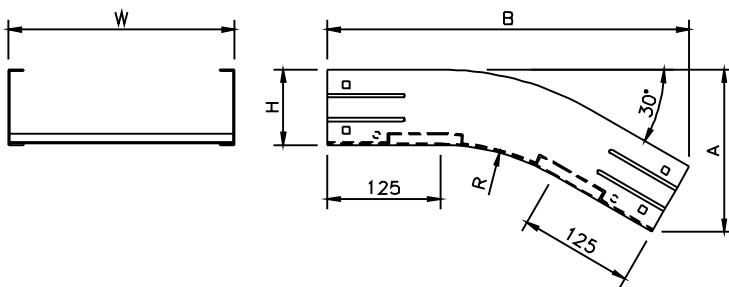

★其他特殊規格可接受訂購生產。

★型錄圖面謹供參考,詳細製作規範以送審圖面為準。

★本公司保留圖形,尺寸任意修改之權利。

中心型異徑接頭

★底板材質:熱軋鋼板 (JIS G3131) 或鍍鋅鋼板 (JIS G3302) 。

★表面處理:熱浸鍍鋅 (350g/m²) 或靜電粉體塗裝 (50μ) 或以本身表面的鍍鋅層使用 。

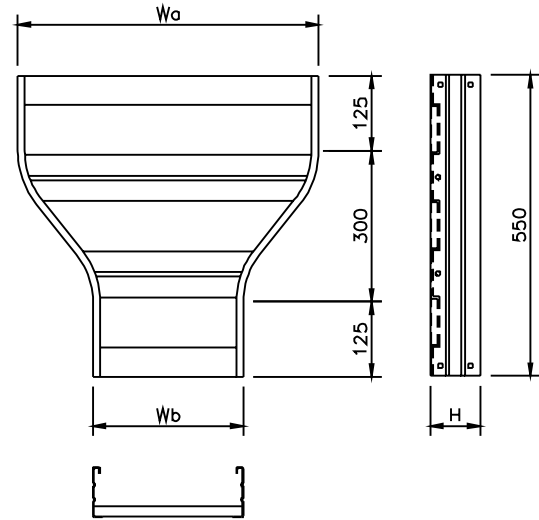
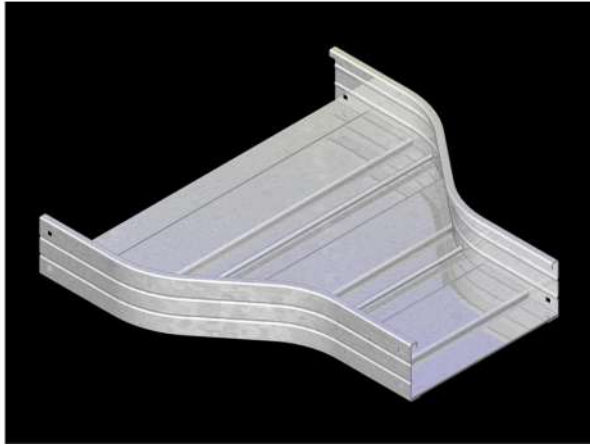

單位:mm

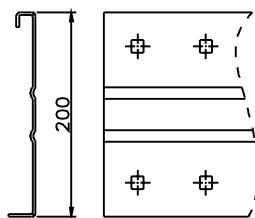
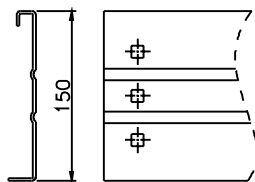
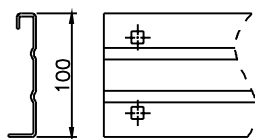

CAT.NO Wa-Wb	H	邊槽高度	邊槽高度	邊槽高度
		100H	150H	200H
200-100		SCDC21RCH	SCDE21RCH	SCDF21RCH
300-200		SCDC32RCH	SCDE32RCH	SCDF32RCH
400-200		SCDC42RCH	SCDE42RCH	SCDF42RCH
400-300		SCDC43RCH	SCDE43RCH	SCDF43RCH
500-200		SCDC52RCH	SCDE52RCH	SCDF52RCH
500-300		SCDC53RCH	SCDE53RCH	SCDF53RCH
500-400		SCDC54RCH	SCDE54RCH	SCDF54RCH
600-200		SCDC62RCH	SCDE62RCH	SCDF62RCH
600-300		SCDC63RCH	SCDE63RCH	SCDF63RCH
600-400		SCDC64RCH	SCDE64RCH	SCDF64RCH
600-500		SCDC65RCH	SCDE65RCH	SCDF65RCH
700-300		SCDC73RCH	SCDE73RCH	SCDF73RCH
700-400		SCDC74RCH	SCDE74RCH	SCDF74RCH
700-500		SCDC75RCH	SCDE75RCH	SCDF75RCH
700-600		SCDC76RCH	SCDE76RCH	SCDF76RCH
800-300		SCDC83RCH	SCDE83RCH	SCDF83RCH
800-400		SCDC84RCH	SCDE84RCH	SCDF84RCH
800-500		SCDC85RCH	SCDE85RCH	SCDF85RCH
800-600		SCDC86RCH	SCDE86RCH	SCDF86RCH
800-700		SCDC87RCH	SCDE87RCH	SCDF87RCH
900-300		SCDC93RCH	SCDE93RCH	SCDF93RCH
900-400		SCDC94RCH	SCDE94RCH	SCDF94RCH
900-500		SCDC95RCH	SCDE95RCH	SCDF95RCH
900-600		SCDC96RCH	SCDE96RCH	SCDF96RCH
900-700		SCDC97RCH	SCDE97RCH	SCDF97RCH
900-800		SCDC98RCH	SCDE98RCH	SCDF98RCH
1000-300		SCDC03RCH	SCDE03RCH	SCDF03RCH
1000-400		SCDC04RCH	SCDE04RCH	SCDF04RCH
1000-500		SCDC05RCH	SCDE05RCH	SCDF05RCH
1000-600		SCDC06RCH	SCDE06RCH	SCDF06RCH
1000-700		SCDC07RCH	SCDE07RCH	SCDF07RCH
1000-800		SCDC08RCH	SCDE08RCH	SCDF08RCH
1000-900		SCDC09RCH	SCDE09RCH	SCDF09RCH

★其他特殊規格可接受訂購生產。

★型錄圖面謹供參考,詳細製作規範以送審圖面為準。

★本公司保留圖形,尺寸任意修改之權利。

左縮型異徑接頭

- ★底板材質:熱軋鋼板 (JIS G3131) 或鍍鋅鋼板 (JIS G3302)。
- ★表面處理:熱浸鍍鋅 (350g/m²) 或靜電粉體塗裝 (50μ) 或以本身表面的鍍鋅層使用。

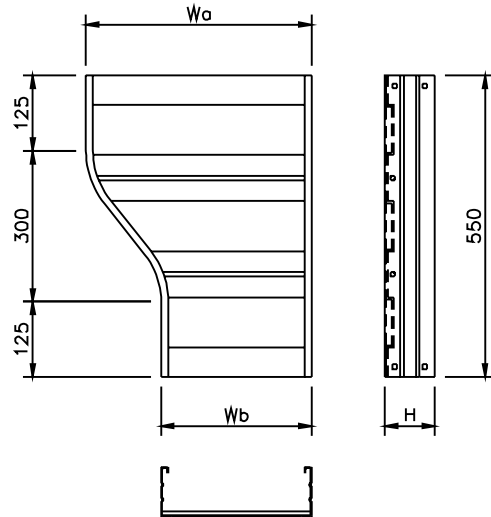
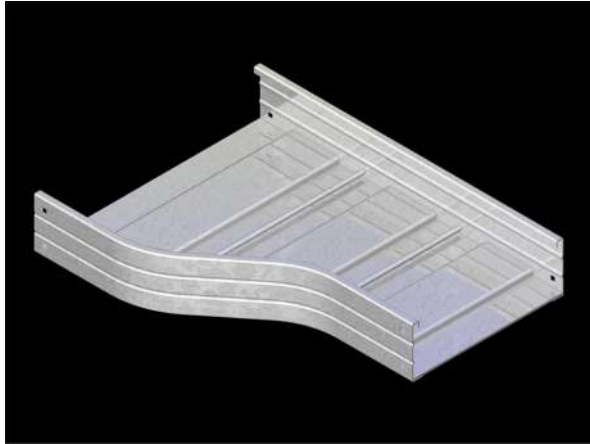

單位:mm

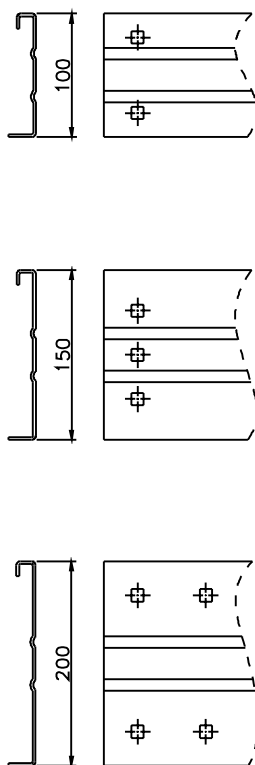

CAT.NO Wa-Wb	H	邊槽高度	邊槽高度	邊槽高度
		100H	150H	200H
200-100		SCDC21RLH	SCDE21RLH	SCDF21RLH
300-200		SCDC32RLH	SCDE32RLH	SCDF32RLH
400-200		SCDC42RLH	SCDE42RLH	SCDF42RLH
400-300		SCDC43RLH	SCDE43RLH	SCDF43RLH
500-200		SCDC52RLH	SCDE52RLH	SCDF52RLH
500-300		SCDC53RLH	SCDE53RLH	SCDF53RLH
500-400		SCDC54RLH	SCDE54RLH	SCDF54RLH
600-200		SCDC62RLH	SCDE62RLH	SCDF62RLH
600-300		SCDC63RLH	SCDE63RLH	SCDF63RLH
600-400		SCDC64RLH	SCDE64RLH	SCDF64RLH
600-500		SCDC65RLH	SCDE65RLH	SCDF65RLH
700-300		SCDC73RLH	SCDE73RLH	SCDF73RLH
700-400		SCDC74RLH	SCDE74RLH	SCDF74RLH
700-500		SCDC75RLH	SCDE75RLH	SCDF75RLH
700-600		SCDC76RLH	SCDE76RLH	SCDF76RLH
800-300		SCDC83RLH	SCDE83RLH	SCDF83RLH
800-400		SCDC84RLH	SCDE84RLH	SCDF84RLH
800-500		SCDC85RLH	SCDE85RLH	SCDF85RLH
800-600		SCDC86RLH	SCDE86RLH	SCDF86RLH
800-700		SCDC87RLH	SCDE87RLH	SCDF87RLH
900-300		SCDC93RLH	SCDE93RLH	SCDF93RLH
900-400		SCDC94RLH	SCDE94RLH	SCDF94RLH
900-500		SCDC95RLH	SCDE95RLH	SCDF95RLH
900-600		SCDC96RLH	SCDE96RLH	SCDF96RLH
900-700		SCDC97RLH	SCDE97RLH	SCDF97RLH
900-800		SCDC98RLH	SCDE98RLH	SCDF98RLH
1000-300		SCDC03RLH	SCDE03RLH	SCDF03RLH
1000-400		SCDC04RLH	SCDE04RLH	SCDF04RLH
1000-500		SCDC05RLH	SCDE05RLH	SCDF05RLH
1000-600		SCDC06RLH	SCDE06RLH	SCDF06RLH
1000-700		SCDC07RLH	SCDE07RLH	SCDF07RLH
1000-800		SCDC08RLH	SCDE08RLH	SCDF08RLH
1000-900		SCDC09RLH	SCDE09RLH	SCDF09RLH

- ★其他特殊規格可接受訂購生產。
- ★型錄圖面謹供參考,詳細製作規範以送審圖面為準。
- ★本公司保留圖形,尺寸任意修改之權利。

右縮型異徑接頭

- ★底板材質:熱軋鋼板 (JIS G3131) 或鍍鋅鋼板 (JIS G3302)。
- ★表面處理:熱浸鍍鋅 (350g/m²) 或靜電粉體塗裝 (50μ) 或以本身表面的鍍鋅層使用。

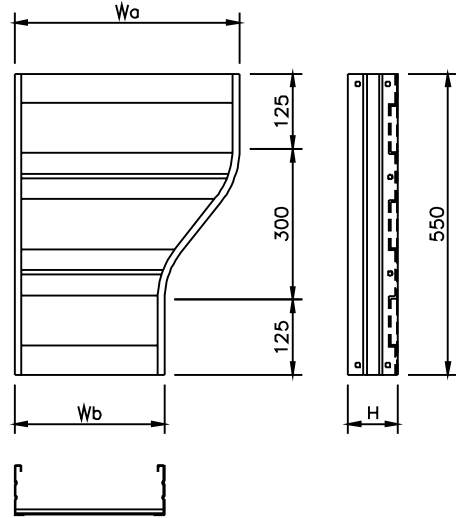
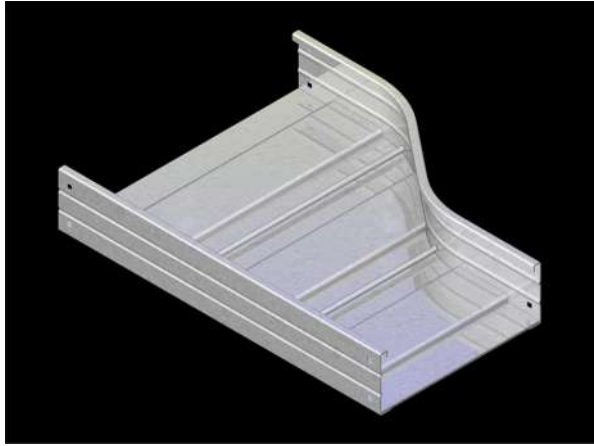

單位:mm

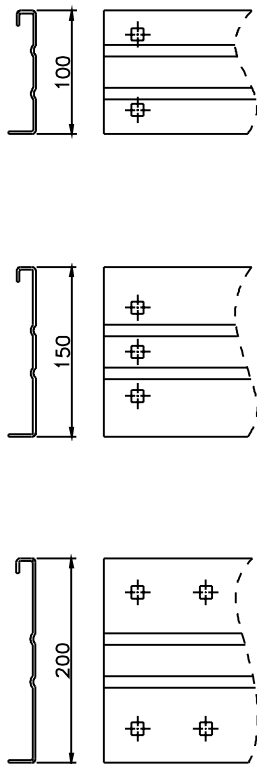

CAT.NO Wa-Wb	H	邊槽高度	邊槽高度	邊槽高度
		100H	150H	200H
200-100		SCDC21RRH	SCDE21RRH	SCDF21RRH
300-200		SCDC32RRH	SCDE32RRH	SCDF32RRH
400-200		SCDC42RRH	SCDE42RRH	SCDF42RRH
400-300		SCDC43RRH	SCDE43RRH	SCDF43RRH
500-200		SCDC52RRH	SCDE52RRH	SCDF52RRH
500-300		SCDC53RRH	SCDE53RRH	SCDF53RRH
500-400		SCDC54RRH	SCDE54RRH	SCDF54RRH
600-200		SCDC62RRH	SCDE62RRH	SCDF62RRH
600-300		SCDC63RRH	SCDE63RRH	SCDF63RRH
600-400		SCDC64RRH	SCDE64RRH	SCDF64RRH
600-500		SCDC65RRH	SCDE65RRH	SCDF65RRH
700-300		SCDC73RRH	SCDE73RRH	SCDF73RRH
700-400		SCDC74RRH	SCDE74RRH	SCDF74RRH
700-500		SCDC75RRH	SCDE75RRH	SCDF75RRH
700-600		SCDC76RRH	SCDE76RRH	SCDF76RRH
800-300		SCDC83RRH	SCDE83RRH	SCDF83RRH
800-400		SCDC84RRH	SCDE84RRH	SCDF84RRH
800-500		SCDC85RRH	SCDE85RRH	SCDF85RRH
800-600		SCDC86RRH	SCDE86RRH	SCDF86RRH
800-700		SCDC87RRH	SCDE87RRH	SCDF87RRH
900-300		SCDC93RRH	SCDE93RRH	SCDF93RRH
900-400		SCDC94RRH	SCDE94RRH	SCDF94RRH
900-500		SCDC95RRH	SCDE95RRH	SCDF95RRH
900-600		SCDC96RRH	SCDE96RRH	SCDF96RRH
900-700		SCDC97RRH	SCDE97RRH	SCDF97RRH
900-800		SCDC98RRH	SCDE98RRH	SCDF98RRH
1000-300		SCDC03RRH	SCDE03RRH	SCDF03RRH
1000-400		SCDC04RRH	SCDE04RRH	SCDF04RRH
1000-500		SCDC05RRH	SCDE05RRH	SCDF05RRH
1000-600		SCDC06RRH	SCDE06RRH	SCDF06RRH
1000-700		SCDC07RRH	SCDE07RRH	SCDF07RRH
1000-800		SCDC08RRH	SCDE08RRH	SCDF08RRH
1000-900		SCDC09RRH	SCDE09RRH	SCDF09RRH

- ★其他特殊規格可接受訂購生產。
- ★型錄圖面謹供參考,詳細製作規範以送審圖面為準。
- ★本公司保留圖形,尺寸任意修改之權利。

鐵製電纜線架蓋板

蓋板型號說明表

S	F	3	S	6	H
:	:	:	:	:	:
材	線架類	線架寬	線架型	線架角	表面處
質	型	度	式	度	理
①	②	③	④	⑤	⑥

代號說明：

①	⑥
材質	表面處理
S. 熱軋鋼板 (JIS G3131)	1.(H) 熱浸鍍鋅 (350 g/m ²) 2.(P) 靜電粉體塗裝 (50 μ)
G. 鍍鋅鋼板 (JIS G3302) 雙面含鋅量：120 g/m ²	1.(P) 靜電粉體塗裝(50 μ) 2.不另行做表面處理,以本身表面的鍍鋅層使用
4. 不銹鋼板 (SUS304) 6. 不銹鋼板 (SUS316)	1.(P) 靜電粉體塗裝(50 μ) 2.不另行做表面處理,以本身的表面處理使用

② 線架類型：F: 蓋板

③ 線架寬度： 1: 100W 2: 200W 3: 300W 4: 400W 5: 500W
6: 600W 7: 700W 8: 800W 9: 900W 0: 1000W

④ 線架型式：S: 直式 HL: 水平彎接頭 HT: 水平三通接頭
HX: 水平四通接頭 IV: 垂直上升接頭 OV: 垂直下降接頭
VT: 垂直三通接頭 RC: 中心型異徑接頭 RL: 左縮型異徑接頭
RR: 右縮型異徑接頭

⑤ 線架角度： 3: 30° 4: 45° 6: 60° 9: 90°

直式電纜線架蓋板

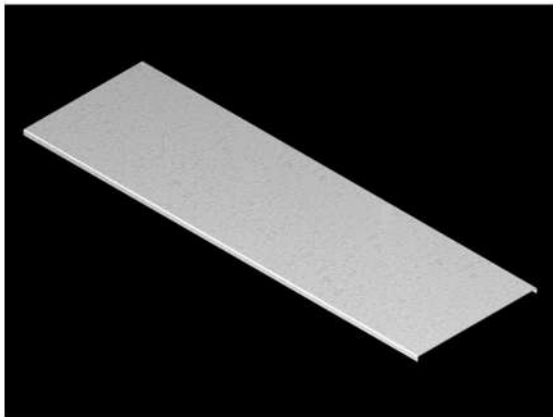

單位:mm

型號 CAT.NO	線架寬度 W
SF1SH	100
SF2SH	200
SF3SH	300
SF4SH	400
SF5SH	500
SF6SH	600
SF7SH	700
SF8SH	800
SF9SH	900
SF0SH	1000

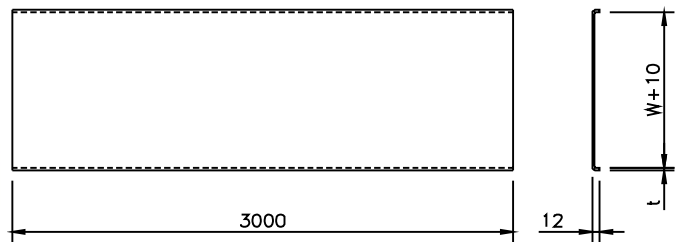

水平 90° 彎接頭蓋板

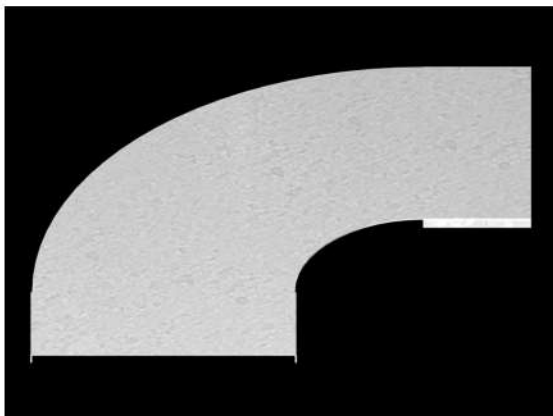

單位:mm

型號 CAT.NO	寬度 W	半徑 R	總長 A
SF1HL9H	100		525
SF2HL9H	200		625
SF3HL9H	300		725
SF4HL9H	400	300	825
SF5HL9H	500	(600)	925
SF6HL9H	600	(900)	1025
SF7HL9H	700		1125
SF8HL9H	800		1225
SF9HL9H	900		1325
SF0HL9H	1000		1425

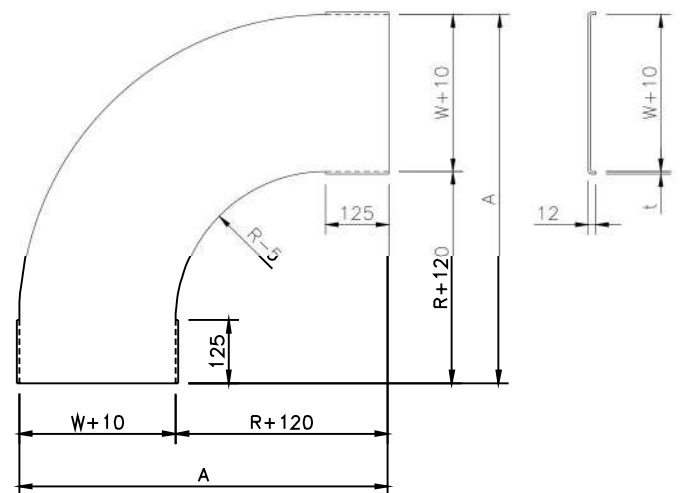

★本公司保留圖形,尺寸任意修改之權利。

水平 60° 彎接頭蓋板

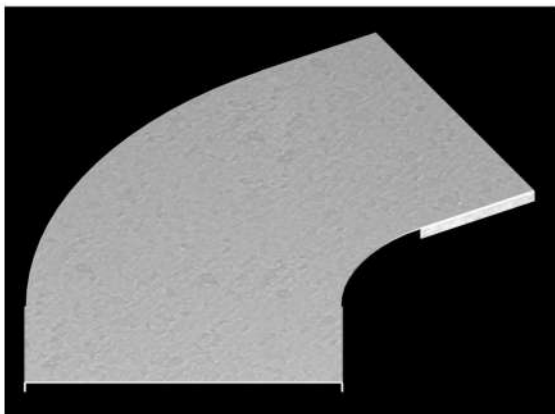

單位:mm

型號 CAT.NO	寬度 W	半徑 R	總長 A	總長 B
SF1HL6H	100		531	359
SF2HL6H	200		618	459
SF3HL6H	300		705	559
SF4HL6H	400	300	791	659
SF5HL6H	500	(600)	878	759
SF6HL6H	600	(900)	964	859
SF7HL6H	700		1051	959
SF8HL6H	800		1138	1059
SF9HL6H	900		1224	1159
SF0HL6H	1000		1311	1259

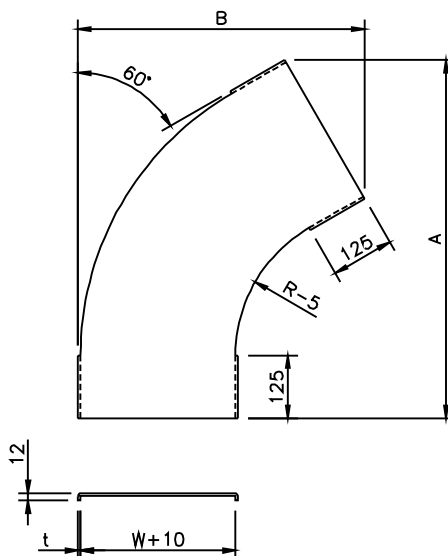

水平 45° 彎接頭蓋板

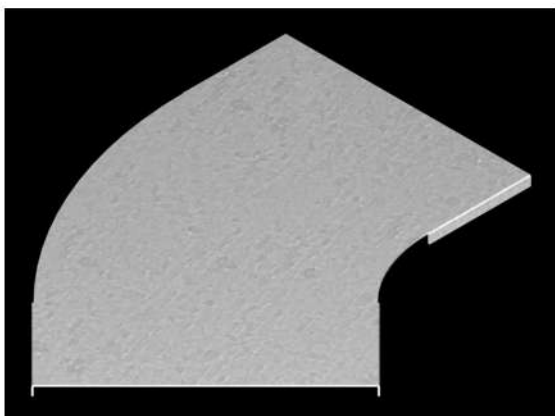

單位:mm

型號 CAT.NO	寬度 W	半徑 R	總長 A	總長 B
SF1HL4H	100		501	288
SF2HL4H	200		572	388
SF3HL4H	300		643	488
SF4HL4H	400	300	713	588
SF5HL4H	500	(600)	784	688
SF6HL4H	600	(900)	855	788
SF7HL4H	700		925	888
SF8HL4H	800		996	988
SF9HL4H	900		1067	1088
SF0HL4H	1000		1138	1188

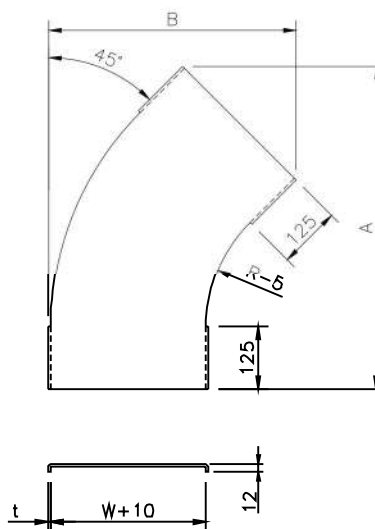

★本公司保留圖形,尺寸任意修改之權利。

水平 30° 彎接頭蓋板

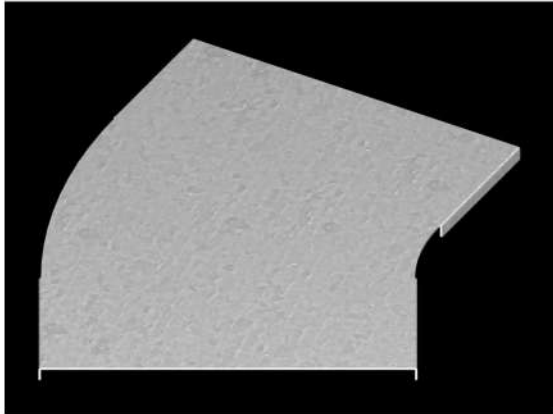

單位:mm

型號 CAT.NO	寬度 W	半徑 R	總長 A	總長 B
SF1HL3H	100		437	215
SF2HL3H	200		487	315
SF3HL3H	300		537	415
SF4HL3H	400	300	587	515
SF5HL3H	500	(600)	637	615
SF6HL3H	600	(900)	687	715
SF7HL3H	700		737	815
SF8HL3H	800		787	915
SF9HL3H	900		837	1015
SF0HL3H	1000		887	1115

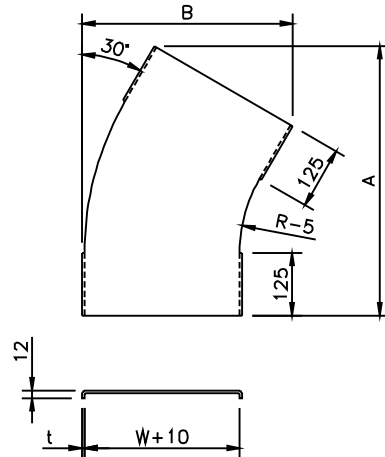

水平 T 型彎接頭蓋板

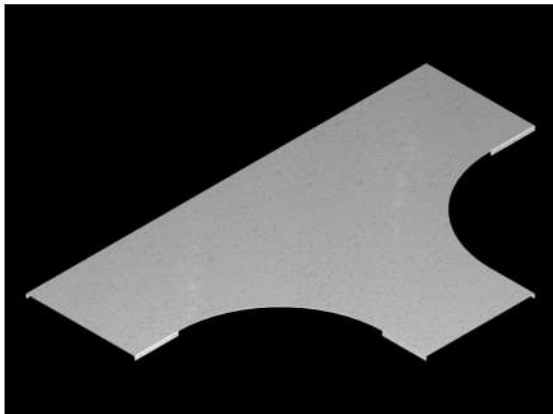

單位:mm

型號 CAT.NO	寬度 W	半徑 R	總長 A	總長 B
SF1HTH	100		501	288
SF2HTH	200		572	388
SF3HTH	300		643	488
SF4HTH	400	300	713	588
SF5HTH	500	(600)	784	688
SF6HTH	600	(900)	855	788
SF7HTH	700		925	888
SF8HTH	800		996	988
SF9HTH	900		1067	1088
SF0HTH	1000		1138	1188

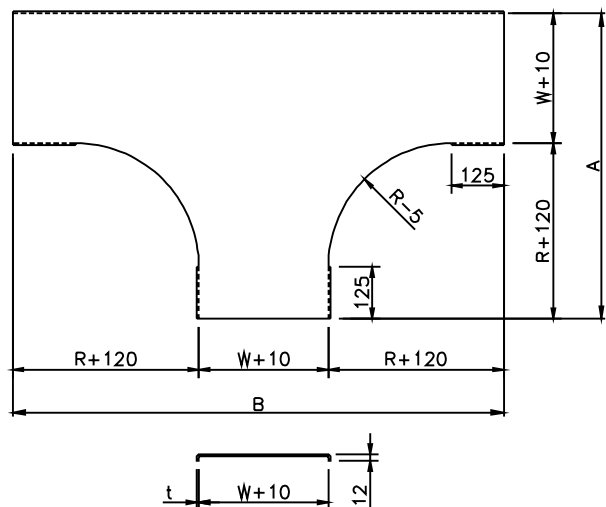

★本公司保留圖形,尺寸任意修改之權利。

水平 X 型彎接頭蓋板

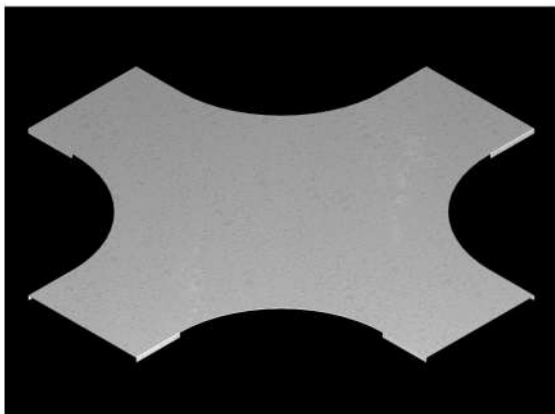

單位:mm

型號 CAT.NO	寬度 W	半徑 R	總長 A
SF1HXH	100		525
SF2HXH	200		625
SF3HXH	300		725
SF4HXH	400	300	825
SF5HXH	500	(600)	925
SF6HXH	600	(900)	1025
SF7HXH	700		1125
SF8HXH	800		1225
SF9HXH	900		1325
SF0HXH	1000		1425

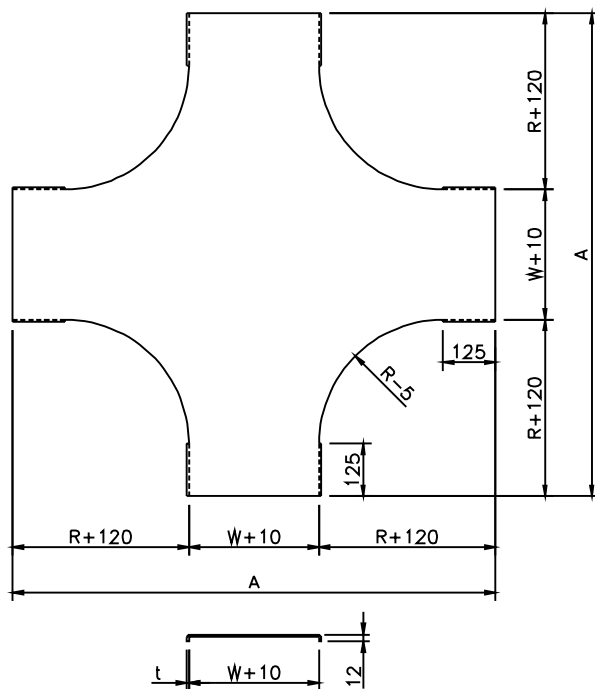

垂直上升 90° 彎接頭蓋板

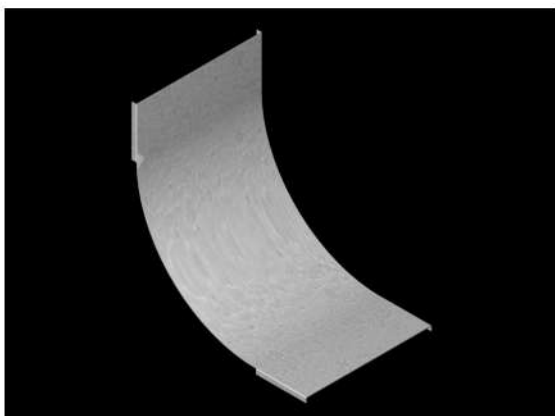

單位:mm

型號 CAT.NO	寬度 W	半徑 R	總長 A
SF1IV9H	100		
SF2IV9H	200		
SF3IV9H	300		
SF4IV9H	400	300	425
SF5IV9H	500	(600)	(725)
SF6IV9H	600	(900)	(1025)
SF7IV9H	700		
SF8IV9H	800		
SF9IV9H	900		
SF0IV9H	1000		

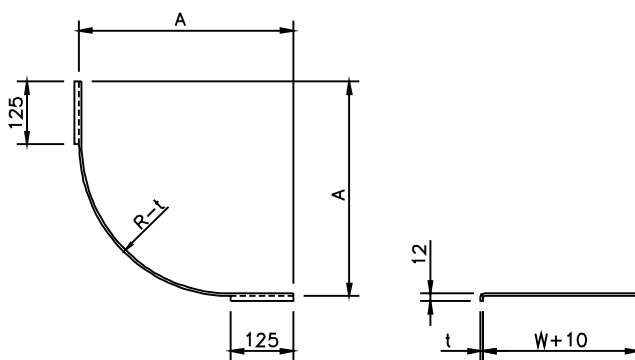

★本公司保留圖形,尺寸任意修改之權利。

垂直上升 60° 彎接頭蓋板

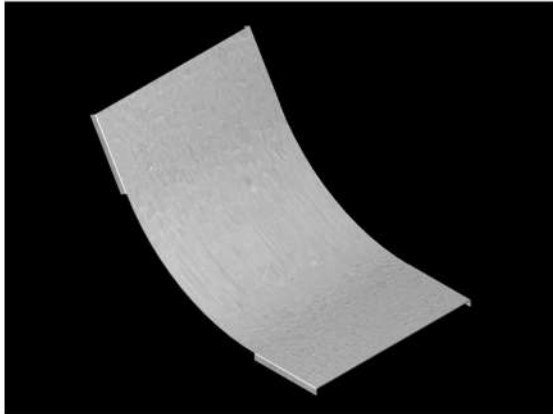

單位:mm

型號 CAT.NO	寬度 W	半徑 R	總長 A	總長 B
SF1IV6H	100			
SF2IV6H	200			
SF3IV6H	300			
SF4IV6H	400	300	269	456
SF5IV6H	500	(600)	(420)	(718)
SF6IV6H	600	(900)	(570)	(977)
SF7IV6H	700			
SF8IV6H	800			
SF9IV6H	900			
SF0IV6H	1000			

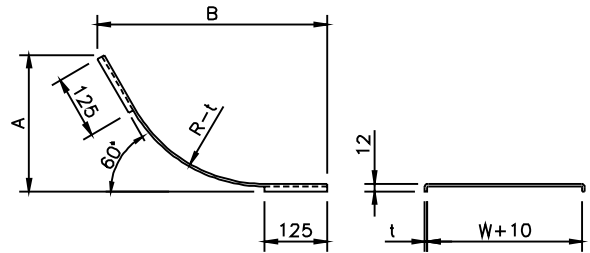

垂直上升 45° 彎接頭蓋板

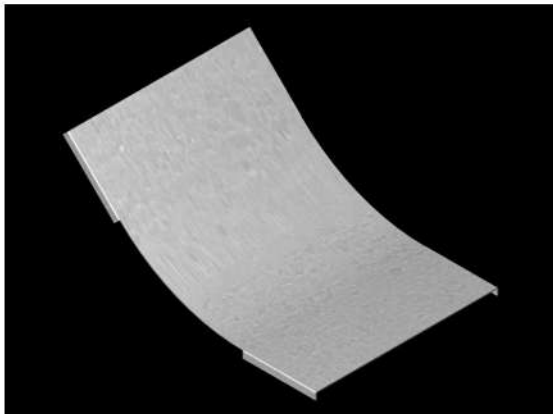

單位:mm

型號 CAT.NO	寬度 W	半徑 R	總長 A	總長 B
SF1IV4H	100			
SF2IV4H	200			
SF3IV4H	300			
SF4IV4H	400	300	191	435
SF5IV4H	500	(600)	(276)	(646)
SF6IV4H	600	(900)	(364)	(858)
SF7IV4H	700			
SF8IV4H	800			
SF9IV4H	900			
SF0IV4H	1000			

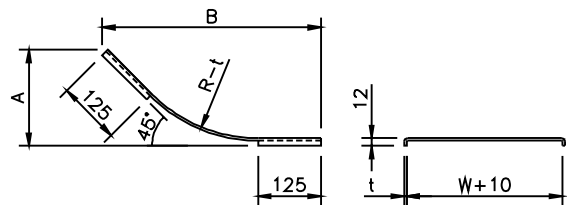

★本公司保留圖形,尺寸任意修改之權利。

垂直上升 30° 彎接頭蓋板

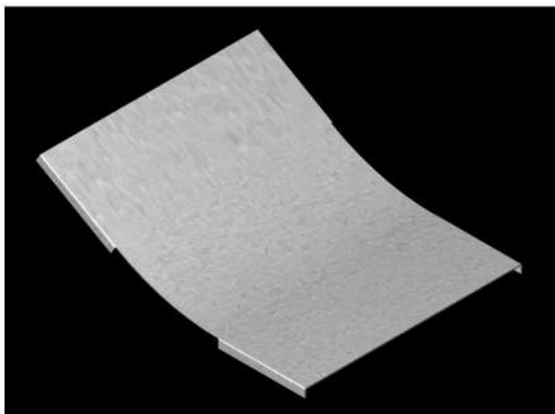

單位:mm

型號 CAT.NO	寬度 W	半徑 R	總長 A	總長 B
SF1IV3H	100			
SF2IV3H	200			
SF3IV3H	300			
SF4IV3H	400	300	114	388
SF5IV3H	500	(600)	(155)	(539)
SF6IV3H	600	(900)	(195)	(689)
SF7IV3H	700			
SF8IV3H	800			
SF9IV3H	900			
SF0IV3H	1000			

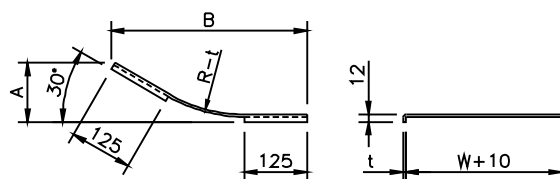

垂直下降 90° 彎接頭蓋板

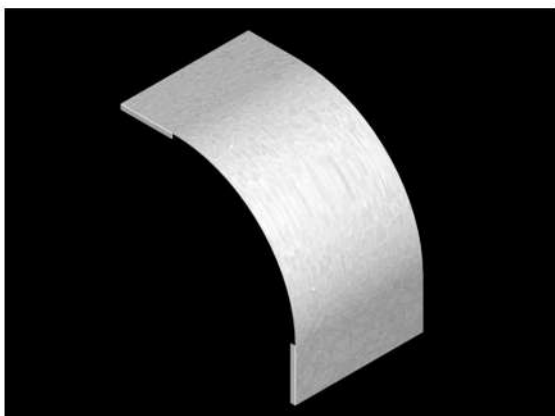

單位:mm

型號 CAT.NO	寬度 W	半徑 R
SF1OV9H	100	
SF2OV9H	200	
SF3OV9H	300	
SF4OV9H	400	300
SF5OV9H	500	(600)
SF6OV9H	600	(900)
SF7OV9H	700	
SF8OV9H	800	
SF9OV9H	900	
SF0OV9H	1000	

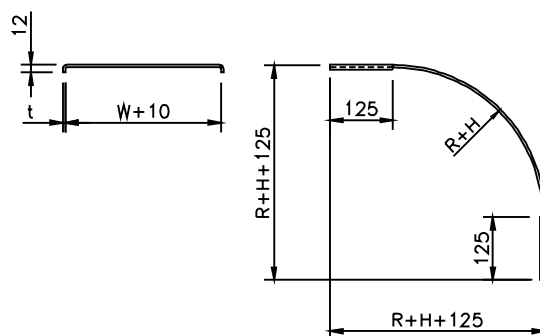

★本公司保留圖形,尺寸任意修改之權利。

垂直下降 60° 彎接頭蓋板

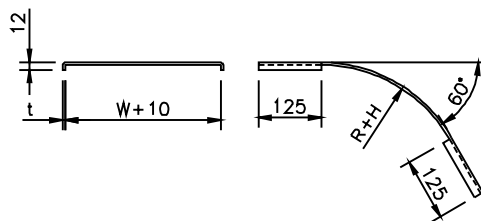
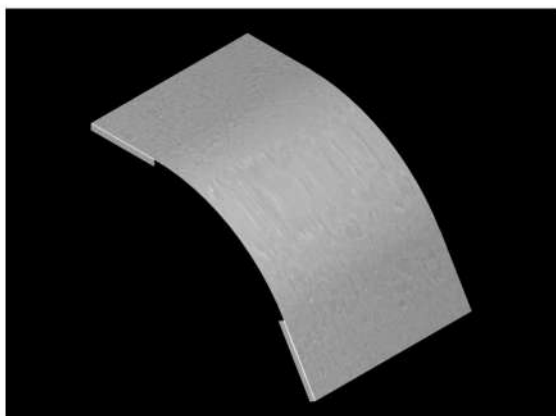

單位:mm

型號 CAT.NO	線架寬度 W	半徑 R
SF10V6H	100	
SF20V6H	200	
SF30V6H	300	
SF40V6H	400	300
SF50V6H	500	(600)
SF60V6H	600	(900)
SF70V6H	700	
SF80V6H	800	
SF90V6H	900	
SF00V6H	1000	

垂直下降 45° 彎接頭蓋板

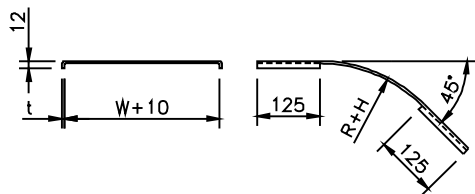
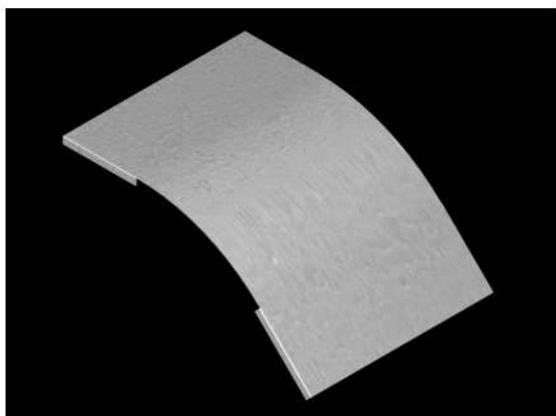

單位:mm

型號 CAT.NO	線架寬度 W	半徑 R
SF10V4H	100	
SF20V4H	200	
SF30V4H	300	
SF40V4H	400	300
SF50V4H	500	(600)
SF60V4H	600	(900)
SF70V4H	700	
SF80V4H	800	
SF90V4H	900	
SF00V4H	1000	

★本公司保留圖形,尺寸任意修改之權利。

垂直下降 30° 彎接頭蓋板

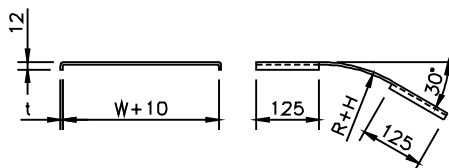
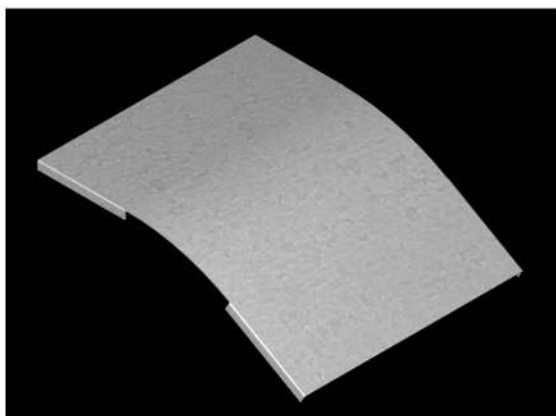

單位:mm

型號 CAT.NO	線架寬度 W	半徑 R
SF10V3H	100	
SF20V3H	200	
SF30V3H	300	
SF40V3H	400	300
SF50V3H	500	(600)
SF60V3H	600	(900)
SF70V3H	700	
SF80V3H	800	
SF90V3H	900	
SF00V3H	1000	

中心型異徑接頭蓋板

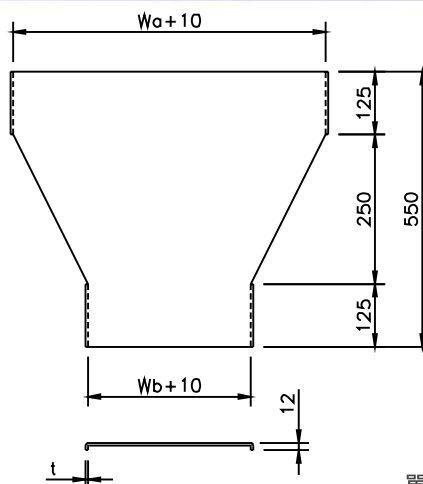
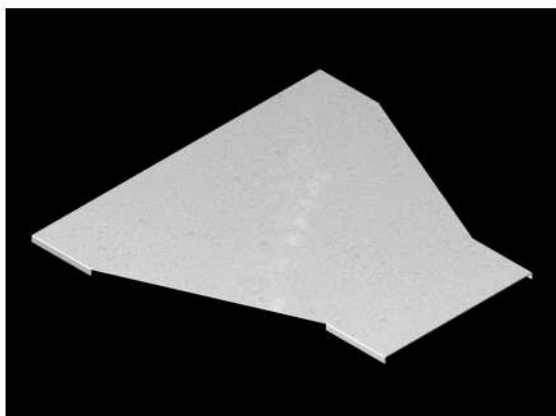

單位:mm

CAT.NO	Wa	Wb	CAT.NO	Wa	Wb	CAT.NO	Wa	Wb
SF21RCH	200	100	SF73RCH	700	300	SF95RCH	900	500
SF32RCH	300	200	SF74RCH	700	400	SF96RCH	900	600
SF42RCH	400	200	SF75RCH	700	500	SF97RCH	900	700
SF43RCH	400	300	SF76RCH	700	600	SF98RCH	900	800
SF52RCH	500	200	SF83RCH	800	300	SF03RCH	1000	300
SF53RCH	500	300	SF84RCH	800	400	SF04RCH	1000	400
SF54RCH	500	400	SF85RCH	800	500	SF05RCH	1000	500
SF62RCH	600	200	SF86RCH	800	600	SF06RCH	1000	600
SF63RCH	600	300	SF87RCH	800	700	SF07RCH	1000	700
SF64RCH	600	400	SF93RCH	900	300	SF08RCH	1000	800
SF65RCH	600	500	SF94RCH	900	400	SF09RCH	1000	900

★本公司保留圖形,尺寸任意修改之權利。

左縮型異徑接頭蓋板

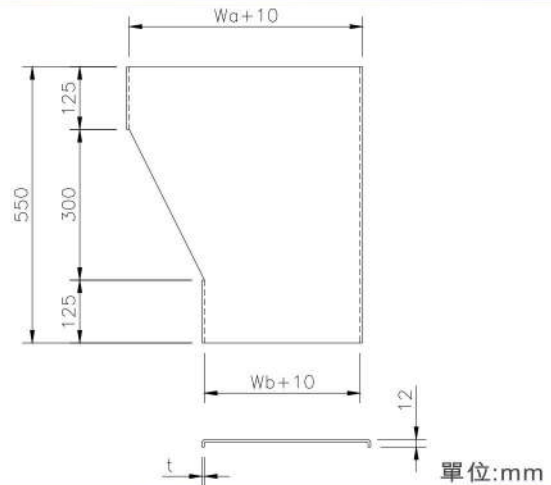
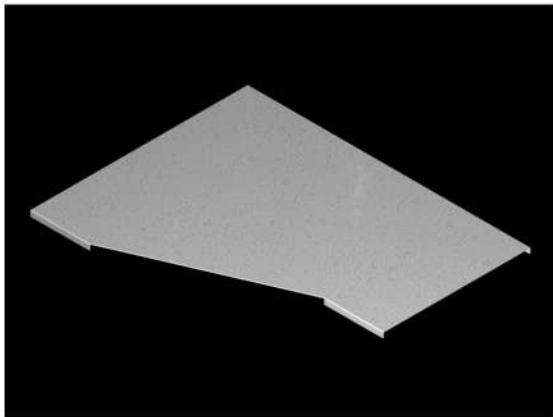

CAT.NO	Wa	Wb
SF21RLH	200	100
SF32RLH	300	200
SF42RLH	400	200
SF43RLH	400	300
SF52RLH	500	200
SF53RLH	500	300
SF54RLH	500	400
SF62RLH	600	200
SF63RLH	600	300
SF64RLH	600	400
SF65RLH	600	500

CAT.NO	Wa	Wb
SF73RLH	700	300
SF74RLH	700	400
SF75RLH	700	500
SF76RLH	700	600
SF83RLH	800	300
SF84RLH	800	400
SF85RLH	800	500
SF86RLH	800	600
SF87RLH	800	700
SF93RLH	900	300
SF94RLH	900	400

CAT.NO	Wa	Wb
SF95RLH	900	500
SF96RLH	900	600
SF97RLH	900	700
SF98RLH	900	800
SF03RLH	1000	300
SF04RLH	1000	400
SF05RLH	1000	500
SF06RLH	1000	600
SF07RLH	1000	700
SF08RLH	1000	800
SF09RLH	1000	900

右縮型異徑接頭蓋板

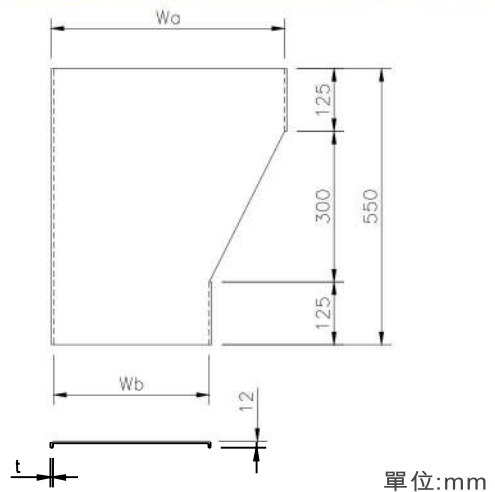
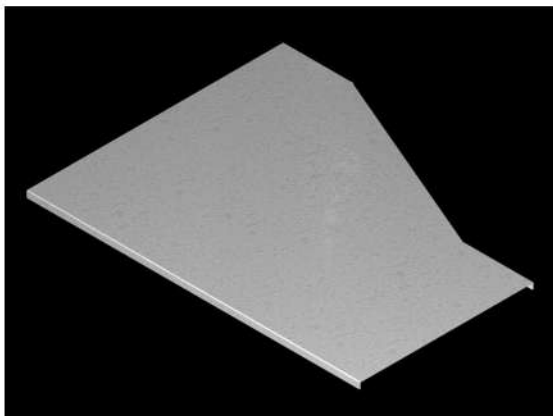

CAT.NO	Wa	Wb
SF21RRH	200	100
SF32RRH	300	200
SF42RRH	400	200
SF43RRH	400	300
SF52RRH	500	200
SF53RRH	500	300
SF54RRH	500	400
SF62RRH	600	200
SF63RRH	600	300
SF64RRH	600	400
SF65RRH	600	500

CAT.NO	Wa	Wb
SF73RRH	700	300
SF74RRH	700	400
SF75RRH	700	500
SF76RRH	700	600
SF83RRH	800	300
SF84RRH	800	400
SF85RRH	800	500
SF86RRH	800	600
SF87RRH	800	700
SF93RRH	900	300
SF94RRH	900	400

CAT.NO	Wa	Wb
SF95RRH	900	500
SF96RRH	900	600
SF97RRH	900	700
SF98RRH	900	800
SF03RRH	1000	300
SF04RRH	1000	400
SF05RRH	1000	500
SF06RRH	1000	600
SF07RRH	1000	700
SF08RRH	1000	800
SF09RRH	1000	900

★本公司保留圖形,尺寸任意修改之權利。

鐵製電纜線架配件

配件型號說明表

S	C	B	H
:	:	:	:
材	型	邊	表
		槽	面
質	式	高	處
		度	理
①	②	③	④

代號說明：

① 材質	④ 表面處理
S. 熱軋鋼板 (JIS G3131)	1.(H) 熱浸鍍鋅 (350 g/m ²) 2.(P) 靜電粉體塗裝 (50 μ)
G. 鍍鋅鋼板 (JIS G3302) 雙面含鋅量：120 g/m ²	1.(P) 靜電粉體塗裝(50 μ) 2.不另行做表面處理,以本身表面的鍍鋅層使用
4. 不銹鋼板 (SUS304) 6. 不銹鋼板 (SUS316)	1.(P) 靜電粉體塗裝(50 μ) 2.不另行做表面處理,以本身的表面處理使用

② 型 式 :	C: 直式連接片	EC: 伸縮型連接片	V: 垂直可調連接片
	H: 水平可調連接片	BE: 終端封板	P: 配電盤連接片
	CP: 水平分岐連接片	VP: 垂直分岐連接片	SP: 垂直旁接片
	RE: 異徑連接片	VH: 異高型連接片	CR: C 型槽鐵蓋板夾
	HT: 七字鉤釘	CM: 側邊蓋板夾	WS: L 型壁架
	WT: 三角型壁架	WU: 輕載型壁架	DU: 重載型壁架
	HA: 內側固定片	HB: 外側固定片	HC: 外側固定鉤釘
	S: 直式分隔板	HL: 彎頭分隔板	PI: 分隔板連接片
	PK: 分隔板固定座	UC: U型槽	HV: 水平垂直可調連接片

③ 邊槽高度： C: 100 H E: 150 H F: 200 H

直式連接片

★材 質:熱軋鋼板 (JIS G3131) 或鍍鋅鋼板 (JIS G3302) 或不銹鋼板 (SUS304,SUS316) 。

★表面處理:熱浸鍍鋅 (350g/m²) 或靜電粉體塗裝 (50 μ) 或以本身表面處理使用 。

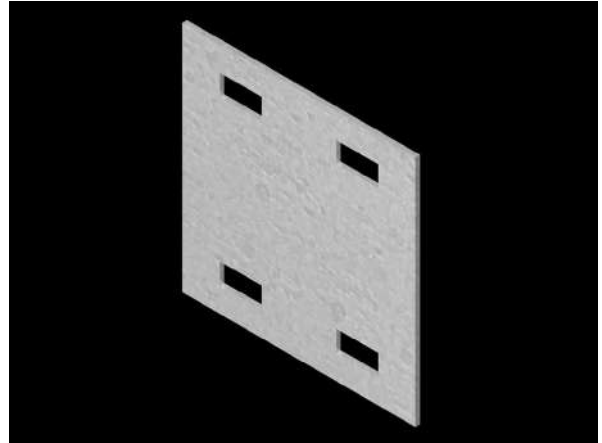

型號 SCCH

適用邊槽高度 100H/100mm

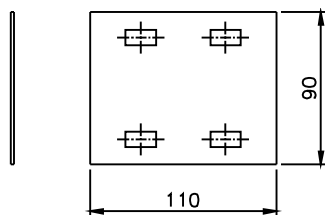

型號 SCDH

適用邊槽高度 125H/125mm

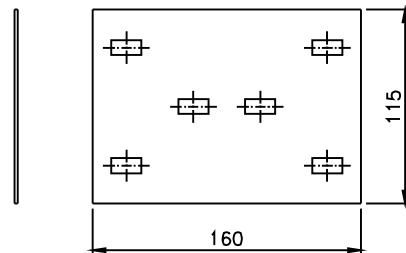

型號 SCEH

適用邊槽高度 150H/150mm

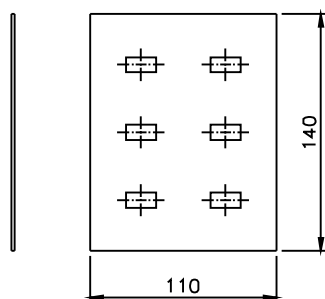

型號 SCFH

適用邊槽高度 200H/200mm

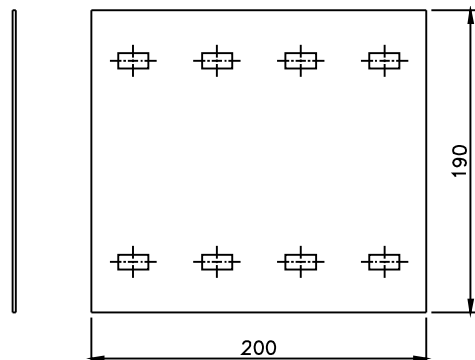

★型錄圖面謹供參考,詳細製作規範以送審圖面為準。

★本公司保留圖形,尺寸任意修改之權利。

伸縮型連接片

- ★材 質:熱軋鋼板 (JIS G3131) 或鍍鋅鋼板 (JIS G3302) 或不銹鋼板 (SUS304,SUS316) 。
- ★表面處理:熱浸鍍鋅 (350g/m²) 或靜電粉體塗裝 (50 μ) 或以本身表面處理使用 。

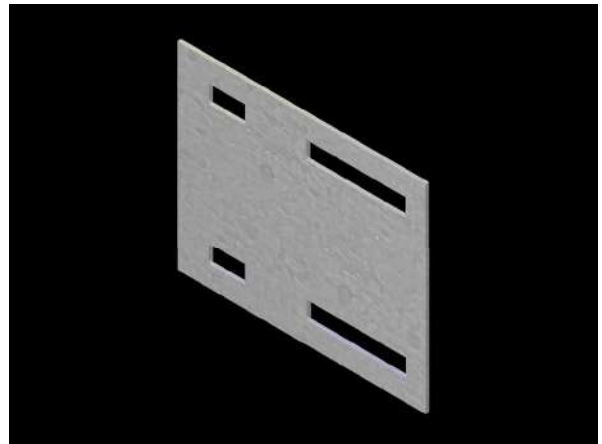
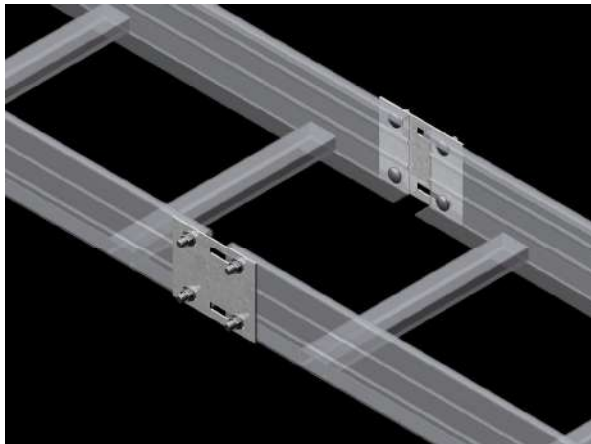

型號 SECCH

適用邊槽高度 100H/100mm

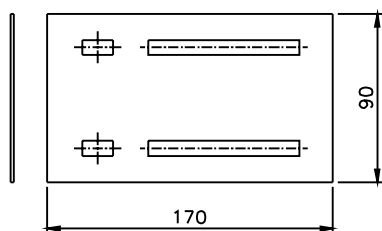

型號 SECDH

適用邊槽高度 125H/125mm

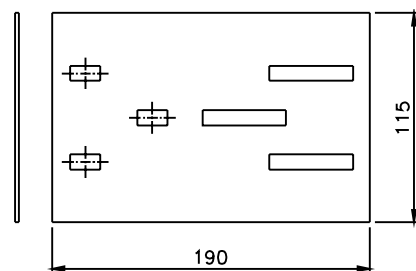

型號 SECEH

適用邊槽高度 150H/150mm

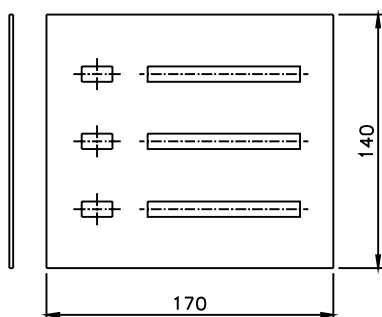

型號 SECFH

適用邊槽高度 200H/200mm

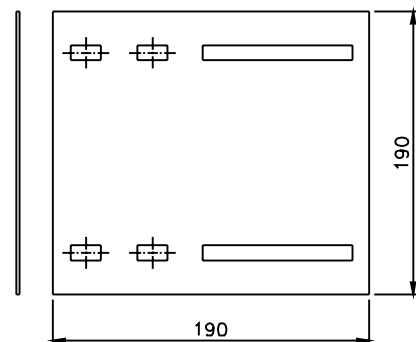

- ★型錄圖面謹供參考,詳細製作規範以送審圖面為準。
- ★本公司保留圖形,尺寸任意修改之權利。

垂直可調連接片

★材 質:熱軋鋼板 (JIS G3131) 或鍍鋅鋼板 (JIS G3302) 或不銹鋼板 (SUS304,SUS316) 。

★表面處理:熱浸鍍鋅 (350g/m²) 或靜電粉體塗裝 (50 μ) 或以本身表面處理使用 。

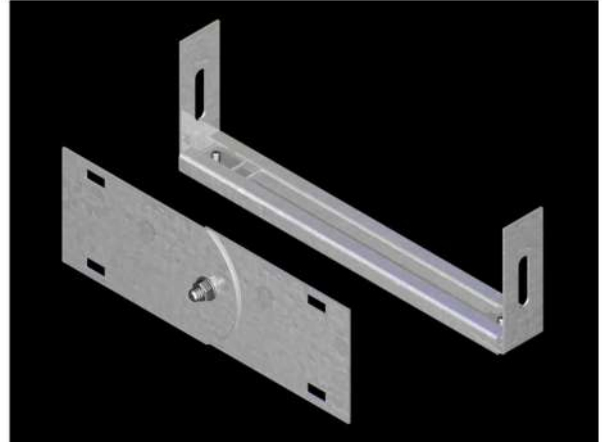
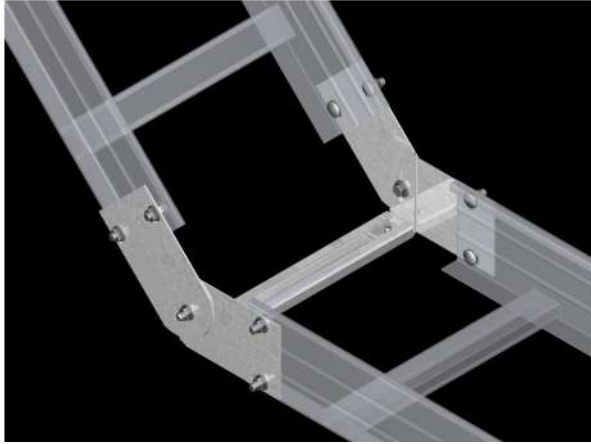

型號 SVCH

適用邊槽高度 100H/100mm

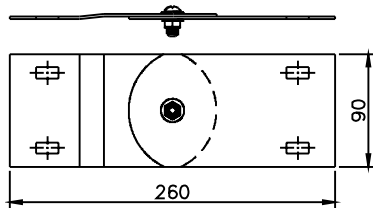

型號 SVDH

適用邊槽高度 125H/125mm

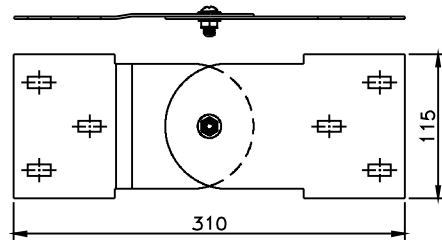

型號 SVEH

適用邊槽高度 150H/150mm

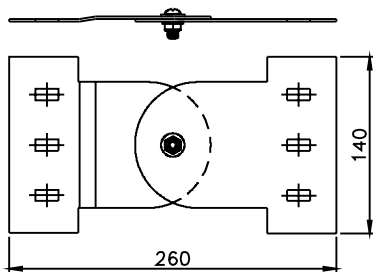

型號 SVFH

適用邊槽高度 200H/200mm

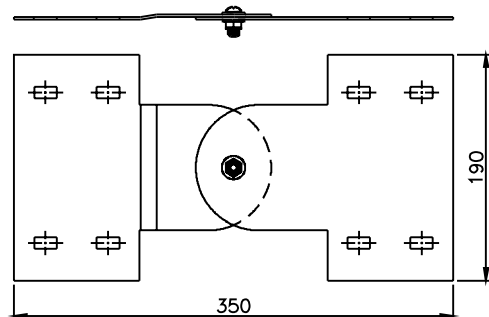

★型錄圖面謹供參考,詳細製作規範以送審圖面為準。

★本公司保留圖形,尺寸任意修改之權利。

水平可調連接片

★材 質:熱軋鋼板 (JIS G3131) 或鍍鋅鋼板 (JIS G3302) 或不銹鋼板 (SUS304,SUS316) 。

★表面處理:熱浸鍍鋅 (350g/m²) 或靜電粉體塗裝 (50 μ) 或以本身表面處理使用 。

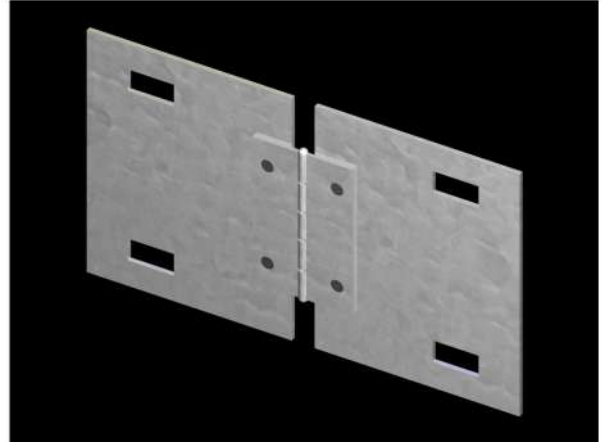
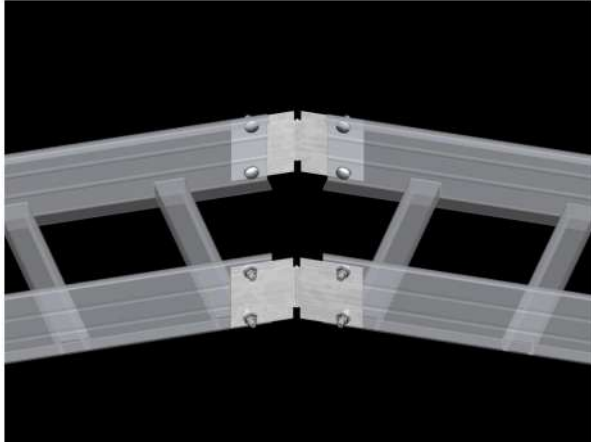

型號 SHCH

適用邊槽高度 100H/100mm

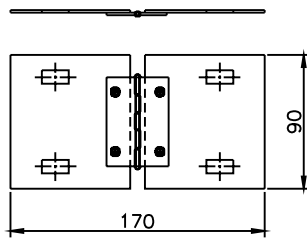

型號 SHDH

適用邊槽高度 125H/125mm

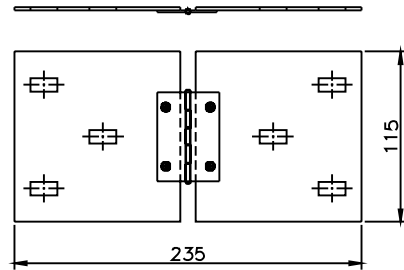

型號 SHEH

適用邊槽高度 150H/150mm

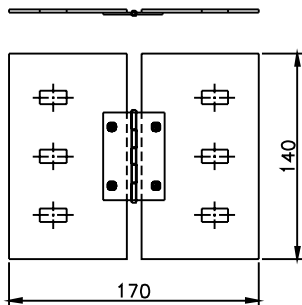

型號 SHFH

適用邊槽高度 200H/200mm

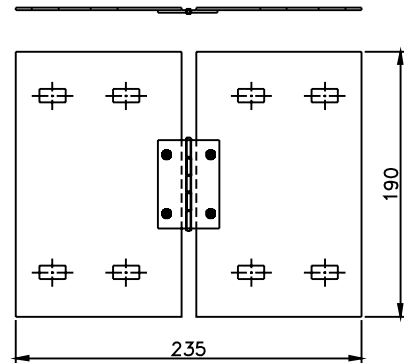

★型錄圖面謹供參考,詳細製作規範以送審圖面為準。

★本公司保留圖形,尺寸任意修改之權利。

終端封板

- ★材 質:熱軋鋼板 (JIS G3131) 或鍍鋅鋼板 (JIS G3302) 或不銹鋼板 (SUS304,SUS316) 。
- ★表面處理:熱浸鍍鋅 (350g/m²) 或靜電粉體塗裝 (50 μ) 或以本身表面處理使用 。

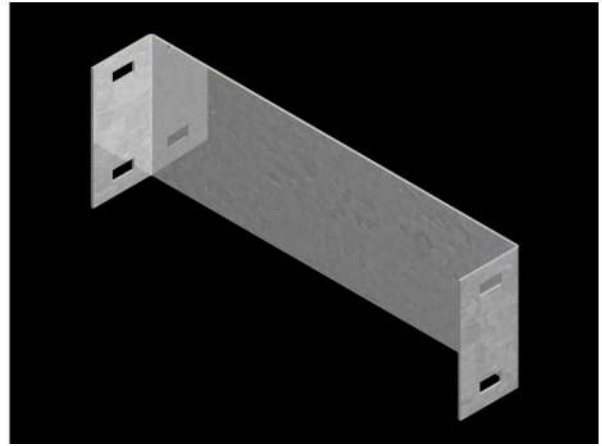
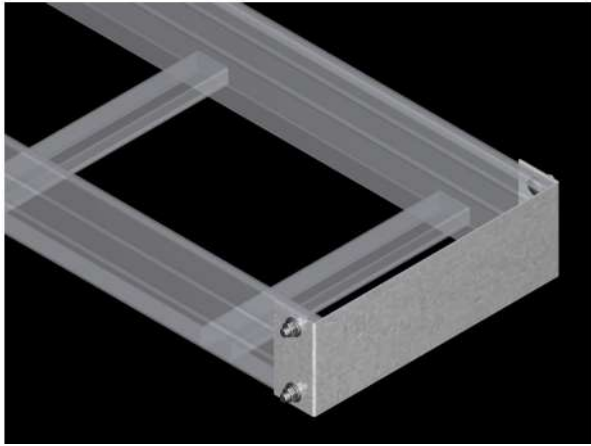

型號 SBECH

適用邊槽高度 100H/100mm

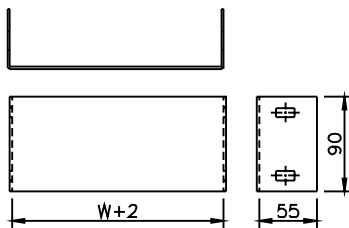

型號 SBEDH

適用邊槽高度 125H/125mm

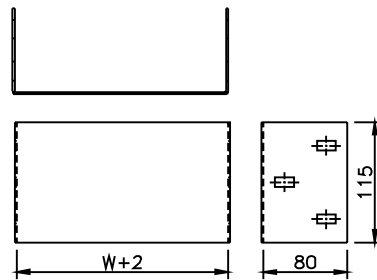

型號 SBEEH

適用邊槽高度 150H/150mm

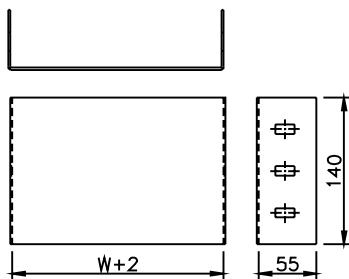

型號 SBEFH

適用邊槽高度 200H/200mm

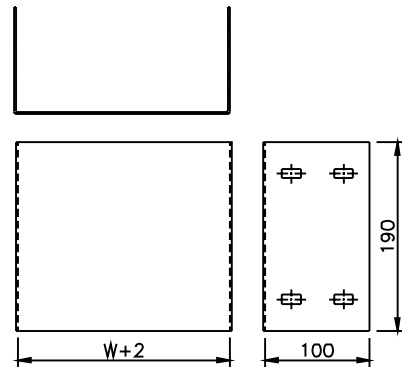

- ★型錄圖面謹供參考,詳細製作規範以送審圖面為準。
- ★本公司保留圖形,尺寸任意修改之權利。

配電盤連接片

★材 質:熱軋鋼板 (JIS G3131) 或鍍鋅鋼板 (JIS G3302) 或不銹鋼板 (SUS304,SUS316) 。

★表面處理:熱浸鍍鋅 (350g/m²) 或靜電粉體塗裝 (50 μ) 或以本身表面處理使用 。

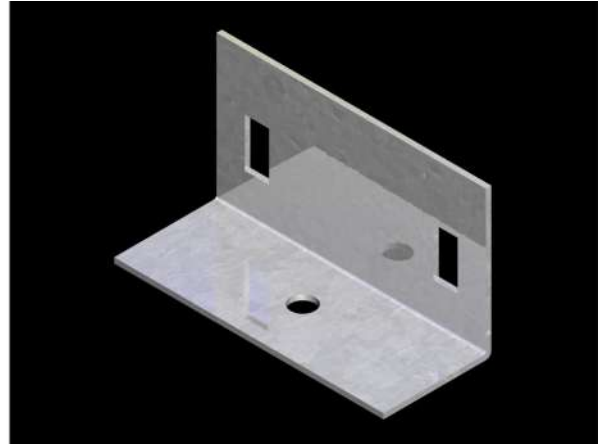
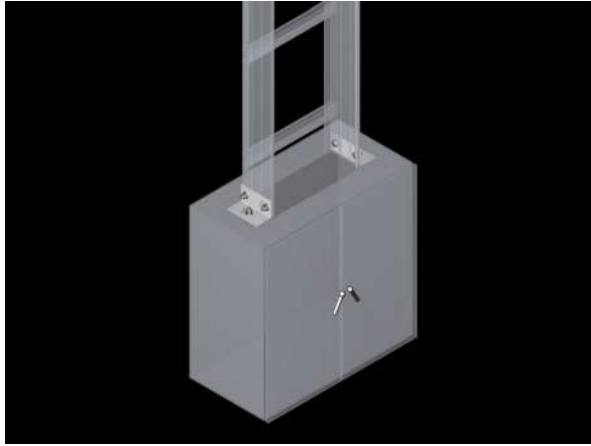

型號 SPCH

適用邊槽高度 100H/100mm

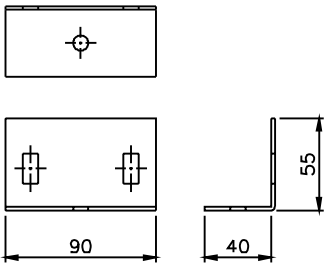

型號 SPDH

適用邊槽高度 125H/125mm

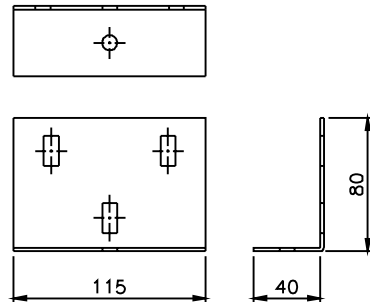

型號 SPEH

適用邊槽高度 150H/150mm

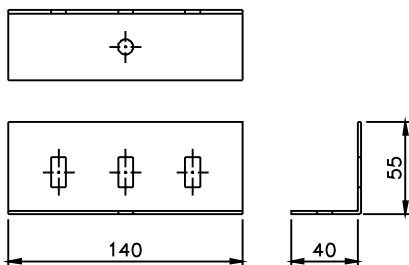

型號 SPFH

適用邊槽高度 200H/200mm

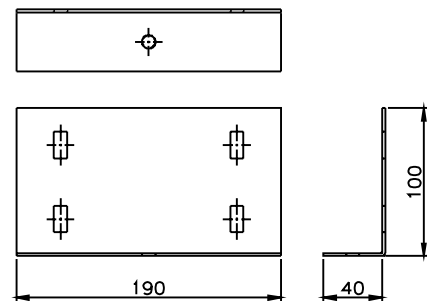

★型錄圖面謹供參考,詳細製作規範以送審圖面為準。

★本公司保留圖形,尺寸任意修改之權利。

水平分枝連接片

- ★材 質:熱軋鋼板 (JIS G3131) 或鍍鋅鋼板 (JIS G3302) 或不銹鋼板 (SUS304,SUS316) 。
- ★表面處理:熱浸鍍鋅 (350g/m²) 或靜電粉體塗裝 (50 μ) 或以本身表面處理使用 。

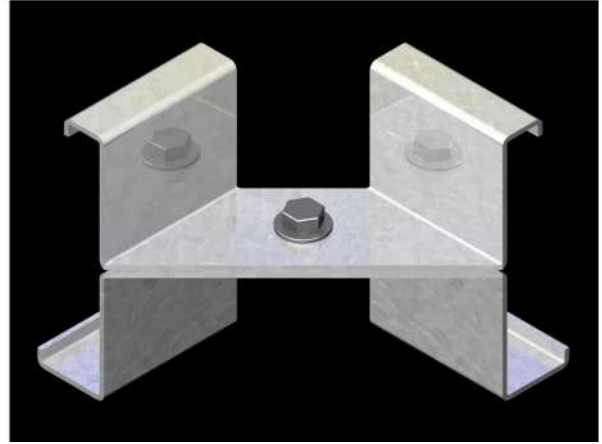
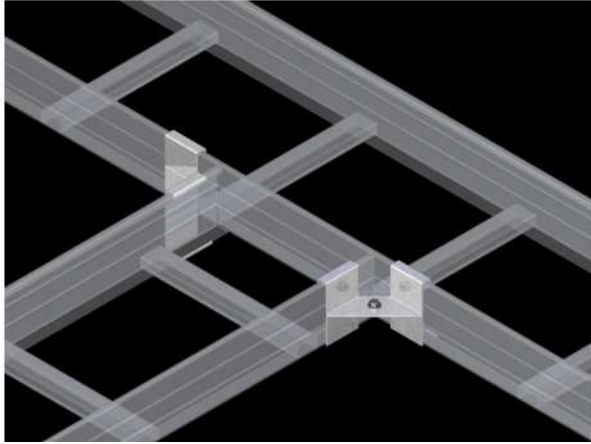

型號 SCPCH

適用邊槽高度 100H/100mm

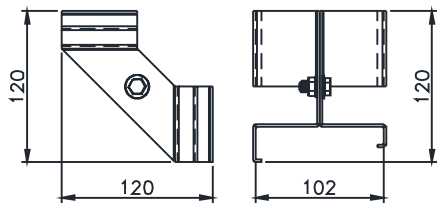

型號 SCPDH

適用邊槽高度 125H/125mm

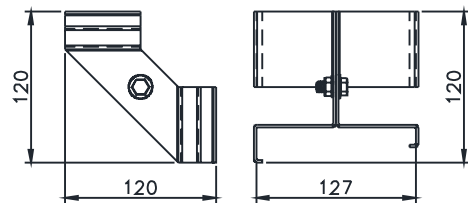

型號 SCPEH

適用邊槽高度 150H/150mm

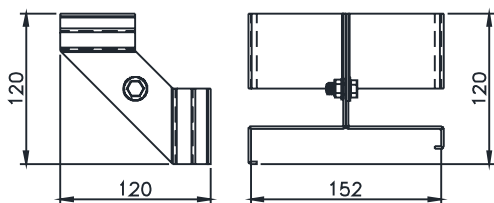

型號 SCPFH

適用邊槽高度 200H/200mm

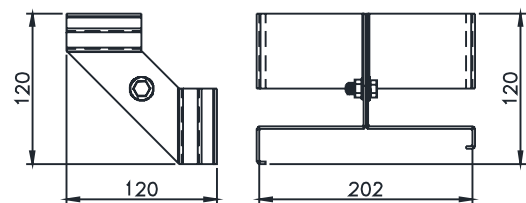

- ★型錄圖面謹供參考,詳細製作規範以送審圖面為準。
- ★本公司保留圖形,尺寸任意修改之權利。

異徑連接片

- ★材 質:熱軋鋼板 (JIS G3131) 或鍍鋅鋼板 (JIS G3302) 或不銹鋼板 (SUS304,SUS316) 。
- ★表面處理:熱浸鍍鋅 (350g/m²) 或靜電粉體塗裝 (50 μ) 或以本身表面處理使用 。

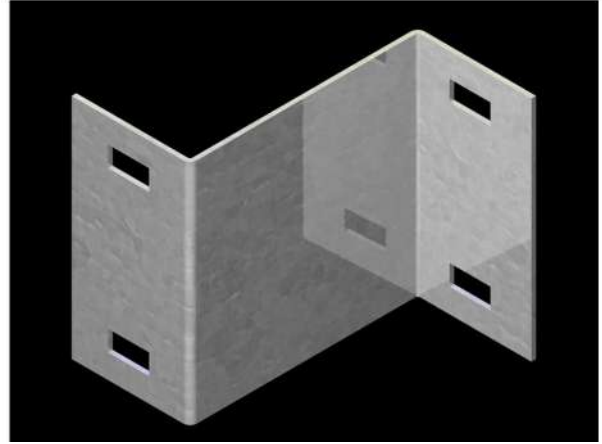
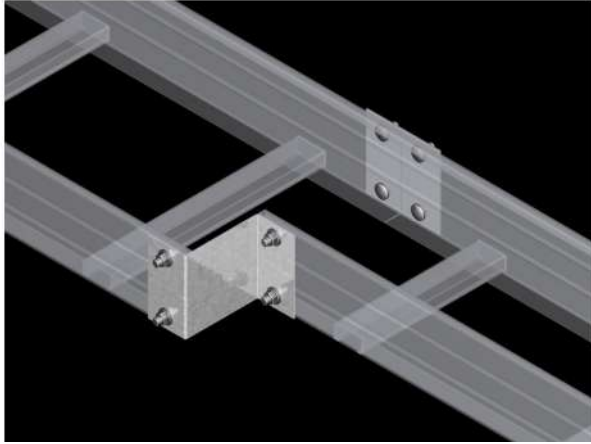

適用邊槽高度 100H/100mm

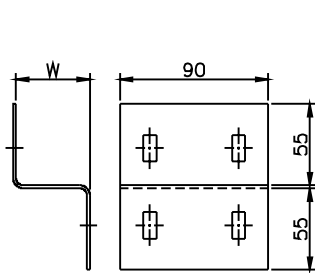

型號	W
SRECH-05	50
SRECH-10	100
SRECH-15	150
SRECH-20	200
SRECH-25	250
SRECH-30	300
SRECH-35	350
SRECH-40	400
SRECH-45	450
SRECH-50	500

適用邊槽高度 125H/125mm

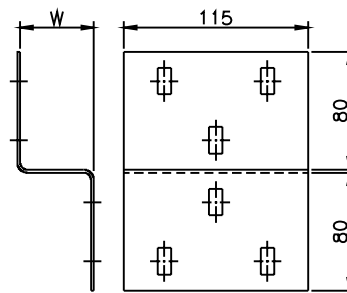

型號	W
SREDH-05	50
SREDH-10	100
SREDH-15	150
SREDH-20	200
SREDH-25	250
SREDH-30	300
SREDH-35	350
SREDH-40	400
SREDH-45	450
SREDH-50	500

適用邊槽高度 150H/150mm

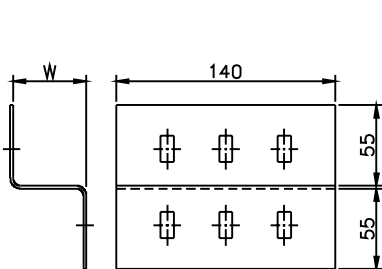

型號	W
SREEH-05	50
SREEH-10	100
SREEH-15	150
SREEH-20	200
SREEH-25	250
SREEH-30	300
SREEH-35	350
SREEH-40	400
SREEH-45	450
SREEH-50	500

適用邊槽高度 200H/200mm

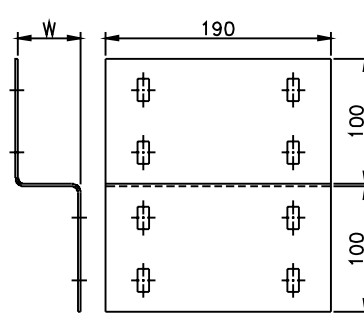

型號	W
SREFH-05	50
SREFH-10	100
SREFH-15	150
SREFH-20	200
SREFH-25	250
SREFH-30	300
SREFH-35	350
SREFH-40	400
SREFH-45	450
SREFH-50	500

- ★型錄圖面謹供參考,詳細製作規範以送審圖面為準。
- ★本公司保留圖形,尺寸任意修改之權利。

異高型連接片

- ★材 質:熱軋鋼板 (JIS G3131) 或鍍鋅鋼板 (JIS G3302) 或不銹鋼板 (SUS304,SUS316) 。
- ★表面處理:熱浸鍍鋅 (350g/m²) 或靜電粉體塗裝 (50 μ) 或以本身表面處理使用 。

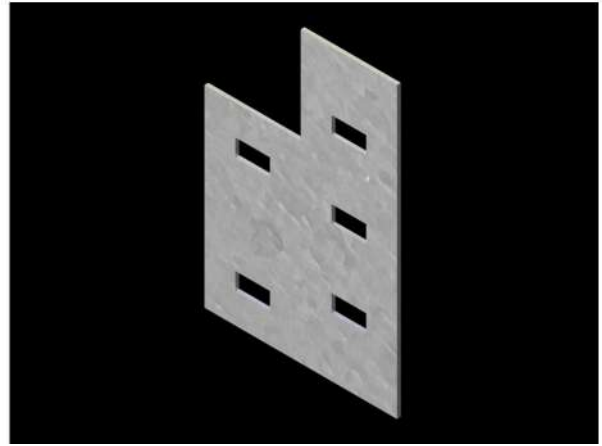
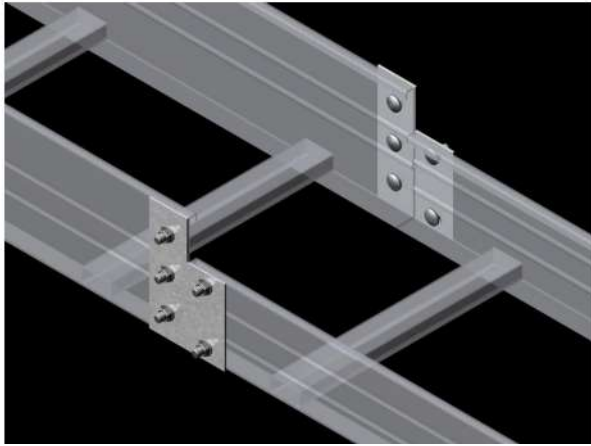

型號 SVHCEH

適用邊槽高度 100H-150H

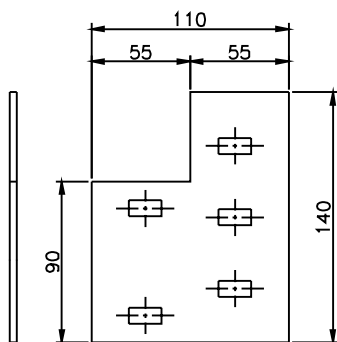

型號 SVHEFH

適用邊槽高度 150H-200H

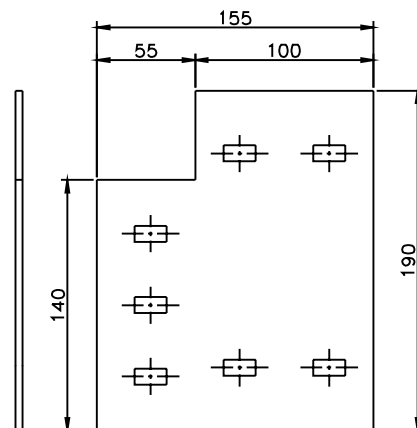

- ★型錄圖面謹供參考,詳細製作規範以送審圖面為準。
- ★本公司保留圖形,尺寸任意修改之權利。

垂直分歧連接片

★材 質:熱軋鋼板 (JIS G3131) 或鍍鋅鋼板 (JIS G3302) 或不銹鋼板 (SUS304,SUS316) 。

★表面處理:熱浸鍍鋅 (350g/m²) 或靜電粉體塗裝 (50 μ) 或以本身表面處理使用 。

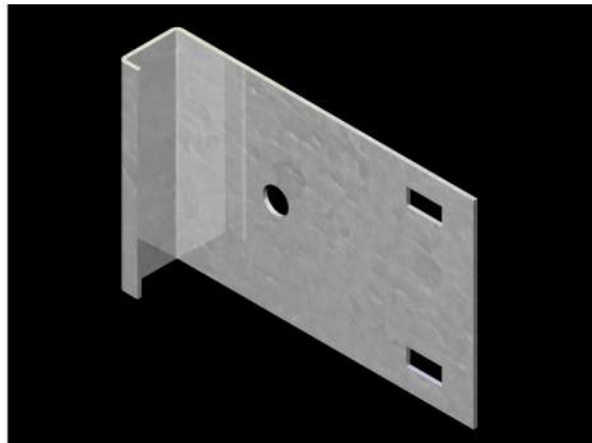

型號 SVPCH

適用邊槽高度 100H/100mm

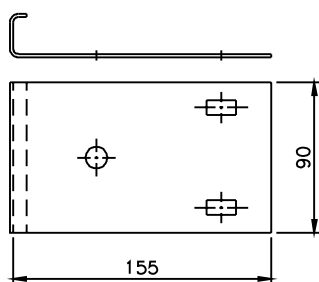

型號 SVPDH

適用邊槽高度 125H/125mm

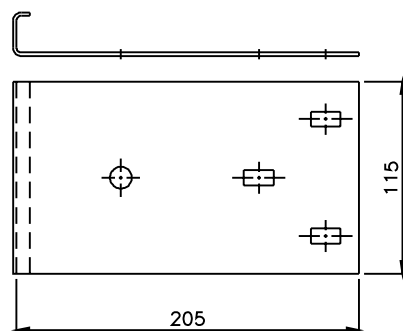

型號 SVPEH

適用邊槽高度 150H/150mm

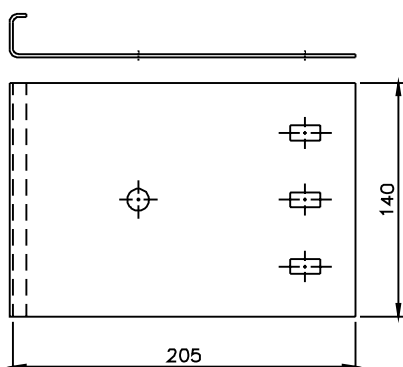

型號 SVPFH

適用邊槽高度 200H/200mm

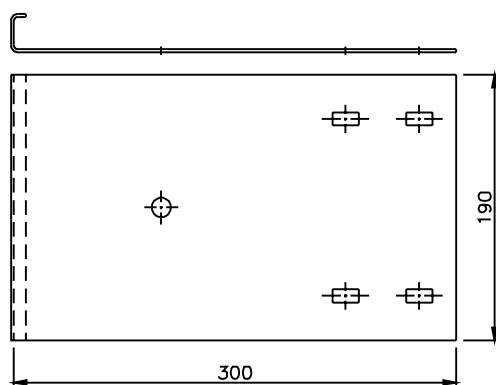

★型錄圖面謹供參考,詳細製作規範以送審圖面為準。

★本公司保留圖形,尺寸任意修改之權利。

垂直旁接片

- ★材 質:熱軋鋼板 (JIS G3131) 或鍍鋅鋼板 (JIS G3302) 或不銹鋼板 (SUS304,SUS316) 。
- ★表面處理:熱浸鍍鋅 (350g/m²) 或靜電粉體塗裝 (50 μ) 或以本身表面處理使用 。

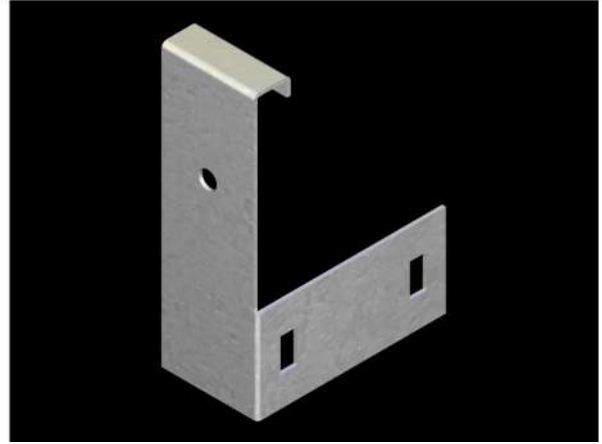
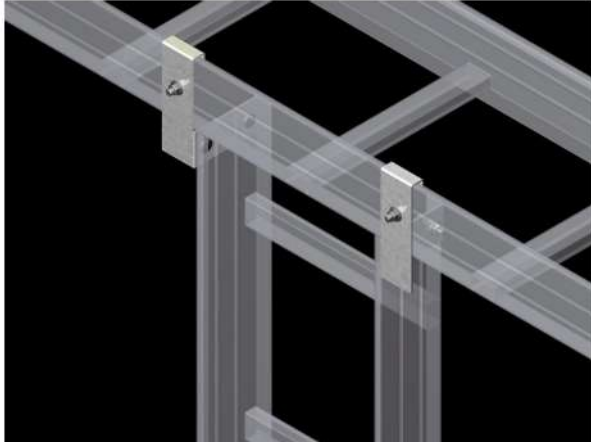

型號 SSPCH

適用邊槽高度 100H/100mm

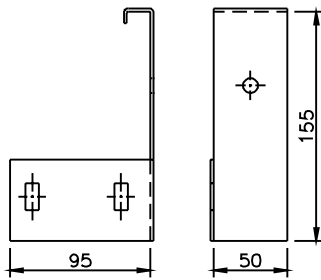

型號 SSPDH

適用邊槽高度 125H/125mm

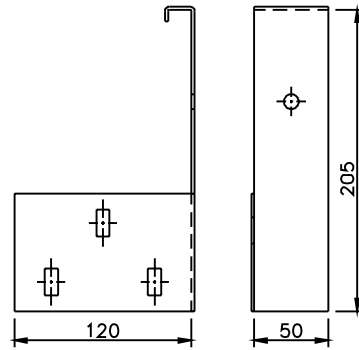

型號 SSPEH

適用邊槽高度 150H/150mm

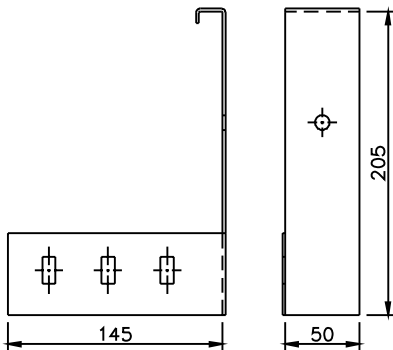

型號 SSPFH

適用邊槽高度 200H/200mm

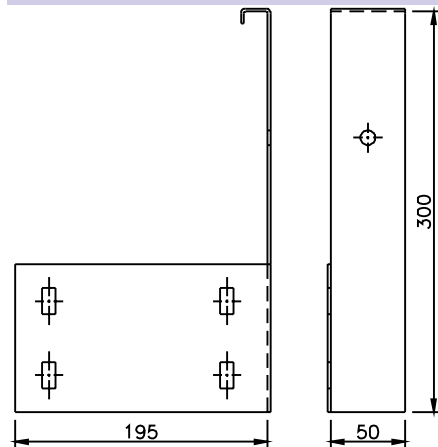

★型錄圖面謹供參考,詳細製作規範以送審圖面為準。

★本公司保留圖形,尺寸任意修改之權利。

蓋板夾系列

C型槽鐵蓋板夾

一組

C型槽鐵蓋板夾 x 1pcs
七字鉤釘 x 2pcs

適用範圍：室外

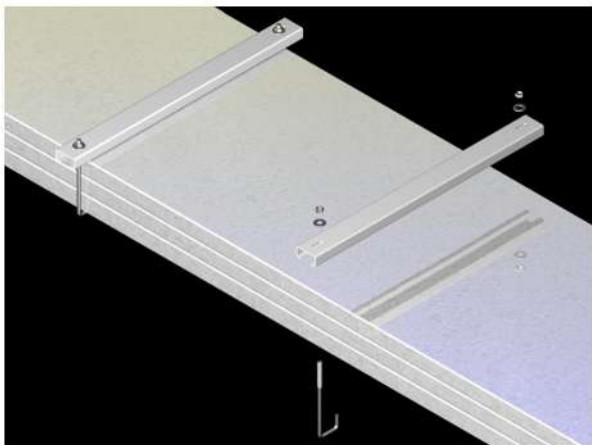

型號 CAT.NO	線架寬度 W	L1	L2
SCRH-01	100	135	185
SCRH-02	200	235	285
SCRH-03	300	335	385
SCRH-04	400	435	485
SCRH-05	500	535	585
SCRH-06	600	635	685
SCRH-07	700	735	785
SCRH-08	800	835	885
SCRH-09	900	935	985
SCRH-10	1000	1035	1085

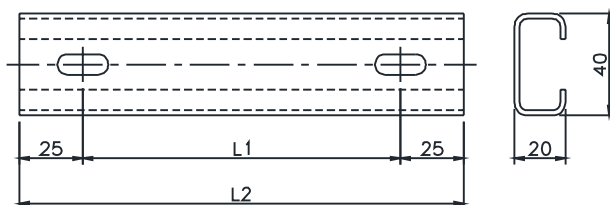

材質	表面處理
1. 熱軋鋼板 JIS G3131	1. 熱浸鍍鋅(350g/m ²)
2. 鍍鋅鋼板 JIS G3302	2. 靜電粉體塗裝(50μ)
	3. 以本身表面鍍鋅層使用
1. 不銹鋼板 SUS304	1. 靜電粉體塗裝(50μ)
2. 不銹鋼板 SUS316	2. 以本身表面處理使用

七字鉤釘

附一組

六角螺帽(HexNut) x 1pcs
華司(Flat Washer) x 1pcs

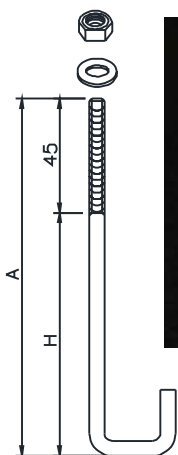

型號 CAT.NO	高度 H	長度 A
HTC	100	145
HTD	125	170
HTE	150	195
HTF	200	245

材質	表面處理
1. 鐵製	1. 熱浸鍍鋅(350g/m ²)
	2. 靜電粉體塗裝(50μ)
1. 不銹鋼 SUS304	1. 靜電粉體塗裝(50μ)
2. 不銹鋼 SUS316	2. 以本身表面處理使用

★本公司保留圖形,尺寸任意修改之權利。

蓋板夾&壁架系列

側邊蓋板夾

附 件 六角螺絲 x 1pcs 適用範圍：室內

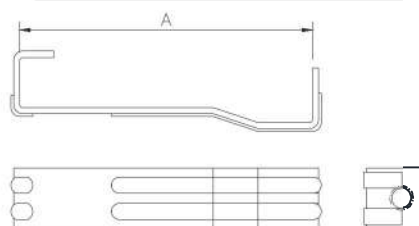
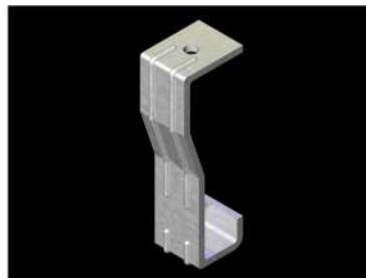
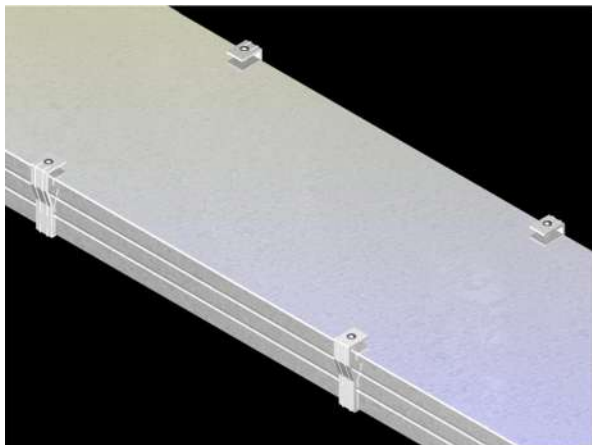

材質	表面處理
1. 熱軋鋼板 JIS G3131	1. 熱浸鍍鋅(350g/m ²)
2. 鍍鋅鋼板 JIS G3302	2. 靜電粉體塗裝(50μ)
	3. 以本身表面鍍鋅層使用
1. 不銹鋼板 SUS304	1. 靜電粉體塗裝(50μ)
2. 不銹鋼板 SUS316	2. 以本身表面處理使用

型號	適用高度	長度
CAT.NO	H	A
SCMCH	100	110
SCMDH	125	135
SCMEH	150	160
SCMFH	200	210

L型壁架

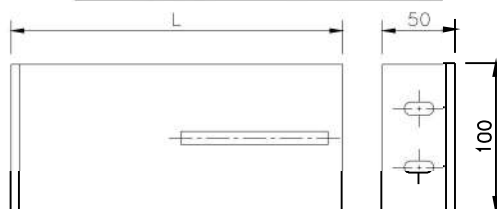
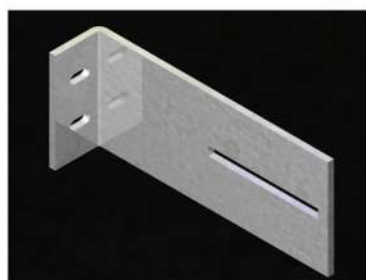
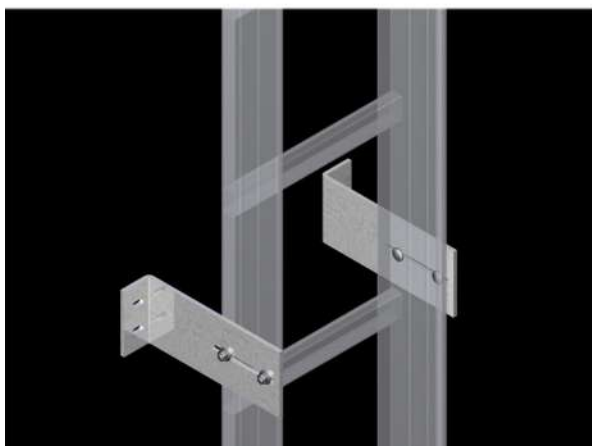

材質	表面處理
1. 熱軋鋼板 JIS G3131	1. 熱浸鍍鋅(350g/m ²)
	2. 靜電粉體塗裝(50μ)
1. 不銹鋼板 SUS304	1. 靜電粉體塗裝(50μ)
2. 不銹鋼板 SUS316	2. 以本身表面處理使用

型號	適用高度	長度
CAT.NO	H	L
SWSH-15	100	150
SWSH-20	125	200
SWSH-20	150	200
SWSH-35	200	350

★本公司保留圖形,尺寸任意修改之權利。

壁架系列

三角型壁架



型號 CAT.NO	線架寬度 W	長度 A	B	C	高度 H
SWTH-01	100	200			
SWTH-02	200	300	60	90	150
SWTH-03	300	400			
SWTH-04	400	500			
SWTH-05	500	600			
SWTH-06	600	700	75	180	200
SWTH-07	700	800			
SWTH-08	800	900			
SWTH-09	900	1000	80	360	250
SWTH-10	1000	1100			

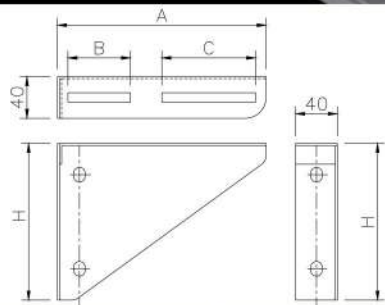
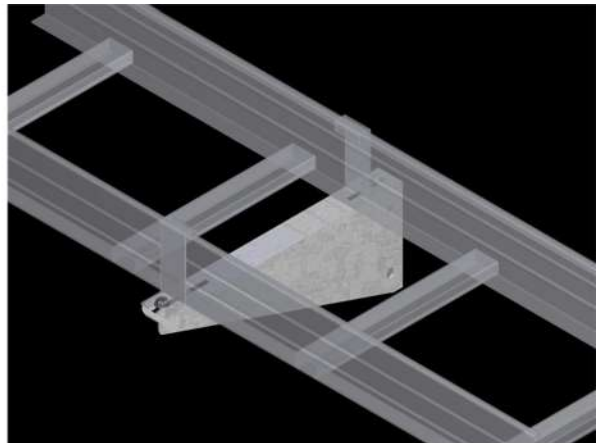

材質	表面處理
熱軋鋼板 (JIS G3131)	1. 熱浸鍍鋅(350g/m ²) 2. 靜電粉體塗裝(50μ)
不銹鋼板 SUS304	1. 靜電粉體塗裝(50μ)
不銹鋼板 SUS316	2. 以本身表面處理使用

輕載型壁架/重載型壁架

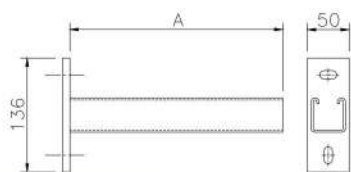
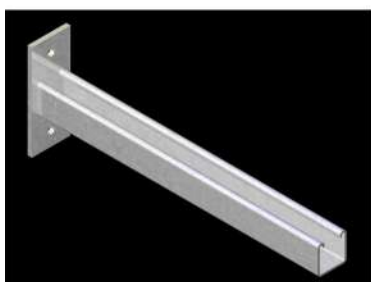

材質	表面處理
熱軋鋼板 (JIS G3131)	1. 熱浸鍍鋅(350g/m ²) 2. 靜電粉體塗裝(50μ)
不銹鋼 SUS304	1. 靜電粉體塗裝(50μ)
不銹鋼 SUS316	2. 以本身表面處理使用

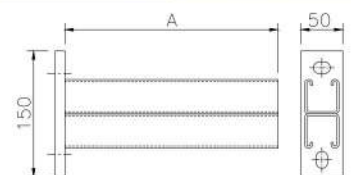

輕載型壁架

型號 CAT.NO	線架寬度 W	長度 A	荷重 kg/m
SWUH-01	100	200	447
SWUH-02	200	300	298
SWUH-03	300	400	246
SWUH-04	400	500	209
SWUH-05	500	600	149
SWUH-06	600	700	149

重載型壁架

型號 CAT.NO	線架寬度 W	長度 A	荷重 kg/m
SDUH-01	100	200	745
SDUH-02	200	300	745
SDUH-03	300	400	596
SDUH-04	400	500	402
SDUH-05	500	600	298
SDUH-06	600	700	298

★本公司保留圖形,尺寸任意修改之權利。

固定片系列

內側固定片

型號
CAT.NO SHAH

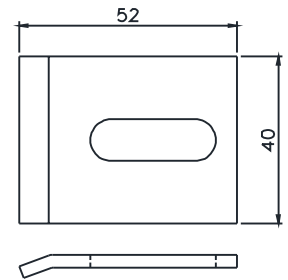
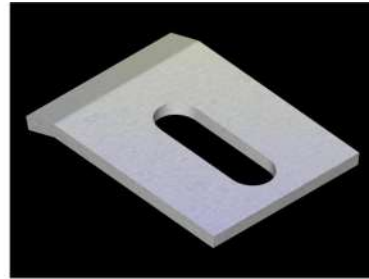
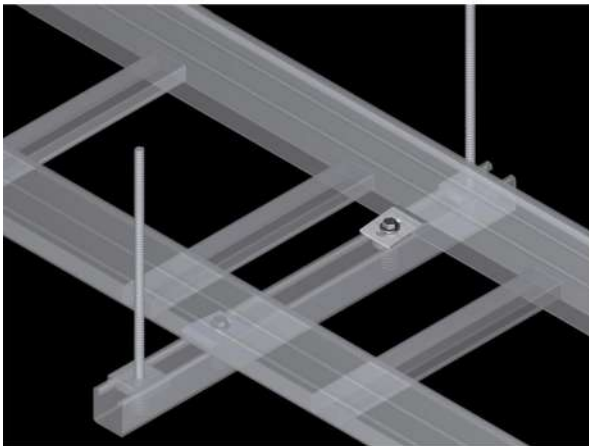

材質	表面處理
1. 熱軋鋼板 JIS G3131	1. 熱浸鍍鋅(350g/m ²)
2. 鍍鋅鋼板 JIS G3302	2. 靜電粉體塗裝(50μ)
	3. 以本身表面鍍鋅層使用
1. 不銹鋼板 SUS304	1. 靜電粉體塗裝(50μ)
2. 不銹鋼板 SUS316	2. 以本身表面處理使用

外側固定片

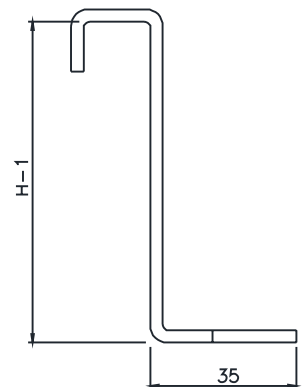
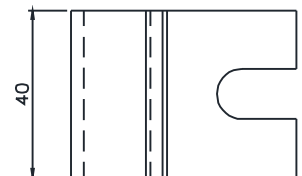
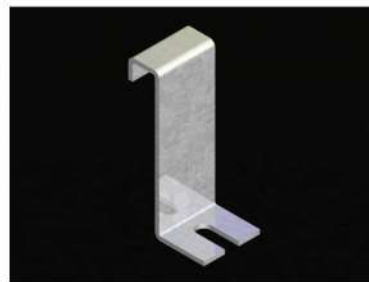
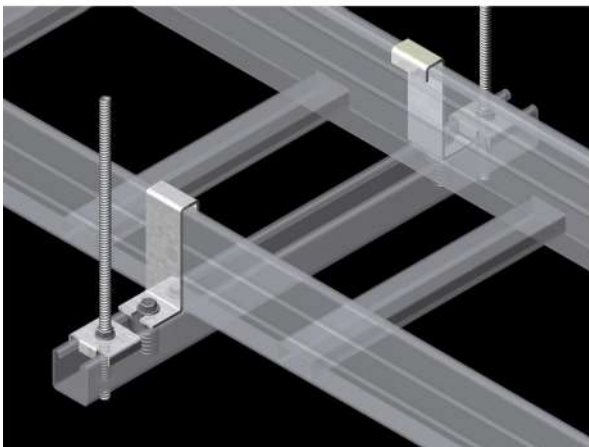

材質	表面處理
1. 熱軋鋼板 JIS G3131	1. 熱浸鍍鋅(350g/m ²)
2. 鍍鋅鋼板 JIS G3302	2. 靜電粉體塗裝(50μ)
	3. 以本身表面鍍鋅層使用
1. 不銹鋼板 SUS304	1. 靜電粉體塗裝(50μ)
2. 不銹鋼板 SUS316	2. 以本身表面處理使用

型號 CAT.NO	適用高度 H
SHBCH	100
SHBDH	125
SHBEH	150
SHBFH	200

★本公司保留圖形,尺寸任意修改之權利。

固定勾釘&分隔板

外側固定鉤釘

附一組 六角螺帽(HexNut) x 1pcs
華司(Flat Washer) x 1pcs

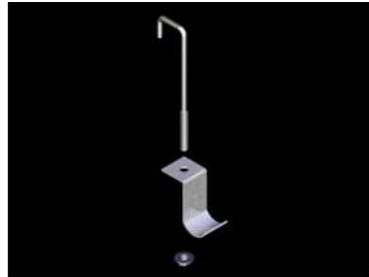
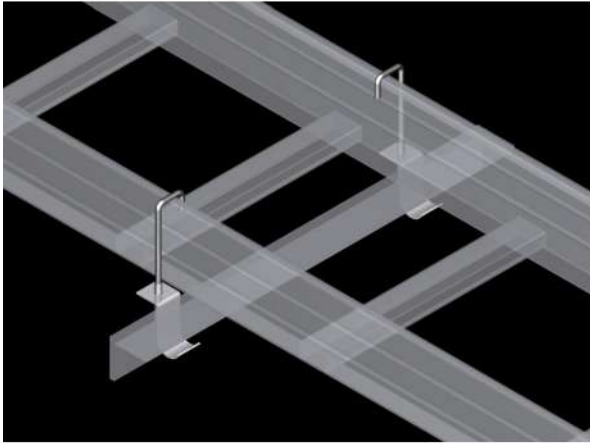

型號 CAT.NO	適用高度 H
SHCCH	100
SHCDH	125
SHCEH	150
SHCFH	200

材質	表面處理
1. 鐵製	1. 熱浸鍍鋅(350g/m ²) 2. 靜電粉體塗裝(50μ)
1. 不銹鋼 SUS304 2. 不銹鋼 SUS316	1. 靜電粉體塗裝(50μ) 2. 以本身表面處理使用

水平彎頭分隔板

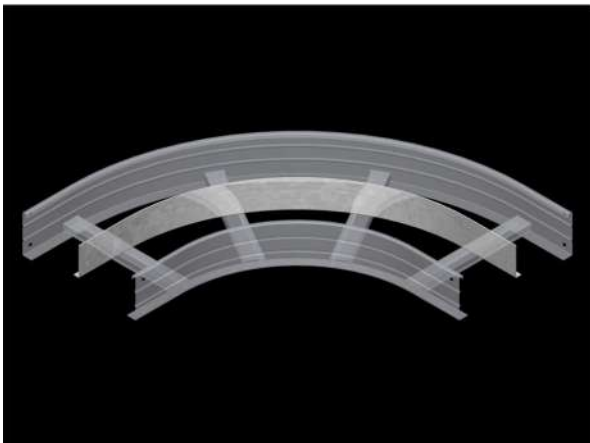

型號 CAT.NO	高度 H
SHLCH	70
SHLDH	95
SHLEH	120
SHLFH	170

分隔板固定於本體上的方式:

1. 點焊
2. 鎖自攻牙螺絲
3. 使用分隔板固定座

材質	表面處理
1. 熱軋鋼板 JIS G3131 2. 鍍鋅鋼板 JIS G3302	1. 熱浸鍍鋅(350g/m ²) 2. 靜電粉體塗裝(50μ) 3. 以本身表面鍍鋅層使用
1. 不銹鋼板 SUS304 2. 不銹鋼板 SUS316	1. 靜電粉體塗裝(50μ) 2. 以本身表面處理使用

★本公司保留圖形,尺寸任意修改之權利。

分隔板及配件

直式分隔板

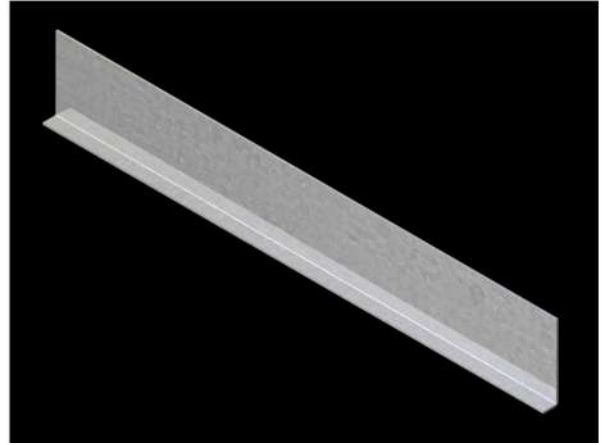
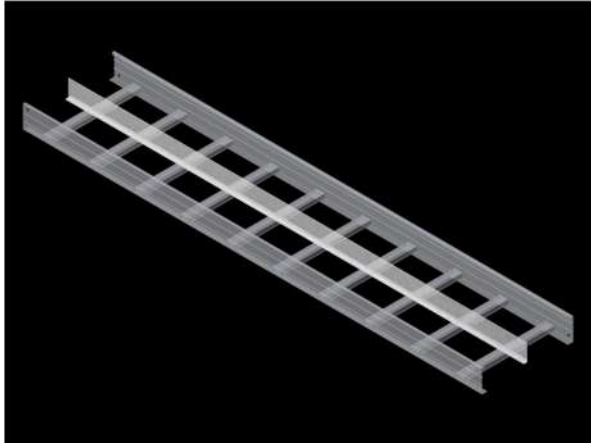

材質	表面處理
1. 熱軋鋼板 JIS G3131	1. 熱浸鍍鋅(350g/m ²)
2. 鍍鋅鋼板 JIS G3302	2. 靜電粉體塗裝(50μ) 3. 以本身表面鍍鋅層使用
1. 不銹鋼板 SUS304	1. 靜電粉體塗裝(50μ)
2. 不銹鋼板 SUS316	2. 以本身表面處理使用

分隔板固定於本體上的方式:

1. 點焊
2. 鎖自攻牙螺絲
3. 使用分隔板固定座

型號 CAT.NO	高度 H	長度 L
SSLCH	70	2000
SSLDH	95	
SSLEH	120	
SSLFH	170	

分隔板固定座

型號 CAT.NO	SPKP
--------------	------

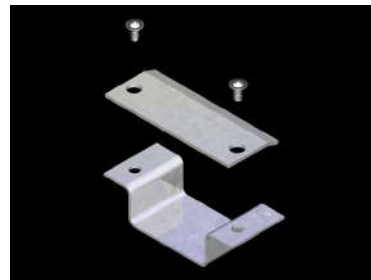
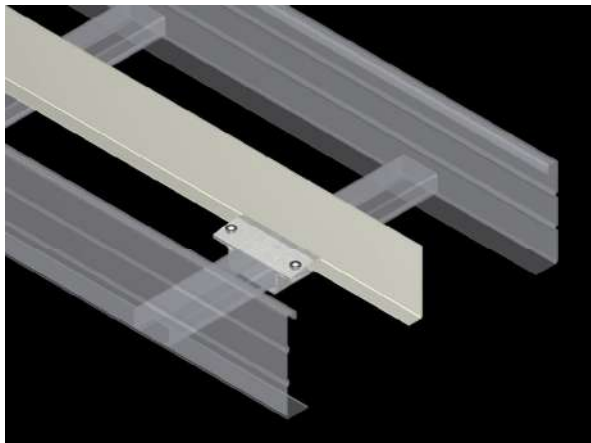

材質	表面處理
1. 熱軋鋼板 JIS G3131	1. 熱浸鍍鋅(350g/m ²)
2. 鍍鋅鋼板 JIS G3302	2. 靜電粉體塗裝(50μ) 3. 以本身表面鍍鋅層使用
1. 不銹鋼板 SUS304	1. 靜電粉體塗裝(50μ)
2. 不銹鋼板 SUS316	2. 以本身表面處理使用

★本公司保留圖形,尺寸任意修改之權利。

分隔板及配件

分隔板連接片

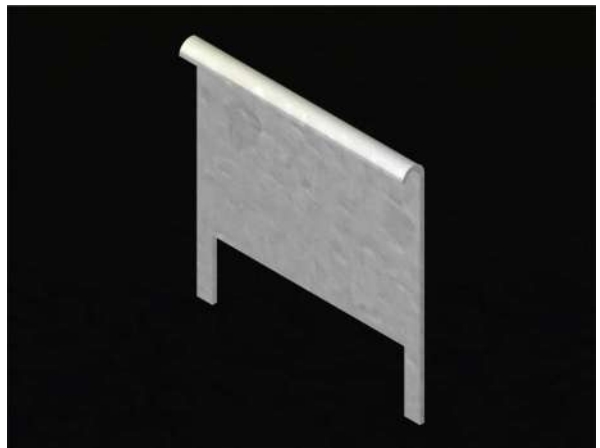
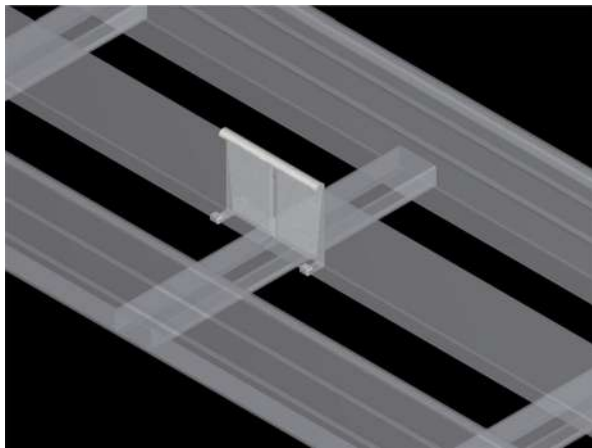

材質	表面處理
1. 熱軋鋼板 JIS G3131	1. 熱浸鍍鋅(350g/m ²)
2. 鍍鋅鋼板 JIS G3302	2. 靜電粉體塗裝(50μ) 3. 以本身表面鍍鋅層使用
1. 不銹鋼板 SUS304	1. 靜電粉體塗裝(50μ)
2. 不銹鋼板 SUS316	2. 以本身表面處理使用

型號 CAT.NO	高度 H	長度 L
SPICH	97	100
SPIDH	122	
SPIEH	147	
SPIFH	197	

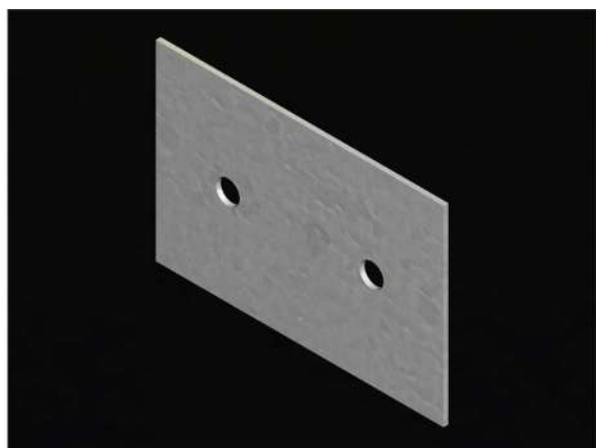
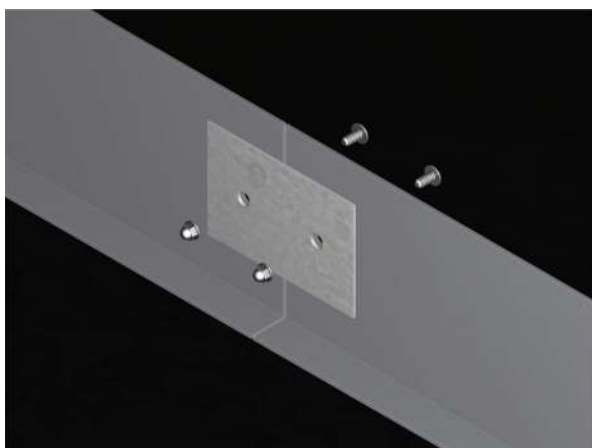
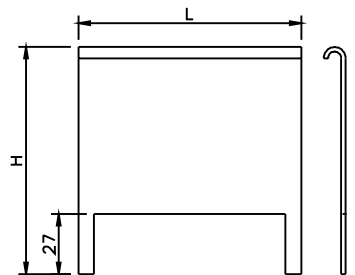

材質	表面處理
1. 熱軋鋼板 JIS G3131	1. 熱浸鍍鋅(350g/m ²)
2. 鍍鋅鋼板 JIS G3302	2. 靜電粉體塗裝(50μ) 3. 以本身表面鍍鋅層使用
1. 不銹鋼板 SUS304	1. 靜電粉體塗裝(50μ)
2. 不銹鋼板 SUS316	2. 以本身表面處理使用

型號 CAT.NO	高度 H	長度 L
SPJCH	40	60
SPJDH	60	
SPJEH	90	
SPJFH	140	

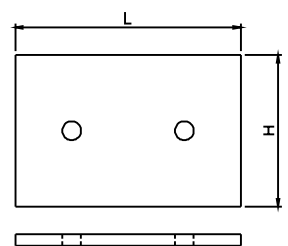

★本公司保留圖形,尺寸任意修改之權利。

吊架(U型槽)

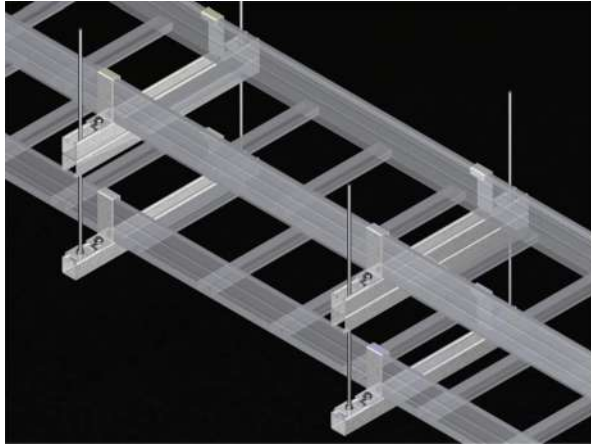

材質	表面處理
熱軋鋼板 (JIS G3131)	1. 熱浸鍍鋅(350g/m ²) 2. 靜電粉體塗裝(50μ)
不銹鋼板 SUS304 不銹鋼板 SUS316	1. 靜電粉體塗裝(50μ) 2. 以本身表面處理使用

型號 CAT.NO	W×H	長度 L
UC4125	41X25	3000
UC4141	41X41	
UC4182	41X82	
UC4450	44X50	

吊架(角鋼)

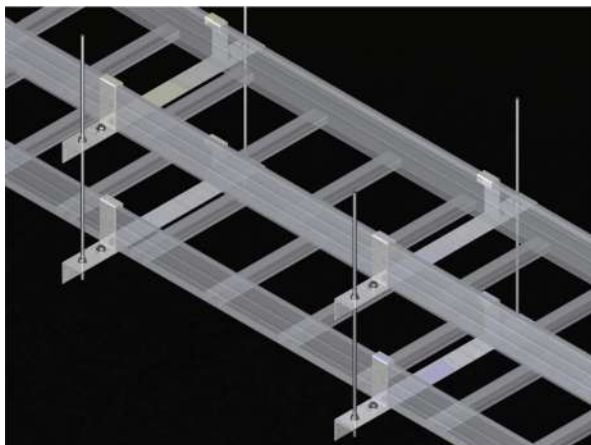

材質	表面處理
熱軋鋼板 (JIS G3131)	1. 熱浸鍍鋅(350g/m ²) 2. 靜電粉體塗裝(50μ)
不銹鋼板 SUS304 不銹鋼板 SUS316	1. 靜電粉體塗裝(50μ) 2. 以本身表面處理使用

型號 CAT.NO	W×H	長度 L
L4040	40X40	3000
L5050	50X50	

★本公司保留圖形,尺寸任意修改之權利。

水平垂直可調連接片

水平垂直可調連接片

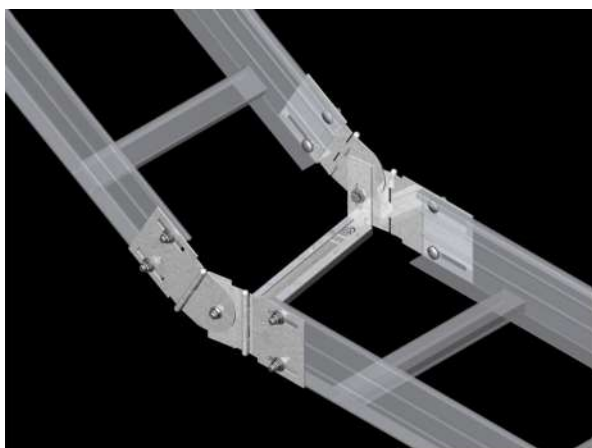

型號 CAT.NO	適用高度 H
SHVCH	100
SHVDH	125
SHVEH	150
SHVFH	200

材質	表面處理
1. 熱軋鋼板 JIS G3131	1. 熱浸鍍鋅(350g/m ²)
2. 鍍鋅鋼板 JIS G3302	2. 靜電粉體塗裝(50μ)
	3. 以本身表面鍍鋅層使用
1. 不銹鋼板 SUS304	1. 靜電粉體塗裝(50μ)
2. 不銹鋼板 SUS316	2. 以本身表面處理使用

線架補強橫桿

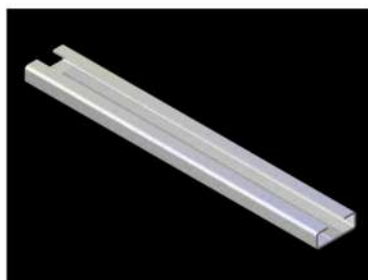

材質	表面處理
1. 熱軋鋼板 JIS G3131	1. 熱浸鍍鋅(350g/m ²)
2. 鍍鋅鋼板 JIS G3302	2. 靜電粉體塗裝(50μ)
	3. 以本身表面鍍鋅層使用
1. 不銹鋼板 SUS304	1. 靜電粉體塗裝(50μ)
2. 不銹鋼板 SUS316	2. 以本身表面處理使用

型號 CAT.NO	線架寬度 W	長度 L
SXBH-01	100	90
SXBH-02	200	190
SXBH-03	300	290
SXBH-04	400	390
SXBH-05	500	490
SXBH-06	600	590
SXBH-07	700	690
SXBH-08	800	790
SXBH-09	900	890
SXBH-10	1000	990

★本公司保留圖形,尺寸任意修改之權利。

接地銅片

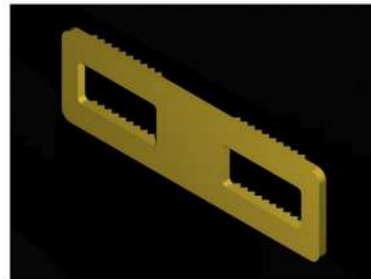
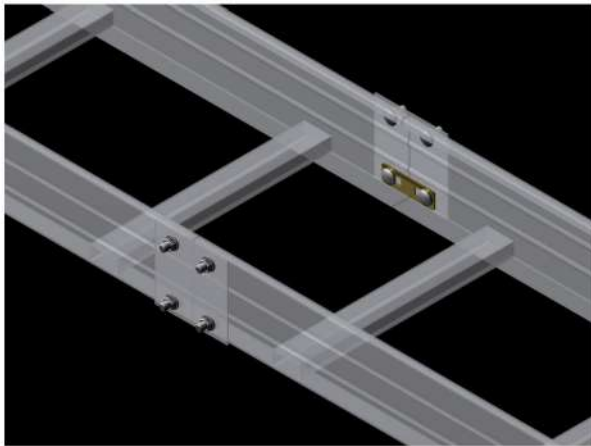

型號 CAT.NO	材質
NCGD-72	銅

接地線

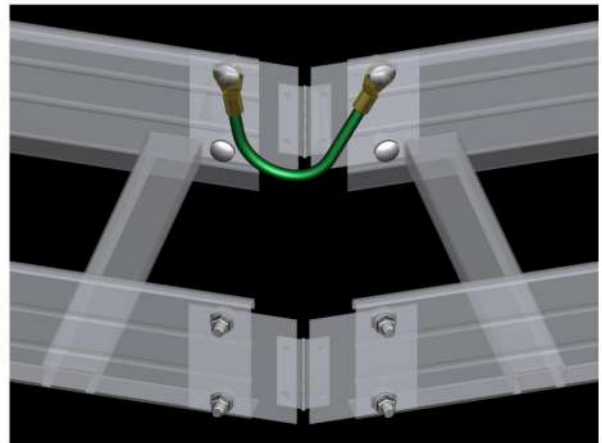
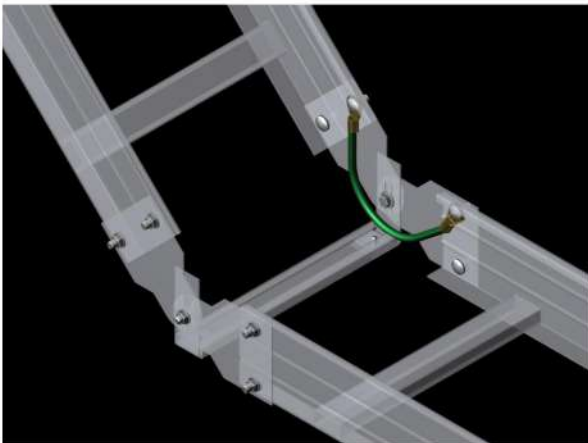

型號 CAT.NO	材質
FRGW14	14mm ² x350L

★本公司保留圖形,尺寸任意修改之權利。